

*Europas größter Fachversand
für den
Radsportler*



1932

BRÜGELMANN

1982

GmbH

BRÜGELMANN'S RADSPORT · SHOP

Ladenverkauf NUR

Dienstag und Donnerstag 9.00 – 13.00 Uhr / 15.00 – 18.00 Uhr

Freitag 15.00 – 18.00 Uhr, Samstag 9.00 – 13.00 Uhr

kein langer Samstag

KATALOGSCHUTZGEBÜHR 5.– DM
BEI VERSAND 7.– DM

Ein Problem liegt unseren Kunden am Herzen — auch wir würden dies gern verbessern, aber es geht nicht;

DAS TELEFON — was bei uns am Telefon verlangt wird, ist eine Person, welche sich in technischer als auch kaufmännischer Richtung über die Materialien auskennt — über den Lagerbestand im Bilde ist — über die Werkstatt, Reparaturen und Montagen Auskunft geben kann — den Ladenverkauf im Kopf hat, über EDV-Kenntnisse verfügt — auf möglichst allen Radsportveranstaltungen ist, damit auch diesbezügliche Anfragen beantwortet werden können . . . und gute Nerven hat, damit sie nicht durchdreht!

UND DAS HABEN WIR NICHT, ABER DAFÜR HABEN WIR EINEN AUTOMATISCHEN GESPRÄCHSAUFZEICHNER. Unsere Telefon-Nummer (06 11) 77 76 55 ist also 24 Stunden besetzt. Sie können uns also immer eine Nachricht hinterlassen oder Bestellung aufgeben, ABER bitte sprechen Sie langsam und deutlich. Diese Bitte gilt besonders an unsere Kunden in Bayern, Österreich und der Schweiz — vergessen Sie nicht die Postleitzahl anzugeben. In der Regel können wir über die Hälfte der Aufzeichnungen NICHT VERWERTEN, da die Angaben unverständlich bzw. fehlerhaft sind . . . diese Anrufer warten vielleicht noch heute auf unsere Reaktion und sind verärgert!!! Montags bis Freitags ist dieser Gesprächsaufzeichner in der Zeit von 11.00—12.45 Uhr ausgeschaltet. Unser Herr SCHBITT ist dann am Apparat und bemüht, Ihre Wünsche zu erledigen.

Beachten Sie bitte, daß Nachbestellungen nicht mehr zu bereits laufenden Aufträgen nachgetragen werden können, da es bei der Vielzahl der täglich eingehenden Bestellungen unmöglich ist, die betreffende Bestellung zu finden.

Daß wir schnell und prompt liefern, bestätigen uns unsere Dauerkunden täglich. Wenn Ihre Bestellung einwandfrei ist, wird diese sofort erledigt und geht in der Regel am GLEICHEN oder am NÄCHSTEN TAGE ZUM VERSAND — sollte eine Lieferung innerhalb einer Woche nicht möglich sein, werden Sie von uns benachrichtigt. Durch unsere erreichte Versandgröße sind wir bei der Deutschen Bundespost als Versandbetrieb anerkannt — die Sendungen werden von der Post zweimal täglich abgeholt und gehen DIREKT in das Verteilernetz — das ergibt einen noch schnelleren Versandweg.

JEDER LIEFERUNG LIEGT EINE RECHNUNG ODER BEGLEITSCHREIBEN BEI — wenn Sie die Rechnung nicht gleich finden, sehen Sie das Packmaterial genau durch — daß eine Sendung ohne Rechnung zum Versand kommt, ist nach menschlichem Ermessen bei unserem Pack-/Kontrollsystem nicht möglich.



Ulrich
SCHRITT,
Ihr
Mann
am
Telefon

ÜBRIGENS:

Im Aufwind des Fahrrades erinnert man sich auch bei der Polizei wieder an die Ausrüstungsvorschriften für Fahrräder — hier wird kein Unterschied zwischen einem Rennrad im Straßengebrauch und einem Tourenrad gemacht . . . Wir möchten deshalb darauf hinweisen, daß, wenn Sie bei uns ein Rad ohne Licht, Pedalrückstrahler etc. kaufen und dies im öffentlichen Straßenverkehr benutzen, wir keine Haftung in bezug auf Verkehrssicherheit übernehmen!



Manfred Brügelmann

41 Jahre. Geschäftsführer der Brügelmann GmbH. Gelernter Zweirad-Mechaniker.

Nach 149 Siegen, 17 Hessenmeisterschaften und 13jähriger Aktivenzeit beendete Manfred Brügelmann 1968 seine Laufbahn als Rennfahrer, in deren Verlauf er zum Mitglied der Bahnnationalmannschaft avancierte.

War Manfred Brügelmann als Rennsportler eher ein Sprintertyp, so entwickelte er sich im Berufsleben zu einer Art Dauerbrenner, der zusammen mit seinen Angehörigen das elterliche Geschäft vom Familienbetrieb zu Europas größtem Fachversand für den Radsport ausbaute.

WIR SIND GARNICHT SO "SCHLIMM", WIE MAN UNS MANCHESMAL HINSTELLT

.... wir sehen die negative beurteilung unserer neider auf grund unserer firmengrösse, unserer günstigen preise, unserer lieferfähigkeiten und dergleichen. Unser katalog gilt bei vielen als "rotes tuch", es wird bestritten, daß unsere preise wirklich gültigkeit haben !!! Bei uns zählen tatsachen:

- 1975 mußten wir gegen jahresende einige artikel im preis anheben -
- 1976 waren es lediglich die reifen eines fabrikates, welche um 1.- DM anstiegen -
- 1977 wurde nicht ein einziger preis erhöht -
- 1978 konnten wir wieder das preisbild über das ganze jahr unverändert halten -
- 1979 mußten nur die trainingsgeräte eines fabrikates erhöht werden -
- 1980 erhöhung bei diesen trainingsgeräten, was aber im katalog schon angekündigt wurde -
- 1981 hier spielte uns der US-Dollar einen streich = preiserhöhung für einen einzigen artikel -

WIR, UND UNSERE 30 MITARBEITER DANKEN IHNEN FÜR IHR VERTRAUEN UND KÖNNEN IHNEN VERSICHERN, DASS DAS MÖGLICHE GETAN WIRD, UM SIE ZUFRIEDENZUSTELLEN -

daß nicht immer alles so klappt, wie wir und Sie es gerne hätten, dürfte menschlich sein - sollte einmal etwas nicht nach Ihren vorstellungen gelaufen sein, haben Sie verbesserungsvorschläge, schreiben Sie direkt an mich; zu händen von MANFRED BRÜGELMANN - ich kann Ihnen versichern, daß ich der ursache auf den grund gehen werde ... Sie hören von mir - erwarten Sie aber bitte nicht umgehend eine antwort, es könnte ein paar tage dauern, denn ich bin sehr oft unterwegs um für Sie die neuesten teile zu besorgen.

"KLEINGEDRUCKTES" muss sein, beachten Sie diesbezüglich bitte die seite 163.



Rolf Brügelmann

38 Jahre. Geschäftsführer der Brügelmann GmbH. Gelernter Großhandelskaufmann.

Rolf Brügelmann kam 1963 in den elterlichen Betrieb, als Vater Josef auswich. Wie Bruder Manfred war er als Rennfahrer aktiv, und zwar von 1958 bis 1969. Dabei erreichte er rund 100 Siege, wurde 15mal Hessenmeister und trug das Nationaltrikot.

Vor zwei Jahren entwickelte er gemeinsam mit Freunden die Idee zum Brügelmann-Radler-Team.

Zum Bild: Rolf Brügelmann (rechts) nimmt bei der Main-Taunus-Rundfahrt der Radtouristen in Liederbach/Hessen für das Brügelmann-Radler-Team den Pokal für die größte Gruppe im Teilnehmerfeld entgegen.

RADSPORT BRÜGELMANN GmbH · Philipp-Reis-Straße 83 · 6000 FRANKFURT 90

Geschäftsführende Inhaber:
Manfred Brügelmann
Rolf Brügelmann

Eingetragen
Register-Gericht Frankfurt
Nr. A 21216

Postscheckkonto 204 63 - 605 Ffm.
Frankfurter Sparkasse von 1822
Konto Nr. 36 15 18

☎ 06 11 — 77 76 55 nur von 11.00—12.45 Uhr, zu anderer Zeit automatischer Gesprächsaufzeichner

Inhaltsverzeichnis

Alle unsere Preise enthalten die Mehrwertsteuer!

abziehbilder	73 + 85	front-freilauf-tretlager	58	m k s "aero"-pedalen	33	SOUBITEZ lichtenlage	10
aero-pedalen	33	fushaken und riemen	29	modellrädchen	44	speichen	54
anlötteile	78			modolo-KRONO-bremsen	45	speichenreflektoren	9/10
anorak	93-96 + 113	gabeln	18	montageständer	72	SPIDEL - GRUPPE	61
amlinge	112	GALAVITA - DRINK	126	MUSCLOR massagemittel	127	stadt-fahrrad	153-157
ASSOS COMPONENTENTEN	106 + 121	garagen fahrradständer	137	mützen	111	steuersitze	55
atlimesser	53	gepäcktaschen	119			stoppuhren	142
aufnähwappen	85	G I N S E N G	125	naben + nabenteile	26/27	STRONGLIGHT "HITS"	56-59
autodach-fahrradträger	134 - 137	glocken	18	NADAX INNENLAGER	57	sturzringe und helme	111
		GONSO - BEKLEIDUNG	97	nabenschaltung	40		
beleuchtungen	10	gummispray	43	nagelreisser	53	schaltungen	40-42
BASSO PROGRAMM	151					schellack	52
beinlinge	112	handschuhe	110	oel und schmiemittel	43	schlauchreifen	45-49
betreuer artikel	142	handtuch	109	OLBAS - SPRAY	125	schlösser	33
berg konditionsgeräte	145	HANDWASCHPASTE	68	packtaschen	117-119	schmuck	44
BISHOP GEPÄCKTASCHEN	119	hobby-aufkleber	65	pedalen	28	schutzbleche	553
bücher	130 - 132	HOCHSCHÖRNER radhalter	135	pedalklammern	116	schuhe	114-116
B M X angebot	88 - 92	hometrainer	144 - 146	PELISSIER NABEN	26	schuhüberzieher	116
BIO SPORT ERNÄHRUNG	121	hosenträger	112	peugeot tasche	157	teddy-feinwaschmittel	113
bremsen und zubehör	5 - 9	hosenleder	112	PFRIMMER PRODUKTE	84/85	teflon-schmier/gleitmittel	32
bremse modolo krono	45	jahreskontrollbuch	145	poster	44	TOP-FAN stärkeungsdrink	126
bremshandschuhe	110	JACOUES ESCLISSAN	96	postkarten	125	touristikfahrten	76/77
brügelmann finish	38 - 39	DAMEN BEKLEIDUNG-SET	112	P O - H O	87	trainingsanzüge	99
		LANGE TRAININGSHOSEN		profil-sattel	143	tretlager	56-59
CHAMP PRODUKTE	120	kalender	85	PULS-KONTROLLGERÄTE	143	trikots	98-109
coppi finish	38	kataloge	69	pumpen und halter	30/31	trinkflaschen und halter	16
colnago teile	38	KERNMARK EITWEISSnahrung	126	putz- und pflegemittel	43	trommelbremsnaben	8
CLEMENT REIFEN-PROGRAMM	47	kettenaufhänger	68	P P S schaltungssystem	41	TUPPIX - handwaschpaste	68
chromschutzmittel	43	kettenträger campagnolo	30	RACER-MATE trainingsgerät	146	unterziehhemden	100
CORONADO TRETLAGER	59	ketten + kettenteile	18-19	radler-team	76/77	übungsgeräte	144-146
craft of sweden unterwäsche	100	kettenfett + pflegeset	36	radler-team TRIKOTS	109	überschuhe	116
COLUMBUS rahmenrohre	78	kettenritzer + schrauben	20-21	RADSPORT-(illustrierte)	122		
campagnolo korkenzieher	160	kettenschützer	21	RADSPORT-MAGAZIN	162	VICTORIA REIFENKITT	52
campagnolo nussknacker	160	kettenstrebe-lackschutz	158	RADSPORT-KALENDER	86	ventile	52
CAMPAGNOLO RENNTEILE	164	kitt + klebeband	52	radwanderkarten	130-132		
		kilometerzähler	22	rahmen	79-83	WANDER STÄRKUNGSMITTEL	123
dachträger	134 - 137	kniefundhosen + stümpfe	107/108	rahmenbauteile	78	waschmittel	113
DAVITAL MESS-und	143	kugeln + kugelringe	22	REGINA FUTURA KRANZ	158	WEINMANN BREMSEN	9
TRAININGSGERÄTE	72	kompressor	31	REGINA ZAHNKRÄNZE	60-63	wegstreckemesser	51
DSM-"FAHRRADPLATZ"	11	kotschützer	53	regenbekleidung	93-96 + 113	weltmeisterschafts-poster	85
dynamonabe		lackstifte	73	REGENSCHIRM	113	werkzeuge	66-72
einzelteil-explosionszeichnungen	148	lenker + lenkerbänder	23-25	reifenschoner	48	windlatz	112
ellenbogenschützer	112	leichtteile	14	reifenspray	43	WOLBER REIFEN	49
EXCLUSIVE BEKLEIDUNG von		leistungskontrollbuch	145	reisetaschen	76		
CINELLI und COLUMBUS	108 - 109	luftdruckprüfer	53	RIVAT SCHUHE	114-115	zahnkränze	60-63
		laufräder	64/65	rosentferner	73	zahnkranzabnehmer-aufsatz	62
fahrrad-transporttasche	117	MASSAGE-HANDSCHUH	128	ROYAL SÄTTEL	35	zentriersbänder	72
farben	73	MAVIC FELGEN	12/13	sättel + sattelstützen	34-37	züge für bremsen	9
FAST NO STOP	51	massagemittel	127-130	SHIMANO AERO-SERIE	74-75	züge für schaltungen	42
feinwaschmittel	113	massagebank	130	sitzcreme	128	zugendkappen	9
felgen	12 - 13	medikamentenkoffer	142	sitzleder	112	zugassenspirale	9
flaschen und halter	16	MEDIMA 1:0 KLEIDUNG	93-96	SIMPLEX PROGRAMM	152	zahnkranz-distanzringe	61
FREE DRESS TRIKOTS	101			sonnenbrille	85	zahnkranz-wechselkränze	62
freizeit pulli / T-shirt	109					zahnscheiben für bremsen	9

WENN SIE UNS BESUCHEN, BEACHTEN SIE DIE ÖFFNUNGSZEITEN IN UNSEREM SHOP

dienstags + donnerstags 9-13 und 15-18 uhr/freitags 15-18 uhr/samstags 9-13 uhr
 fasnachts-dienstag und der dienstag nach pfingsten ist ganztags geschlossen!!!

SIE FINDEN UNS GANZ EINFACH UND SCHNELL - VON UNS BIS ZUR AUTOBAHNAUFFAHRT
 FRANKFURT-WEST SIND ES NUR ETWA 500 METER. SIE HABEN JEDOCH GROSSE MÖGLICHKEITEN
 SICH ZU VERFAHREN!!! ORIENTIEREN SIE SICH ZUM MESSE-GELÄNDE.....

AUTOBAHNABFAHRT FRANKFURT/WEST-MESSE

... aus Richtung Süden;
 durch das Frankfurter Kreuz in Richtung Giessen/Kassel,
 die Abfahrt WEST ist etwa 4km nach dem Frankfurter Kreuz

... aus Richtung Köln;
 Abfahrt Mainz/Wiesbaden - die 2. Ausfahrt in Richtung
 Messe-Frankfurt, bis zur Abfahrt Frankfurt WEST

... aus Richtung Kassel oder Dortmund;
 Abfahrt "Nordwest-Kreuz/Wiesbaden" - dann "Westkreuz" -
 dann "Stadtmitte/Messe"

AB DER AUSFAHRT FRANKFURT/WEST sind Sie in 5 Minuten
 bei uns, wenn Sie folgenden Weg nehmen : nach etwa 300 Meter ist rechts eine Esso-Tankstelle, ordnen Sie sich hier in die rechte Fahrbahn ein,
 etwa 200 Meter später VERLASSEN Sie die Autostrasse - Ausfahrt BOCKENHEIM-Sie kommen in einen Kreisverkehr, fahren hier eine 3/4 Runde
 und verlassen den Kreisverkehr VOR dem Wienerwald-Restaurant in die VOLTA-STRASSE dann ist es die 2-Strasse links .

SO FINDEN SIE UNS

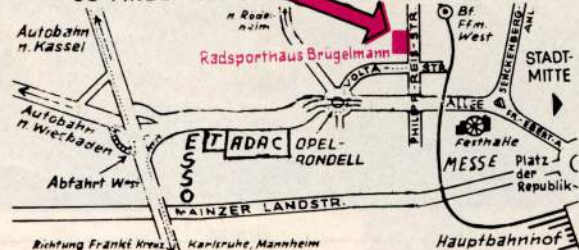

Etwas zu Ihrer Sicherheit . . .

damit möchten wir unser umfangreiches Angebot beginnen, denn **SICHERHEIT** sollte immer beachtet werden!

MATHAUSER

BREMSSCHUHE aus den USA

passend für ALLE ÜBLICHEN bremsen Satz = 4 stück bestell code 20619-MATH NUR 39.- DM
!!! bei uns BILLIGER als in den U.S.A. !!!

in amerika ist ein test mit vergleichenden anderer fabrikate erlaubt - in deutschland nicht wir kennen die test-ergebnisse aus amerika und können ihnen sagen, daß fast alle bekannten bremsgummi fast gleiche ergebnisse erzielt haben, **AUSGENOMMEN DEM "MATHAUSER" !!!!!!!** der MATHAUSER hat mit A B S T A N D das beste ergebnis, insbesondere bei nässe, regen, schnee, eis ist der abstand zu den anderen bremsgummis **NOCH GRÖßER !** Die hervorragende bremswirkung (lebensdauer) ist wesentlich länger als bei üblichen bremsgummis - zudem ist der MATHAUSER brems Schuh **LEICHTER** als . . . (gewicht nur 52 gramm/paar) . Der MATHAUSER brems Schuh hat spezielle angleichscheiben, sodaß auch bei schiefstehenden bremsen ein gleichmäßiger andruck der bremsgummis gegeben ist .

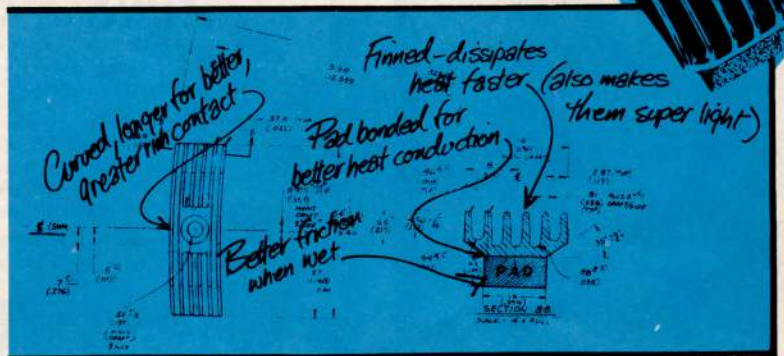
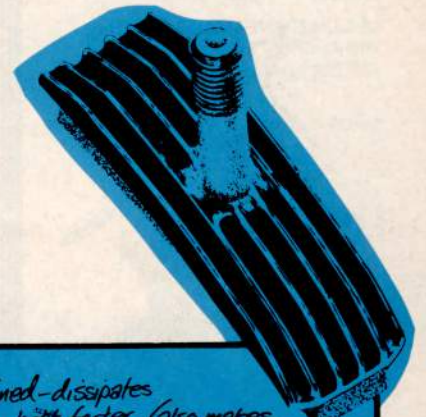

UNSER ANGEBOT AN BREMSGUMMI IST UNGEWÖHNLICH GROSS WIR SIND BESTREBT, JEDEM RADLER "SEINEN" BREMSGUMMI BIETEN ZU KÖNNEN, MIT WELCHEM ER BESTE ERFAHRUNG HAT .
Bedenken Sie ; EIN BREMSGUMMI MUSS RECHTZEITIG AUSGETAUSCHT WERDEN UND NICHT ERST WENN ER ABGESCHLIFFEN IST !!! EINGESCHLIFFENE, VERSCHMUTZTE ODER VERSCHMIERTE GUMMIS HABEN NUR NOCH EINEN BRUCHTEIL DER URSPRÜNGLICHEN BREMSWIRKUNG .

in der regel gibt es 2 breiten der bremsgummis ; 12 mm (weinmann, universal etc) haben wir mit * bei der bestell-nummer versehen 10mm (campagnolo, mafac, zeus, shimano, clb etc) ohne zusatz bei der bestell-nummer

 VELOX-2000 sehr gute wirkung durch schräggehende stollen ! 20601-2000 * -.70	 VIPERE "BOA" mit flachen noppen in doppelreihe 20603-VIP3* -.40	 VIPERE "PYTHON" mit 4 stollen 20604-VIP6* -.40	 PROFESSIONEL passt für alle 10mm schuhe 20606-CLBG 1.55	 "ORIGINAL" 20607-OCAM 3.85 "CAMP ohne aufschrift" 20608-ICAM 2.40	 "ORIGINAL" 20609-OMAF -.40 "VIPERE" härterer gummi 20610-VM64 -.70
 "STANDARD" 20615-WEST * -.30	 mit extra hohen nocken in ROT 20616-WEHO * -.55	 "SAFETY-75 / CARRERA" 20617-WECA * 1.45	 20614-SHIM 1.35	 UNIVERSAL roter gummi mit gewebe ! 35mm 20611-UNIK * 1.10 40mm 20612-UNIL * 1.10	 ZEUS gummi mit eingegossenem radeinführungshilfsbügel, sehr gut bei nässe !!!!! Passt in alle 10mm schuhe 20613-ZEUS 4.70

KOMPLETTE BREMSSCHUHE MIT GUMMI - preis je stück, wenn nicht anders angegeben

20630-SWST	STANDARD-typ , passend für	passend für alle übliche bremsen	- .80 DM
20631-SWHO	WEINMANN mit HOHEN NOCKEN	passend für alle übliche bremsen	1.35 DM
20635-SUNL	UNIVERSAL - roter gummi mit gewebe	passend für alle übliche bremsen	1.70 DM
20632-SWCA	WEINMANN "CARRERA"	passend für alle übliche bremsen	3.85 DM
20639-SSEX	SHIMANO EX mit inbusschraube	passend für alle übliche bremsen	8.60 DM
folgende schuhe werden nur "paarweise" geliefert = 1x rechts / 1x links :			
20636-SCLB	CLB mit dem PROFESSIONEL-gummi	für alle übliche bremsen PAAR	7.90 DM
20629-CITA	CLB-ITALIA in flacher ausführung	für alle übliche bremsen PAAR	9.90 DM
20640-SZEU	ZEUS - der leichteste schuh im angebot	für alle übliche bremsen PAAR	21.- DM
20620-SCAM	CAMPAGNOLO	für alle übliche bremsen PAAR	37.60 DM

LEDER-BREMSKLOTZ mit schuh , passend für übliche bremsen - BESTENS bewährt bei nässe - insbesondere auf chromfelge !
20605-BRLE PAAR 18.40 DM

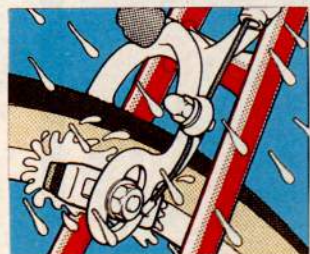

FIBRAX



20633-SMAF brems Schuh mit stift , für MAFAC u.ä. bremsen STÜCK 1.15 DM

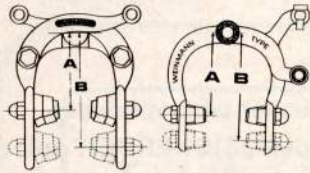

BEACHTEN SIE DIE ANGABEN ZU DEN SCHENKELLÄNGEN WIE AN- GEBEBEN = MASS A - B

VERSCHIEDENE BREMSEN HABEN WIR AUCH IN SONDERLÄNGEN, KÜRZER bzw. LÄNGER .

20929

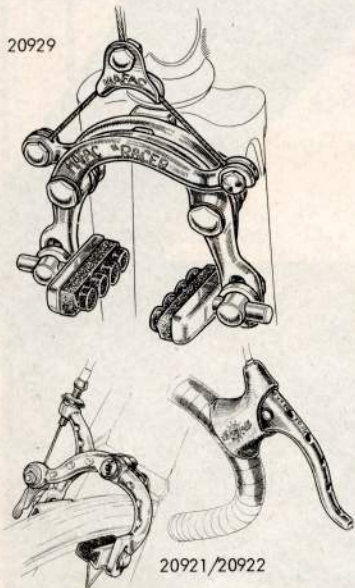

20921/20922

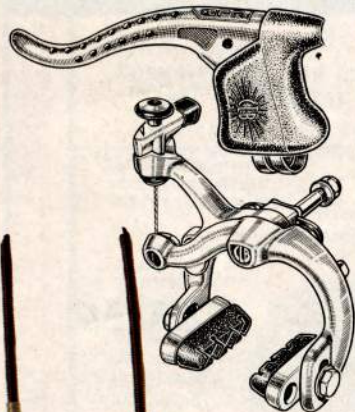

20904



Das Schmuckstück am Rad

von CLB



20927

BREMSEN

= DIE PREISE DER KOMPLETTEN BREMSGARNITUREN VERSTEHEN
 = BEI DEN MITTELZUGBREMSEN SIND AUCH DIE KABELTRÄGER
 = TEN SIE HIERZU UNSERE ANMERKUNG AUF SEITE 2. WIR KÖNNEN
 = FERN - IN DIESEM FALL GILT FOLGENDE PREISREGELUNG: L
 = RER KLASSE WIE DER URSPRÜNGLICHE GRIFF, DANN WIRD D
 = GEÄNDERTEN GRIFFES JEDOCH WESENTLICH UNTER DEM P
 = BREMSKÖRPER BERECHNET, HIERZU DIE ZÜGE UND DIE GRI

MITTELZUG :

		mass A-B in mm	
20929-MRAA	MAFAC typ "RACER" mit griffen mit gummiauflage	49-63	33.- DM
20907-MCGG	MAFAC typ "COMPETITION" in gold eloxiert mit griff 2000	48-58	66.- DM
20908-MCGK	... dito in KÜRZER ausführung für ital. rennrahmen	43-53	66.- DM
20909-M2SK	MAFAC typ "2000" mit den griffen 2000-L	49-63	66.- DM
20906-MCRI	MAFAC typ "CRITERIUM" für angelötete sockel an rahmen und gabel - sockel z.selbstanlöten werden mitgeliefert		30.- DM
20943-99RE	typ 999 mit weinmann STANDARD renngriffen	47-61	35.- DM
20945-99GU	typ 999 mit "SUPER"-griffen und griffgummi	47-61	44.- DM
20946-99SU	typ 999 in extra "RENN-AUSFÜHRUNG" mit radeinführungshilfen und den ausgebohrten CARRERA renngriffen mit griffgummi	47-61	59.60 DM
20924-99LA	typ 999 - ausführung wie oben, aber in langer ausführung - mit GELOCHTEN renngriffen	57-75	43.80 DM



20925-ZMIT

zeus

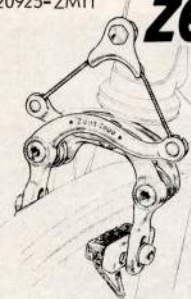

modell "2000" - wir waren der meinung, mit obigem angebot genügend mittelzugbremsen im angebot zu haben, daher nahmen wir die zeus-mittelzugbremse aus dem lieferprogramm das war ein fehler - die nachfrage war so stark, sodaß wir diese bremse im laufe der vergangenen saison wieder aufnahmen, MIT GROSSEM ERFOLG. Die gründe dieses erfolges; diese bremse hat eine sehr gleichmässige funktion - wiegt NUR ca 690 gr. mit griffen (seite 7 = artikel 20770) - das besonders geschmackvolle design wird sehr gelobt und gibt dem rad ein elegantes aussehen SICHERHEIT und ELEGANCE 49-57 158.- DM



shimano aero-dynamics bremsen finden Sie auf den seiten 74/75 im kpl. aero-dynamics-programm

SEITENZUG :

20912-CREC	modell "RECORD"	47-57	280.70 DM
20915-CRPI	modell "RECORD-PICCOLO" kurze ausführung	42-52	280.70 DM
20913-C SUP	modell "SUPER RECORD"	47-57	297.- DM
20916-C SPI in kurzer ausführung	42-52	297.- DM
20919-C SEX kurze ausführung "INBUS-BEFESTIGUNG"	42-52	312.- DM



20921-CBFN

20922-CBFL



beachten Sie auch die seite 39 - vorn UND hinten inbus-bremshel gebohrt - züge in schwarz 42-52 352.- DM
 in ausführung "LEGGERISSIMO" TITANIUM 42-52 419.- DM

= die leichteste campagnolo bremsenausführung
 = hinten + vorn inbus / titan bolzen / ergal muttern /
 = bremshel gebohrt / bremskörper angebohrt /
 = extra leichte ZICRAL bremsszüge in schwarz .

20903-CLBT

20905-CLBI



typ TITANIUM/ZICRAL - die LEICHTESTE, uns bekannte, rennbremse = ca. 490 gramm 48-62 166.- DM
 typ ITALIA = NOCH LEICHTER 38-49 171.- DM
 in ganz kurzer ausführung mit neuem, EXTRA LEICHEM griff

20904-CLBG

.... das "EXCLUSIV-MODELL" HOCHGLÄNZEND, GOLD ELOXIERT 38-49 233.- DM
 = auf der letzten messe in paris wurde diese = "GOLDENE BREMSE" als "DAS SCHMUCK" =
 = STÜCK VON PARIS von der fachwelt gelobt von CLB führen wir nur DIESE spitzenmodelle, lassen Sie sich bei preisvergleichen nicht von den einfachen modelle irritieren .

20947-U68H

20948-U68S

20950-U77G

UNIVERSAL

modell SUPER-68, eine sehr schöne ital. bremse V=41-54 57.55 DM
 in SCHWARZ // 20949-U68G in GOLD H=50-63
 modell 77 in GOLD eloxiert mit griffen 20755 41-54 106.- DM

20944-WERE

20940-WECR

20923-WESP



typ STANDARD, mit STANDARD-renngriffen 53-71 22.- DM
 typ CRITERIUM mit gelochtem renngriff 53-71 38.- DM
 typ 605 mit RECHTSSEITIGEM zug !!! 46-60 59.80 DM
 -eine sehr preisgünstige echte rennbremse !!!-
 typ CARRERA-600 46-60 159.- DM

20930-WECA

20927-Z201

zeus

modell 2001 - besonders geschmackvolles design - geringes gewicht - die bremse mit der sanften und zuverlässigen, sicheren bremswirkung 42-58 183.80 DM

SHIMANO :

Dura-Ace-EX in hell 20920-SHLA 221.- // in schwarz	20918-SSLA	48-57	227.50 DM
dito in KURZ hell 20902-SHKU 221.- // in schwarz	20901-SSKU	39-49	227.50 DM
modell "INBUS" mit inbus-befestigungsmutter hell	20910-SHIN	39-49	246.- DM
modell "600-EX" (das normale mod. 600 führen wir nicht)	20917-60EX	48-57	99.90 DM

VORDER- UND HINTERRADBREMSE MIT GRIFFEN UND ZÜGEN, =
 FEN. BREMSKÖRPER SIND AUCH EINZELN LIEFERBAR – BEACH- =
 BREMSEN MIT GRIFFEN EINES ANDEREN FABRIKATES LIE- =
 REIS DES GEÄNDERTEN GRIFFES IN ÄHNLICHER ODER HÖHE- =
 L PREISUNTERSCHIED VERRECHNET – LIEGT DER PREIS DES =
 SPRÜNGLICHEN GRIFFES, DANN WERDEN DIE EINZELNEN =
 WERT !!!

Bremsgriffe

* wenn nicht anders angegeben, verstehen sich alle preise je stück *



20757-STAN	WEINMANN "STANDARD" rennbremsgriff	5.75 DM
20760-STGU mit para-griffgummi	8.55 DM
20758-WSUP	modell " SUPER " mit zugstell-regulierhülse	7.75 DM
20761-WSUG mit para-griffgummi	10.55 DM
20759-WCAR	modell " CARRERA " gelochter hebel – mit para griffgummi	14.75 DM



20766-MAAL	MAFAC "STANDARD" renngriff mit gummiauflage	6.- DM
20767-MA20	modell " 2000 " mit dickem griffgummi und regulierhülse	9.50 DM
20768-MALO	modell " 2000-L " gelochter hebel – mit para griffgummi	18.- DM

FRENI

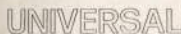

20748-USUH	UNIVERSAL modell "PROFI-SUPER"	8.95 DM
20749-USUS mit schwarz eloxiertem hebel	13.50 DM
20755-USUP helle ausführung mit gelochtem hebel	14.50 DM
20750-UCXF	modell "CX" ausgefräster hebel mit anatomischem griff	31.50 DM



20763-CARE	CAMPAGNOLO modell " RECORD "	69.35 DM
20764-CASU	modell " SUPER RECORD " mit gelochtem hebel	78.- DM



20770-ZEUS	ZEUS-PROFIGRIFF mit gelochtem hebel – zugstell-regulierhülse – PARA GRIFFGUMMI	26.- DM
	- zu diesem griff ist zu bemerken, daß die bandage sehr eng ist, brüche daher höchst selten vorkommen !!! Die montage ist daher etwas schwieriger, aber problemlos.	



20740-MODO	MODOLO "AERO" für im oder am lenkerbügel laufende züge – der wirklich "SCHÖNSTE" bremsgriff dieser art. Im gegensatz zu derartigen griffen anderer fabrikate hat dieser griff eine wirklich aerodynamische form, welche sich der biegung des lenkerbügels sehr schön anpasst .	PAAR 120.- DM
------------	--	------------------



20771-CLBL	C L B - "LEGERE" ; der leichteste, uns bekannte, renn-bremsgriff mit para - griffgummi – nur ca 90 gramm	18.- DM
------------	--	---------

20725-RECL	ZUGREGULIERSCHRAUBE zu diesem griff	2.45 DM
------------	-------------------------------------	---------

20765-SHIM	SHIMANO modell "DURA-ACE-EX"	35.85 DM
------------	------------------------------	----------

COLNAGO mit abbildung finden sie auf seite 38



KINDER-RENNGRIFF
 . . . wie oft sieht man kinder mit kleinen händen auf rädern mit normalen griffen !!!!! UNVERZEHLICHER LEICHTSINN !!!!!!!
 20747-KIRE 5.75 DM

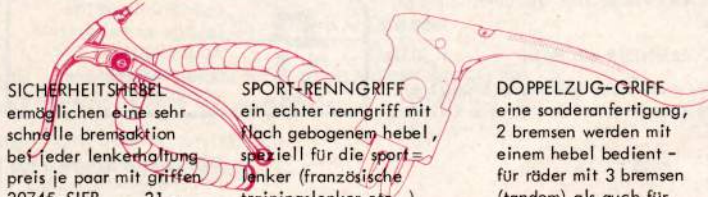

SICHERHEITSHÉBEL ermöglichen eine sehr schnelle bremsaktion bei jeder lenkerhaltung preis je paar mit griffen
 20745-SIER 21.-
 dito mit kindergriff !!!!
 20746-SIJU 21.-



SPORT-RENNGRIFF ein echter renngriff mit nach gebogenem hebel, speziell für die sportlenker (französische trainingslenker etc.)
 20744-WMTR 5.75

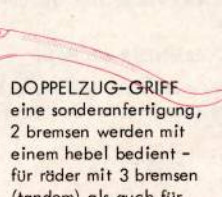

DOPPELZUG-GRIFF eine sonderanfertigung, 2 bremsen werden mit einem hebel bedient – für räder mit 3 bremsen (tandem) als auch für amputierte
 20743-DOPP 11.- DM



BREMSGRIFFGUMMI (preis je stück)

20643-WEIP	WEINMANN / paragummi	2.80	NEU – jetzt auch in SCHWARZ	20618-WEIS	3.30
20652-CLBP	C. L. B. / paragummi	5.50	NEU – jetzt auch in SCHWARZ	20653-CLBS	6.80
20649-CAMP	CAMPAGNOLO / para	11.50	NEU – jetzt auch in SCHWARZ	20642-CAMS	11.50
20646-MAFP	MAFAC-2000 / para	6.50	MAFAC-2000 in SCHWARZ	20645-MAFS	6.50
20644-MAST	für MAFAC-STANDARD	2.50	SHIMANO DURA-ACE-EX	20647-SHIM	6.80
20650-UNPR	für UNIVERSAL profi super	3.60	UNIVERSAL " CX "	20651-UNCX	6.10
20648-ZEGG	für ZEUS / paragummi	6.60	MODOLO in SCHWARZ	20654-MOGU	11.-



BREMSGRIFFBANDAGEN – komplett mit schraube, bolzen, gegenhalter etc .

20701-BBWS	weinmann standard	1.80	20702-BBMA	mafac	1.90	20704-BBZE	zeus	6.30
20719-BBWC	weinmann carrera		20703-BBSH	shimano	7.85	20708-BBCL	C.L.B.	3.55
	mit inbus; paßt auf		20709-BBEX	" EX	9.75	20705-BBCA	campag.	11.05
	weinmann standard	4.45	20706-BBUP	univ.pro	2.55	20707-BBUC	univ. cx	6.05



REGULIERHÜLSEN / ZUGSTELLSCHRAUBEN	
für UNIVERSAL "PRO"	20722-REUP 1.55 DM
für UNIVERSAL "C X"	20723-REUC 3.80 DM
für WEINMANN "SUPER"	20724-REWM 1.55 DM
für C.L.B. "LEGERE"	20725-RECL 2.45 DM

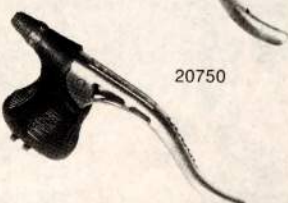
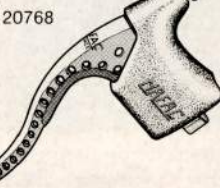



VORANKÜNDIGUNG! SPORT-TROMMELBREMSNABEN

ABBILDUNG LINKS

Felgenbremsen haben oft nicht die gewünschte Bremswirkung - insbesondere bei Nässe - dies wurde schon von vielen sportlichen Radlern bemängelt

Um diesem Problem Abhilfe zu schaffen, wurde schon sehr viel entwickelt, wobei auch immer wieder die Wünsche des SPORTLICHEN RADLERS mitberücksichtigt werden sollten. Mit DIESEN TROMMELBREMSNABEN glauben wir, das derzeit optimale anzubieten:

kaum "klobiger" als übliche hochflansch-sportnaben
gewicht nur 650 bzw 700 gramm
passend für 4 bis 7-fach kranz

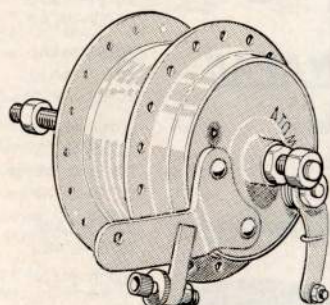

LIEFERTERMIN NOCH UNBESTIMMT - - - - - VORAUSSICHTLICHER PREIS UM DIE 65,- DM JE NABE.
bestell-code für vordernabe 20928-TRVO / hinternabe 20931-TRHI nur mit 36-loch lieferbar

BEACHTEN SIE HIERZU DEN DOPPEL-BREMSGRIFF AUF SEITE 7, SIE HABEN HIERMIT DIE MÖGLICHKEIT ZUR KOMBINATION MIT 2 FELGENBREMSEN !!

TANDEM-TROMMELBREMSNABE - abb. rechts 21035-TRTA 57,- DM

--- diese Bremsnabe hat sich im Gebrauch bei Tandems bestens bewährt - mit 36 Loch - für 5/6-fach Kranz
--- Bremsstrommell Durchmesser 80 mm

BREMSKABELTRÄGER und KABELVERBINDER



A	für Vorderbremse	20711-MAVO	1.30 DM
	dito mit Zugstellschraube	20712-MWVO	1.80 DM
B	dito mit Endspanner	20713-UNIV	2.50 DM
C	für Hinterbremse	20714-MAHI	1.30 DM
C	dito KURZ für kleine Rahmen mit Zugstellschraube	20715-MAHK	1.30 DM
D	mit Endspanner	20716-WMHI	1.80 DM
D	mit Endspanner für CINELLI	20717-UNIH	2.50 DM
E	Führungstülle für Träger A	20718-CINE	3.50 DM
F	für angelöteten Quersteg	20726-TÜLE	- .30 DM
G	Rolle für Damenrahmen	20710-STEG	1.50 DM
		20720-ROLE	4.70 DM

20727-VBTA T.A. KABELVERBINDER zur Befestigung am Lenker 1.50 DM

20728-FEDE KABELVERBINDER mit Feder 1.50 DM

Mit einem Kabelverbinder wird das große Übel "geknickte Bremszüge" vermieden - leichtere und sichere Bremsfunktion sind weitere Vorteile.

Radeinführungshilfe für alle normal-Bremsen ALUMINIUM Satz = 4 Stück 20730-EINF 3.40 DM



carrera

Die Luxus-Bremse für höchste Ansprüche!

Felgenbremsen aus hochwertiger Leichtmetall-Legierung, im Gesenk geschmiedet, handpoliert und eloxiert.

Bremsregulierung durch neuartige Feineinstellung - unübertroffene Genauigkeit - universell verwendbar (Pat. angemeldet) --

Schnellauslöser, einfach bedienbar und leicht. Handhebelbride in vollendeter Konstruktion, passend für alle Lenkerdurchmesser von 22 bis 24 mm - problemlose nachträgliche Hebelmontage.

Handschutz aus weichem Para-Gummi - formschön - bequeme Handauflage.

Kabelbride profiliert - leichte und sichere Montage.



ZUM UMBAU FAST ALLER ÜBLICHEN BREMSEN GEEIGNET, NOTFALLS MIT GERINGFÜGIGER NACHARBEIT.

je 1 Bolzen für vordere + hintere Bremse - MIT SCHLÜSSEL 20641-BSET 17.70 DM

Es ist kein Problem WEINMANN-Felgenbremsen millimetergenau zur Felge einzustellen.
Wir haben den Schlüssel dazu!

Beim Zentrieren der Felgenbremse wird der ganze Bremsbolzen mit der selbstsichernden Bolzen-Befestigungsmutter gedreht.
Bei der Brems-Montage wird die Mutter 62 S normal fest angezogen.

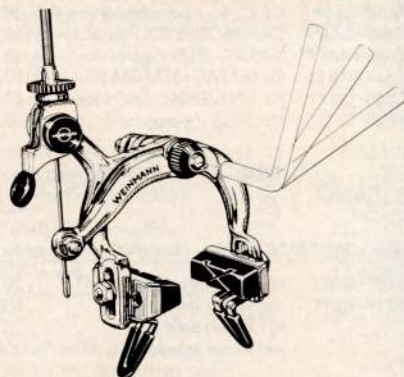

QUITSCHENDE BREMSGUMMI - für welches wir keine 100%ige Erklärung haben! Wir kennen kein Bremsgummifabrikat, bei welchem wir nicht schon das Problem mit dem unliebsamen Geräusch hatten. Abhilfe ist meistens möglich, indem die Felge mit Spiritus abgerieben wird und die Gummis mit einer feinen Drahtbürste gereinigt werden.



BREMSZÜGE und AUSSENSPIRALE

20810-ZUGV	INNENZUG	vorn	ca 65 cm	-40 DM
20812-ZUGH	INNENZUG	hinten	ca 140 cm	-50 DM
20801-ZUGL	INNENZUG	extra lang	ca 250 cm	2.10 DM



ORIGINAL CAMPAGNOLO ZÜGE
mit extra langem Nippel - besonders geschmeidiger Zug - ermöglicht leichte funktionen - passend für alle Griff-Fabrikate -

20820-ZUQW	WEINMANN	= 2 walzennippel	1.- DM
20821-ZUQK	MAFAC	= 2 kugelnippel	2.- DM
20822-ZUQC	MAFAC	= 2 zylindernippel	2.- DM
20823-ZUQR	MAFAC	= 1 zylindernippel	1.- DM

20806-ZCAV	für VORN	2.70 DM
20807-ZCAH	für HINTEN	3.90 DM

20899-AUSS	AUSSENSPIRALE	Meter	-60 DM
------------	---------------	-------	--------

hochwertige Stahl-Qualität, besonders knickfest!
In den Farben:
ROT - WEISS - BLAU - GELB - GRÜN - SCHWARZ - SILBER/GRAU.

20808-ZCOS	Satz = vorn + hinten	1.60 DM
20809-ZCOV	vorn einzeln	-70 DM
20811-ZCOH	hinten einzeln	-90 DM

BREMSBOLZEN-HOHLSCHEIBEN
unentbehrlich zum guten Sitz einer Bremse

20825-HOLH	mit stärker Wölbung	Hinterrad	ø	-25 DM
20826-HOLV	mit flacher Wölbung	Vorderrad	ø	-25 DM

BESONDERS LEICHTE BREMSZÜGE
Gewichtersparnis gegenüber üblichen Zügen etwa 80 Gramm !!! DURALINOX Aussenspirale - Innenzug aus feine drehtem, hochfestem Stahldraht in "AUTO-LUBRIFIANTE" DELRIN-HÜLLE, die Gewähr für einen ungewöhnlich leicht lauf . nur in alufarbig = silber

20830-KAPP Beutel mit 10 Stück -70 DM
ENDKAPPE für Brems- und Schaltungszüge

20818-ZKLH	Satz vorn + hinten	15.- DM
20819-ZKLS	NEU - Jetzt auch in SCHWARZ	15.- DM

KOMPLETTE ORIGINAL ZÜGE passend für Bremsen und Renngriffe ALLER uns bekannter Fabrikate

20815-ZKCS	kompletter Satz "COLNAGO" vorn und hinten	4.- DM
20816-ZKOV	vorn "COLNAGO"	1.50 DM
20804-ZKWW	vorn WEINMANN-CARRERA	2.90 DM
20802-ZKSV	vorn SHIMANO DURA-ACE/EX	5.05 DM
20813-ZKCV	vorn CAMPAGNOLO	6.40 DM
20817-ZKOH	hinten "COLNAGO"	2.50 DM
20805-ZKWH	hinten WEINMANN-CARRERA	3.90 DM
20803-ZKSH	hinten SHIMANO DURA-ACE/EX	5.95 DM
20814-ZKCH	hinten CAMPAGNOLO	8.80 DM

BREMSKABELBANDAGEN

20836-BARE	italienisches Fabrikat REG in verchromter Ausführung	Satz = 3 Stück	1.80 DM
20837-BACA	ORIGINAL CAMPAGNOLO	Satz = 3 Stück	10.15 DM
20838-BASH	ORIGINAL SHIMANO	Satz = 3 Stück	6.75 DM
20839-BAWM	ORIGINAL WEINMANN	Satz = 3 Stück	4.60 DM

BREMSJUSTIERUNGEN

PASSEND FÜR ALLE FELGENBREMSEN, WIRD ZWISCHEN DEN RAHMEN-
STEG bzw DEN GABELKOPF UND DIE BREMSE MONTIERT -
NUN DIE BREMSE GENAU AUSRICHTEN UND FEST ANZIEHEN
SO IST DIE BREMSE GEGEN SEITLICHES VERDREHEN GESICHERT !

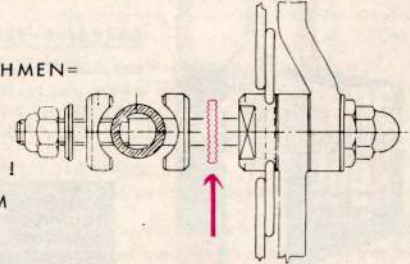

20824-JUST	für 2 Bremsen = 1 Paar	2.50 DM
------------	------------------------	---------

BEI BESTELLUNG VON ERSATZTEILEN BEDIENEN SIE SICH BITTE DER ABBILDUNGEN AUF SEITE 147 - AUF DEM BESTELLSCHEIN MACHEN SIE EINEN QUERSTRICH IN DER ARTIKEL-NUMMER-SPALTE , IN DER TEXT-SPALTE NENNEN SIE FABRIKAT UND MODELL DER BREMSE .



UNIVERSAL

RACING BRAKES

eine hochklassige, sehr preisgünstige italienische rennbremse - mass A-B (siehe seite 6) 46 - 56 mm / mit ENTSPANNER und RADEINFÜHRUNGSHILFEN !!!!
Diese zusätze sind bei den modernen rahmen fast unentbehrlich um einen reibungslosen, sicheren rad = wechsel durchzuführen . GELOCHTER rennbremssgriff mit griffgummi 20939-U125 NUR nur NUR 58.80 DM

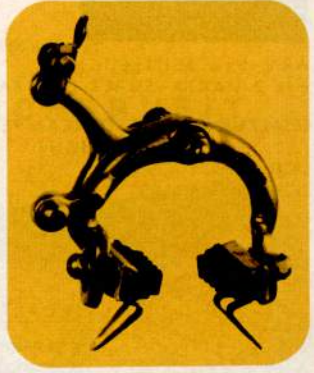

MOD. "125"

Beleuchtungen und Zubehör

WIR WEISEN DARAUFHIN, daß in Deutschland auf öffentlichen Strassen benutzte Fahrräder AUCH AM TAGE mit einer Lampe nach vorn, einem Rücklicht UND einem Rückstrahler nach hinten ausgerüstet sein müssen – gleichfalls sind Rückstrahler an den Pedalen sowie Seitenstrahler oder reflektierendereifen vorgeschrieben. In Deutschland müssen diese Beleuchtungseinrichtungen mit einem deutschen Prüfzeichen versehen sein, die von uns geführten Teile OHNE Prüfzeichen sind für den Export bestimmt – sollten Sie diese Artikel in Deutschland gebrauchen und hiermit bei Kontrollen "Schwierigkeiten" bekommen, müssen wir jegliche Haftung ablehnen.



die SL-RÜCKLICHTER von VARTA – der optimale Weg zu Ihrer Sicherheit

- | | | |
|---|------------|----------|
| a.) STANDARD-MODELL | 21046-SLNO | 10.95 DM |
| b.) ELECTRONIC-MODELL mit "STANDLICHT !!!!" | | 27.90 DM |

die Batterien werden nur bei Standlicht bei = Anspruch, sobald der Dynamo Strom abgibt, werden die Batterien abgeschaltet – daher sehr lange Lebensdauer der Batterien, wobei auf jeden Fall die SUPER DRY Verwendung finden sollen !!!! Wir liefern das Rücklicht immer mit 3 Stück VARTA SUPER DRY Batterien

21048-SLMB 32.85 DM

SOUBITEZ

–made in France– MIT DEUTSCHEM PRÜFZEICHEN !!!

" DIE OPTIMALE LICHTANLAGE FÜR DAS RENN- und SPORTRAD "

nur 194 Gramm, Scheinwerfer 55 mm Ø, sehr gut verchromt, leichter Lauf. UNSER SUPERGÜNSTIGER PREIS = ein Beitrag zu Ihrer Sicherheit !!!
 FER-Kombianlage, ein besonders preisgünstiges Modell 21042-SOKO 17.05 DM
 UNION-Kombianlage, westdeutsches Markenfabrikat mit Prüfzeichen, 280 Gramm – verchromt 21036-FERR 14.- DM
 SICHERHEITSRÜCKLICHT mit gleichzeitigem Rückstrahler Markenfabrikat mit deutschem Prüfzeichen – Abbildung links – mit Kabel und Birne 21032-RÜCK 3.30 DM
 RÜCK-POSITIONSLÄMPCHEN – Metallausführung, verchromt – kleine, geschmackvolle Form für das Sportliche Rad (ohne Prüfzeichen) 21031-POS1 3.30 DM
 mit Kabel + Birne, Abb. rechts 21038-UNKO 15.35 DM

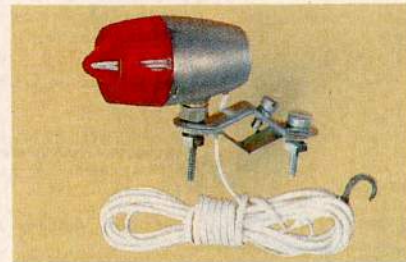

RÜCKSTRAHLER

mit Lasche, zur Befestigung an der Hinterbremse o.ä. leichte Aluminiumausführung, sehr stark reflektierender Einsatz!
 21030-RÜST 1.35 DM



SL electronic

Fahrrad Rücklicht 100 x heller als alle bisherigen

Damit sind zum ersten Mal Radfahrer bei Dunkelheit klar erkennbar, denn SL electronic leuchtet genauso hell wie ein Autorücklicht.

- Weitere Vorteile:
1. leuchtet auch im Stand,
 2. elektronisch gesteuert,
 3. wirtschaftlich,
 4. leicht zu montieren



BATTERIE-BELEUCHTUNG

zur ZUSÄTZLICHEN SICHERHEIT ohne deutsches Prüfzeichen, gilt daher in Deutschland nicht als Fahrradbeleuchtung

Eine Sicherheitslampe mit Befestigungsgurt!
 Wird an Arm oder Bein befestigt und behindert den Träger nicht.
 Völlige Bewegungsfreiheit!
 ■ Weisses Licht vorne
 ■ Rotes Licht hinten
 ■ Für Fussgänger und (als zusätzliche Sicherheit für) Radfahrer



ARM- bzw. BEINLEUCHE mit 2 VARTA-SUPER DRY BATTERIEN 21047-ARLE 6.80 DM

- | | | |
|-------------------------------------|------------|---------|
| ERSATZBIRNE für VORDERLAMPE | 21016-BIVO | -.50 DM |
| für RÜCKLICHT | 21017-BIHI | -.50 DM |
| LICHTKABEL LANG | 21022-KALA | -.50 DM |
| LICHTKABEL KURZ | 21023-KAKU | -.50 DM |
| für ESGE Schutzblechrücklicht | 21024-ESKA | -.95 DM |

PEDALRÜCKSTRAHLER

zum Anschrauben an fast alle Rennpedalen geeignet – polizeilich vorgeschrieben!!
 22904-PERÜ Stück -.95 DM

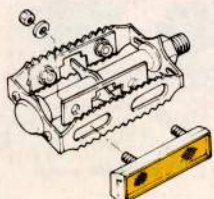

ABSTANDSHALTER

22800-ABST
 5.95 DM



Abstandshalter für Fahrräder mit Doppelgelenk-Halterung



Neu: Die praktische APA-Doppelgelenk-Halterung!

Damit kann der Abstandshalter unabhängig von der Schräge des Befestigungsteils immer in die beste Warnposition gedreht werden. Elastisches, splitterfreies Material. Temperatur-unempfindlich.

die leucht-rote Sicherheitsabstands-Markierung für die Montage am Gepäckträger oder Rahmen. Signalisiert dem Autofahrer beim Überholen weiter auszuweichen.

SEITEN-STRahLER

polizeilich vorgeschrieben !!! auch am Rennrad, bei Benutzung im öffentlichen Strassenverkehr !!!

Mehr Sicherheit

garnitur mit 2 doppelstrahler 21050-FSRE
 NUR 3.75 DM !!!!

DYNAMOKAPPE - (abb. nicht verbindlich)

ein "KLEINTEIL" welches man in Verbindung mit einem Dynamo als unentbehrlich betrachten muss!
 Schont den Reifen - ermöglicht besseren Antrieb bei Nässe + Schnee 21028-DYKA -.50 DM



VARTA HOCHLEISTUNGSBATTERIEN für SL-elektronik rücklicht und batterie-beleuchtung

- | | | |
|----------------------|------------|---------|
| typ STANDARD "BABY" | 21045-STAN | -.95 DM |
| typ SUPER DRY "BABY" | 21043-SUPE | 1.65 DM |



Beleuchtungen und Zubehör

AUCH

für Schnellspanner!

Die äusseren Abmessungen der Kontermutter entsprechen genau einer Renn-Nabe, sodass der Radwechsel in gewohnter Präzision verläuft und ein einwandfreier Sitz gewährleistet ist. 21108-HOHL ist die ZUSÄTZLICHE Bestell-Nummer wenn Nabe Vorderrad mit Hohlachse für Schnellspanner gewünscht wird. Aufpreis 18.- DM
22650-ASPV Schnellspannachse hierzu 8.50 DM

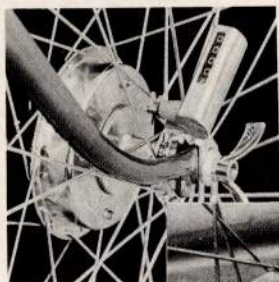

DIE BESTE und SICHERSTE STROMQUELLE FÜR DEN RADFAHRER:
NICHT NUR FÜR DEN RENNFAHRER, AUCH FÜR DEN TOUREN- UND SPORTFAHRER UND FÜR DEN WEG ZUR TÄGLICHEN ARBEITSTELLE. DIESER DYNAMO, EINGEBAUT IN DER VOR = DERRADNABE, GIBT AUCH BEI REGEN, SCHNEE UND EIS NOCH MIT SICHERHEIT STROM AB. KEINE AUSSERGEWÖHNLICHE WARTUNG. DIESE STROMQUELLE ERSPART DIE UNLIEBSAMEN STRAFANZEIGEN UND GIBT DIE UNBEZAHLBARE SICHERHEIT. DIE ANSCHAFFUNGSKOSTEN SIND SCHNELL DURCH WENIGER REIFENVERSCHLEISS WIEDER EINGESPART. DIE GEFAHR, DES IN DIE SPEICHEN RUTSCHENDEN DYNAMO IST NICHT VORHANDEN.

VORTEIL AUF VORTEIL

DIESE DYNAMONABE HAT SICH BEI DEN RADSPORTLERN ZUM TEIL SO DURCHGESETZT, DASS IN VERSCHIEDENEN GEBIETEN BEREITS 80-90% ALLER RENNFAHRER IM WINTER NUR NOCH MIT DIESER DYNAMONABE FAHREN.

21100-DYSC	komplettes Vorderrad mit Schlauchreifenfelge	99.50 DM
21101-DY22	... mit 22 mm Doppelprofilfelge für 28" Sportbereifung und 700 C	104.90 DM
21103-DY20	... für die extra schmale Bereifung ELAN - TS - W 20 etc. mit der 20 mm breiten Doppelprofilfelge	103.90 DM

DYNAMO - VORDERRÄDER können wir auch mit allen anderen felgen liefern; 24" / 26" / 27" / 28", für klappräder - jugendräder - tourenräder

DIE NABE IST NICHT EINZELN LIEFERBAR - DIE PREISE VERSTEHEN SICH OHNE BEREIFUNG

die nabe ist ein englisches produkt und hat kein deutsches prüfzeichen - da die leistung nicht der deutschen norm entspricht, ist die verwendung der englischen **SPEZIALBIRNE** unbedingt zu empfehlen; bestell-code **WEITERES, EMPFEHLENSWERTES ZUBEHÖR** zur dynamonabe:

21018-DYBI	1.95 DM - flügelmuttern zur radbefestigung in der gabel	2.15 DM
21019-FLGR	kleine flügelmutter zur befestigung des lichtkabels	-.80 DM
21020-FLKL	lichtschalter AN/AUS zur befestigung am lenker	6.80 DM
21044-SCHA	langes stromkabel / lichtkabel	-.50 DM
21022-KALA		

Weltpremiere

Für Fahrräder. Einer so hell wie zwei.

HALOGEN



Beim Auto schon lange selbstverständlich - jetzt auch für Fahrräder: der Halogen-Scheinwerfer. Rüsten Sie jetzt um - Ihrer Sicherheit zuliebe. Mehr Licht - mehr Sicht - mehr Sicherheit.

Hinweis!
Bei defekter „Birne“ gibt es vorerst noch keine Ersatzmöglichkeit!

21009-HALO unser EINFÜHRUNGSPREIS NUR nur NUR 17.- DM

SPORTLICHE VORDERLAMPE

WEITSTRAHLER von UNION

WELTNEUHEIT SAFETY LIGHT: DIE ERSTE 100% RENNFAHRER-BELEUCHTUNG

Endlich existiert eine hundertprozentige Beleuchtung für Ihr Rennvelo 6 Volt 3 Watt. Als Besitzer der SAFETY - LIGHT - Beleuchtung profitieren Sie von den letzten technischen Errungenschaften der Beleuchtungs-Technik, sowie der Elektronik. SAFETY - LIGHT bietet nicht nur optimalen Schutz bei Nacht, auch an trüben Tagen ist auf SAFETY - LIGHT Verlaß. SAFETY - LIGHT GARANTIERT FÜR IHRE SICHERHEIT. Die Lichtstärke bietet Ihnen Schutz während Stunden. Dies nicht nur nach vorne, wobei die Straße hell beleuchtet wird, sondern bietet auch Schutz nach hinten, nicht nur Ihnen, sondern auch Ihren Mitverkehrsteilnehmern.

ATTRAKTIVES STYLING: Paßt in Ihren Bidonhalter. Die ganze Beleuchtung kann in den Bidon gesteckt werden (wie Bild)



OKONOMISCH: Die 5 Nickel-Cadmium Akkumulatoren können 1000 mal aufgeladen werden. Diese Akkumulatoren sind kälte- und wärmebeständig, ihre Lebensdauer erstreckt sich über Jahre.

TECHNISCHE DATEN schweizer fabrikat - ohne deutsches prüfzeichen
Akkumulatoren: Aufladbar. Die Anlage besitzt 5 Batterien aus Nickel Cadmium, mit einer Leistung von 6 Volt 3 Watt.

Scheinwerfer:	mit konventioneller Birne 6 V-2,4 Watt
Rücklicht:	mit konventioneller Birne 6 V-0,6 Watt
Entladen:	3 Stunden
Gewicht:	Lichtanlage 550 g/Ladegerät 190 g
Aufladen:	12 Stunden
Ladegerät:	INPUT 220 V OUTPUT 7,5 V 500 m W
	21140-SAFE 89.- DM

SOUBITEZ

mit deutschem prüfzeichen !!!
hochleistungsdynamo - verchromt - nur 150 gramm-ruhiger, flüssiger lauf = reifenschonend + sicher - "der optimale dynamo für das renn-u. sportrad" befestigung HINTEN !!! mit den vorteilen, daß der aufgewirbelte schmutz -insbesondere bei nässe- nicht auf den fahrer fliegt. Wenn doch einmal das passiert, was wirklich nicht vor kommen dürfte, daß der dynamo in die speichen rutscht der unausbleibliche "SATZ ÜBER DEN LENKER" findet mit dieser halterung nicht statt !!!



HINTERRAD - WALZENDYNAMO - ohne prüfzeichen-

21008-SODY	21008-SODY	10.20 DM
21028-DYKA	GUMMIKAPPE für laufrolle	-.50 DM

mit deutschem prüfzeichen , mit halter über dem vorderrad (bremsbolzenbefestigung)	21041-LAMP	6.60 DM
eine sehr schöne, seit jahren bewährte, lichtquelle		
mit deutschem prüfzeichen , mit halter über dem vorderrad (bremsbolzenbefestigung)	21039-WEIT	6.60 DM
100 mm scheinwerferdurchmesser !!!		

SAFETY-LIGHT: GARANTIERT FÜR IHRE SICHERHEIT

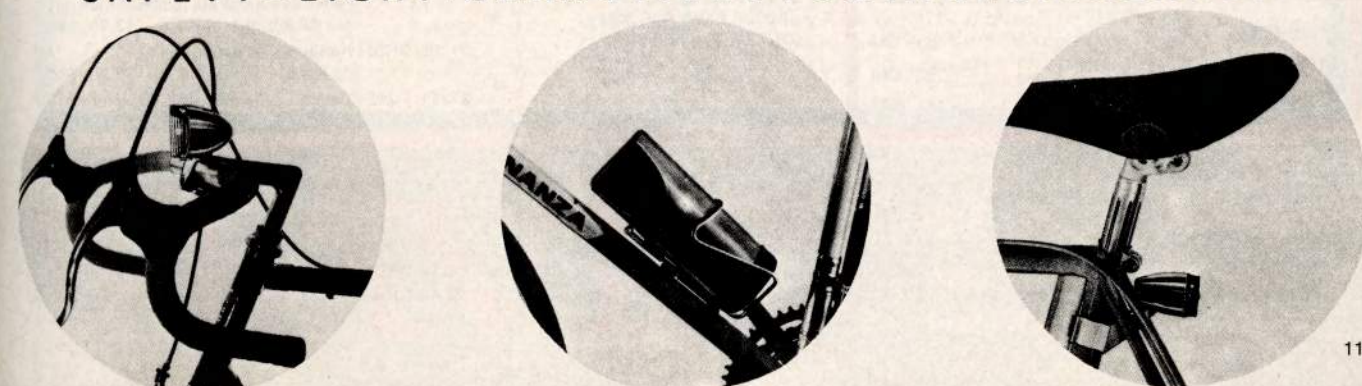



Der Adel von Holz...
benutzt im Renn-Sport
und in der Rad-Touristik

LEICHT (ca. 390 Gramm)

Größte Haltbarkeit
Fahrkomfort
modernste Technik

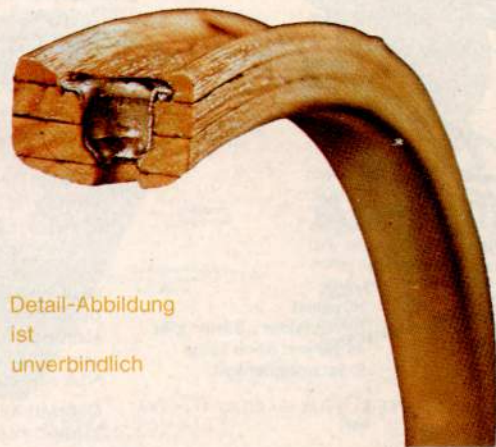

36-Loch
21225-HOFE
Stück 95.- DM

Detail-Abbildung
ist
unverbindlich



..... MIT 24-28-32 oder 40 LOCH

21250-MSO3	mavic pro	28-32-40	15.- DM
21251-MSO5	mavic légère	24-28-32	17.50 DM
21252-MSO6	mavic légère OR	24-28-32	23.- DM
21253-MSO7	mavic extra légère OR	28	25.- DM
21254-MSO8	nisi speciale	24-28	27.- DM

mavic titanium 24-28-32 loch und GP4 mit 28+32 loch gleicher preis und bestell-code wie 36 loch auf seite 13

..... MIT KLEINEM DURCHMESSER 36-loch

21220-FS20	FÜR 20" RÄDER	19.- DM
21219-FS24	FÜR 24" RÄDER	16.- DM
21218-FS26	FÜR 26" RÄDER	16.- DM



Lauftrad, Felgen, Schutzblech, Verpackung
Hierzu haben wir extra starke und postgerechte Kartons anfertigen lassen, welche uns über 4.- DM je Stück kosten. Haben Sie bitte Verständnis dafür, wenn wir bei Lieferung dieser Artikel 3.- DM in Rechnung stellen, falls der Gesamtrechnungsbetrag unter 150.- DM liegt.

... ZUR BEACHTUNG!
„DIESE FELGE TAUGT NICHTS. NACH JEDER FAHRT HABE ICH EINEN ACHTER“ — so, oder ähnlich hören wir es leider manchmal klingen. Diesbezüglich unsere Antwort: JEDE FELGE IST GUT — JEDOCH NICHT FÜR JEDEN ZWECK UND FAHRER. DESHALB, niemals im Wettbewerb eine neue Felge fahren, ohne daß das Rad vorher eingefahren wurde!!!

für besondere zwecke haben wir in italien schlauchreifenfelgen mit 200 bzw. 230 gramm fertigen lassen!

" WAS DEM SPITZENFAHRER RECHT IST, SOLL DEM HOBBY-RADLER BILLIG SEIN "
NEU von MAVIC - eine felge für die neuen hochdruck-drahtreifen , doppelprofil aus kaltgehärtetem aluminium in GRAU - 32 loch / 430 gramm - 21209-DRGR 39.90 DM



28" = 622 ETRTO
RIGIDA DRAHTREIFEN
FELGEN
MAVIC
DURCH DOPPELPROFIL
BESONDERS STABIL !

21211-DR22	nur 22 mm breit! MAVIC 16.90 DM passend für übliche reifen
21213-DR20	für die neuartigen, extra schmalen reifen (wolber w 20, michelin elan ua) nur 19,8 mm breit! 15.90 DM
21209-DRGR	Kaltgehärtet in GRAU 32 Loch — nur 622/28" 39.90 DM
21211 + 21213	auch 27" — 630 ETRTO lieferbar

auf seite 12 finden Sie
felgen mit
24-28-32-40 loch



Wir bitten zu beachten, daß farbige felgen -auch grau und schwarz- sehr oft im farbton geringfügig abweichend sind ! Wir müssen daher daraufhinweisen, daß z.B. bei einem laufradsatz die vordere felge einen anderen farbton haben kann als die hintere - erfahrungsgemäß fällt dies jedoch nur auf, wenn die beiden felgen unmittelbar nebeneinander stehen .



21201-MSPS typ SPECIALE SPORT
wandstärke 11/10
eine robuste allround-felge

Gramm / Breite mm
385 21,5

11.50 DM

Die einfache SPORT Felge von Mavic führen wir nicht mehr. Die "Pfennige" welche Sie gegenüber der "SPORT - SPECIALE" mit Nippellochverstärkung sparen - bereuen Sie nachher im Gebrauch !



21203-MPRO typ MONTHLERY PRO
wandstärke 12/10
unsere meistverkaufte felge

395 20

14.80 DM



21204-MLEG typ MONTHLERY LEGERE
wandstärke 10/10
besonders hochfeste leichtfelge !

310 20

17.30 DM



21205-MOR1 typ OR-10 (GOLD)
wandstärke 10/10
hochfeste magnesiumlegierung

310 20

23.15 DM



21206-MOR7 typ OR-7 (GOLD)
wandstärke 7/10
spezialfelge für sonderzwecke

260 21,5

25.15 DM



21207-MGP4 EINE GANZ NEUARTIGE FELGE 395 20 39.80 DM
aluminium = kaltgehärtet in GRAU
24-28-32-36 loch



die MAVIC HARTALUMINIUMFELGEN waren ursprünglich nur für die profis im härtesten renneinsatz vorgesehen - jetzt auch für " jedermann "
DIE STEIFHEIT DIESER FELGEN IST SENSATIONEL, MAN MERKT'S BEIM FAHREN UND AN DER LEBENSDAUER !!!

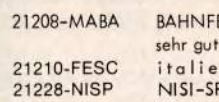

21226-TIAR "ARGENT" hell glanzpoliert 395 20 119.- DM
21224-TIBL "BLEU" in blau glanzpoliert 395 20 128.- DM
NEU = DIE ERFOLGSFELGE DER SAISON 80 typ PARIS-ROUBAIX = NEU
21221-TIPR "PARIS-ROUBAIX" mattgrau 400 21,5 158.- DM

21208-MABA BAHNFELGE von MAVIV , besonders steif (querschnitt-abbildung) 26.75 DM
sehr gut für TOURISTIK-und GELÄNDEFahrTEN geeignet - 370 gramm-

21210-FESC italienische Felge in SCHWARZ eloxiert 19.40 DM

21228-NISP NISI-SPECIALE mit 200-230 gramm die leichteste uns bekannte felge 25.- DM

-wir weisen daraufhin, daß Sie von dieser felge nicht die gleiche stabilität erwarten können, wie von einer üblichen leichten felge um die 260/300 gramm. Es besteht die möglichkeit, daß diese felge nach 1-3 starts unbrauchbar ist, denken Sie hieran und -machen nachher nicht jemand unberechtigt vorwürfe. Aus zeitgründen ist es uns nicht möglich, diese felge einzulegen - mechaniker verbrachten hiermit schon bis zu 3 stunden

... ZUR BEACHTUNG!

„DIESE FELGE TAUGT NICHTS, NACH JEDER FAHRT HABE ICH EINEN ACHTER“ — so, oder ähnlich hören wir es leider manchmal klingen. Diesbezüglich unsere Antwort: JEDE FELGE IST GUT — JEDOCH NICHT FÜR JEDEN ZWECK UND FAHRER. DESHALB, niemals im Wettbewerb eine neue Felge fahren, ohne daß das Rad vorher eingefahren wurde!!!

Die Felgen von MAVIC haben größte Stabilität und beste Zentriereigenschaften bei äußerst günstigem Gewicht . Leichte Felgen herzustellen ist kein Problem aber STABILE und gleichzeitig LEICHTE Felgen daß erfordert Erfahrung und ergibt Probleme, bei der Firma MAVIC wurden diese Probleme bestens gemeistert .

In den letzten Jahren ent = schieden sich sehr viele Renn = fahrer für Laufräder mit 28 oder 32 Speichen . Selbst Räder mit nur 24 Speichen haben durch ein spezielles Speichen Einlegsystem große Stabilität und sind daher oft bei Fahrern der Spitzenklasse zu sehen , nicht nur bei Zeit = fahren - auch bei normalen Tages = rennen !

Als Grund, ist die Meinung sehr verbreitet ;
" Weniger Speichen = geringeres Gewicht . "

Dies ist jedoch nur zum Teil der eigentliche Grund .

Der Hauptgegner der Geschwindig = keit ist der Luftwiderstand. So haben Messungen im Windkanal ergeben, daß mit einem Rad mit weniger Speichen ein ERHEBLICH geringerer Luftwiderstand besteht ! DIES IST DER HAUPTGRUND FÜR WENIGER SPEICHEN !

Selbstverständlich ist von Fall zu Fall, das heißt von Fahrer zu Fahrer abzuwägen !

Ein robuster Fahrer mit 90 kg und unruhiger Fahrweise kann selbstver = ständlich nicht mit 24 Speichen ein Bergrennen bestreiten . Dies ist beim Kauf zu überlegen !!!

MAVIC

DIE FELGE DER ASSE
Auch Freddy MAERTENS wurde
Profi-Weltmeister mit MAVIC

»16-18-20«

**... das sind keine reizzahlen beim skat –
das sind neue dimensionen am „heißen rennrad“!**

BESONDERS LEICHT - EXTRA SCHMAL - GESCHMACKVOLLES DESIGN - HÖCHSTE FESTIGKEIT - AERODYNAMIC
DAS SIND FORDERUNGEN, WIE SIE HEUTE DER RENNFAHRER -VOM JÜNGSTEN DER SCHÜLERKLASSE BIS ZUM
SPITZENPROFI - STELLT, UM HÖCHSTLEISTUNGEN ZU ERZIELEN .
DAS SIND FORDERUNGEN, WIE SIE HEUTE DER HOBBY RADLER - EGAL OB NUR WOCHENEND GELEGENHEITS-
FAHRER, OB INTENSIVER TOURISTIKFAHRER ODER DIE RADELBEGEISTERTE LADY -
STELLT, UM IM GELIEBTEN HOBBY BESTMÖGLICHE LEISTUNGEN ZU ERZIELEN UND
UND MIT OPTIMALEM MATERIAL "IN" ZU SEIN !

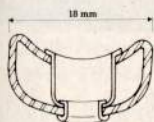

MAVIC FELGE - 18 mm
aluminium kaltgehärtet
besonders hochfest und steif !
ca. 300 gramm in GRAU

mit 28 Loch 21202-1828 87.- DM
mit 32 Loch 21213-1832 87.- DM
mit 36 Loch 21217-1836 87.- DM



AERODYNAMIC FELGE
für die extra schmalen
hochdruck-drahtreifen !
(wolber W-20 / michelin)
32 Loch
21215-DRAE 61.- DM

ASSOS FELGE - 16 mm
AERODYNAMIC abb. rechts

mit 28 Loch 21214-AS28 143.80 DM
mit 32 Loch 21216-AS32 143.80 DM

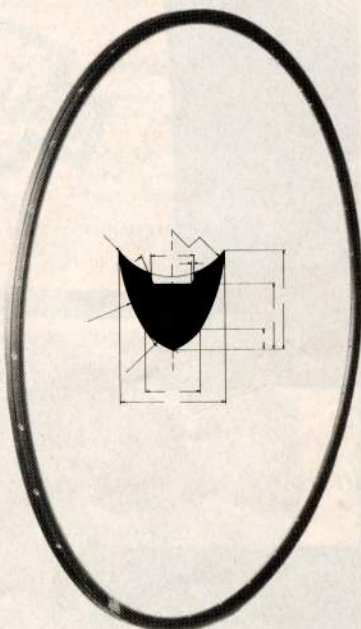

BESONDERS SCHMALE SCHLAUCHREIFEN BIETEN WIR

von WOLBER
führen wir das modell
"ROUTE 20" in seide
mit ca. 100 gramm
handarbeitfertigung
24116-WOL2
73.- DM

von DOURDOIGNE
18/20 mm breit
SEIDE TERGAL in
handarbeitfertigung
ca. 185 gramm
24118-DOU2
88.- DM

von CLEMENT
bekommen wir extrem schmale
reifen in sonderanfertigung
hergestellt in verschiedene
gewichtsklasse. Bei bedarf
bitte lagerbestand und preis
telefonisch erfragen .

von PANARACER
ca. 150 gr. bei 18 mm !!
besonders hochfestes
in formen abgerolltes
schlauch (bahn/gute strassen)
24140-PAN2
58.- DM



ZENTRIEREN - ABER WIE ? ! ? !

GRUNDSÄTZE - gutes Werkzeug
keine Zange oder verschlissene Nippelspanner
Geduld und Zeit

Erfahrungsgemäß „setzen“ sich die Speichen eines neu gespannten Rades nach einigen hundert Kilometern, was sich meist bei der ersten Fahrt durch Knacken anzeigt. Dann ist es empfehlenswert, das Rad nachzuspannen.

NACHSPANNEN – „immer langsam – Stück für Stück“

Ziehen Sie alle Speichen rundum je eine 1/4 Nippelumdrehung fester ... und dann nochmals eine Radumdrehung ... immer nur 1/4 Nippelumdrehung ... bis Sie die gewünschte Speichenspannung erreicht haben.

Nun hat das Rad meistens einen „ACHTER“

ZENTRIEREN – „immer langsam – Stück für Stück“

logisch – schlägt die Felge nach links, so müssen die Speichen rechts angezogen werden!

Hierbei müssen Sie immer darauf achten, daß die Spannung nicht zu hart wird und das Anziehen etwas verteilen. Zum Beispiel: Rad schlägt nach links. Sie zählen die Speichen auf der rechten Seite, wo entgegen des Ausschlages ein Loch ist – es sind z. B. 5 Speichen. Nun ziehen Sie auf der rechten Seite diese 5 Speichen je 1/4 Nippelumdrehung fest (die 3. Speiche evtl. eine halbe Nippelumdrehung) und lassen gleichzeitig auf der linken Seite 3 bis 4 Speichen je 1/4 Nippelumdrehung los. Also: immer abwechselnd – rechts fest – links los – rechts fest ... So arbeiten Sie sich langsam vor, bis der „Achter“ auszentriert ist.

Bei einem HOCH- oder TIEFSCHLAG der Felge verfahren Sie in der gleichen Art.

Wir hoffen, daß wir Ihnen mit diesen Sätzen das ZENTRIEREN erläutern konnten. Leider ist dies sehr schwierig zu verallgemeinern, denn jeder „Achter“ ist anders. Bei dieser Gelegenheit möchten wir auf die Zentrierwerkzeuge in diesem Katalog hinweisen – Position WERKZEUGE

AUCH HIER GILT WIE BEIM TRAINING: üben ... üben ... und nochmals üben. Aber, bitte, machen Sie Ihre ersten Versuche nicht mit den besten Laufrädern.

aerodynamische trinkflaschen - DER HIT DER SAISON - gibt es viele ...
 die "O.G.K." aus japan ist wohl die teuerste auf dem markt, wir meinen - aber auch die BESTE und SCHÖNSTE. Der eigentliche halter ist nur ein kleiner bügel ...
 das sieht auch elegant aus, wenn Sie ohne flasche fahren

O.G.K. das ist AERO

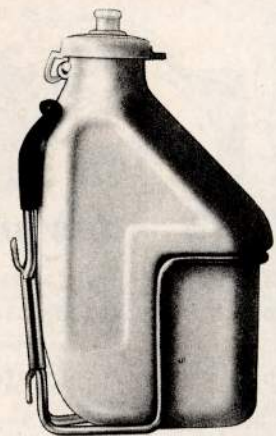

"BRÜGELMANN" AERO-FLASCHE made in italy
 -- art und form wie obige abbildung
 -- flasche mit alu-halter 21616-RKPL 8.80 DM
 -- flasche einzeln 21623-RFLA 3.- DM

der halter hat 2 löcher zur montage an rahmen mit gewindebeigelegt sind auch 2 bandagen zur montage an rahmen ohne gewinde

FLACHE PLASTIKFLASCHE für Trikottasche

HALTER mit FLASCHE 21615-OKPL 13.- DM

FLASCHE einzeln 21617-OFLA 6.80 DM

Schnelle Pulle



für 1/8 liter 21613-PUL8 1.90 DM
 für 1/4 liter 21625-PUL4 3.- DM

FLASCHE und HALTER in üblicher, runder ausführung

die BRÜGELMANN-"RENNFLASCHE" zum besonders günstigen

WERBEPREIS NUR



... in GELB 21618-BFGE 1.30 DM
 ... in SILBER 21619-BFSI 1.90 DM
 ... in SCHWARZ 21620-BFSC 1.90 DM

bei diesen flaschen handelt es sich um die gleichen flaschen, wie sie vom größten teil aller profi-manschaften benutzt werden: DIE FLASCHE MIT DEN BEIDEN SEITL. GRIFFEINBUCHTUNGEN

einfache, ital. plastik-trinkflasche 21628-REGG 1.35 DM

Specialist T.A. modell "TOUR de FRANCE" 21611-TAFL 3.55 DM

ITALIENISCHER FLASCHEHALTER STAHL - VERCHROMT 21653-REGH 3.50 DM

... in ALU-HELL in SCHWARZ 21654-ALHE 7.- DM 21655-ALSC 7.- DM

"RENNFLASCHE" mit aufschriften 3.50 DM
 colnago peugeot renaud/gitane-elf
 21610-FCOL 21622-FPEU 21609-FREN

campagnolo zeus bianchi
 21627-FCAM 21624-FZEU 21612-FBIA

ERSATZDECKEL - passend
 passend für die "BRÜGELMANN" 21502-DEBR -.55 DM
 passend für die "T.A." 21501-DETA -.60 DM

ORIGINAL T.A. FLASCHEHALTER STAHL - VERCHROMT 21652-TARA 7.95 DM

... in ALU-HELL in SCHWARZ 21656-ALUH 15.55 DM 21657-ALUS 15.55 DM

es werden bandagen mitgeliefert - wenn sie schrauben benötigen - extra bestellen!
 2 schrauben stahl-chrom in DURAL 23632-LÖFL 1.25 DM; 21505-SCAL 1.90 DM

ERSATZBANDAGEN, ORIGINAL T.A. 2 stück in stahl-chrom in DURAL 21503-BAST 1.80 DM; 21504-BAAL 2.80 DM

FLÜGELMUTTERN



... in HARTER, LEICHTER ALUMINIUM-AUSFÜHRUNG (satz) 21506-FLÜ4 7.80 DM
 ... einzeln - angeben ob vorn oder hinten - 21508-FLÜ1 2.15 DM
 ... LANGE AUSFÜHRUNG, notwendig bei vorstehender schaltung 21510-FLÜL stück 3.60 DM



THERMO

THERMOSFLASCHEN und ISOLIERHÜLLE

unentbehrlich für JEDEN Radsportler!

Das ist angenehm und dient der Gesundheit!

In der kalten Jahreszeit ein warmer Trunk, in der heißen Zeit ein kühles, nicht zu kaltes, Getränk.

Die Flaschen passen in den üblichen Flaschenhalter.



21621-THTA T.A. ISOLIERFLASCHE 7.55 DM
 1/2 Liter Inhalt etwa

21604-THRE Ital. THERMOSFLASCHE R.E.G. 5.10 DM
 ca. 1/4 Liter Inhalt

21614-THHÜ ISOLIERHÜLLE 3.- DM
 -passt für alle üblichen Trinkflaschen

DIE FLASCHE für den TOURENFAHRER 1-Liter-Inhalt!!!

Flasche aus alu Halter aus stahl
 flasche mit halter 21626-1LTR 39.80 DM
 (lieferung erfolgt ohne bandagen bzw schrauben - bei bedarf extra bestellen - siehe links)





REIFENMONTAGE

GRUNDSÄTZLICH GIBT ES ZUM AUFKLEBEN VON STRASSENREIFEN ZWEI MÖGLICHKEITEN.

- 1.) mit FELGENKLEBEBAND
- 2.) mit KITT

Während das Aufkleben mit Felgenklebeband sauber, einfach und sicher ist, erfordert das bei den Profis übliche Aufkitten etwas mehr Sorgfalt und Sicherheitsbewusstsein.

Ein mit Felgenklebeband aufgeklebter Reifen ist auch nach langer Zeit noch "FEST und SICHER" auf der Felge. Bei gekitteten Reifen besteht die Gefahr, daß der Kitt austrocknet und der Reifen nicht mehr auf der Felge haftet. Deshalb öfters überprüfen bzw. neu aufkitten. Berufsfahrer bzw. Spitzenrennfahrer bekommen fast zu jedem Rennen ihre Reifen neu aufgekittet, daher ist dort die Gefahr einer ausgetrockneten Kitt-Verbindung nicht gegeben.



WIE GEHT NUN DAS GANZE VOR SICH

MIT FELGENKLEBEBAND -

Bei einer neuen Felge ist es wichtig, daß diese frei von Fett und Öl ist. Das Band wird nun, knapp neben dem Ventilloch beginnend, auf die Felge geklebt - über das Ventilloch und über das Bandende bzw. Bandanfang. Mit einem runden Holz, Hammer- oder Schraubenziehergriff wird das Band nun fest auf die Felge "gerubbelt". Bei Vorwerk-Band wird zuvor das Zwischenpapier entfernt. Das "fest-rubbeln" hat den Vorteil, daß das Band eine FESTE Verbindung zur Felge bekommt und die dem Reifen zugedachte Klebseite etwas abstumpft. Das Ventilloch wird mit einem spitzen Gegenstand durchstoßen. Gegenüber dem Ventilloch wird ein etwa 10cm langer Papierstreifen aufgelegt. Sinn des Papierstreifen ist es, daß der Reifen auf diesem Stück nicht klebt und somit bei dem Abziehen des Reifens der Anfang erleichtert wird. Der Reifen wird nun "ein klein wenig" aufgepumpt, so daß er gerade rund ist. Dies erleichtert das Fassen des Reifens bei der Montage und ermöglicht ein gleichmäßiges Aufziehen. Jetzt wird das Band mit den Fingern mit Wasser eingestrichen - soviel wie möglich, es bleibt doch nicht viel auf dem Band. Das Wasser verhindert, daß der Reifen gleich anklebt und das Ausrichten erschwert.

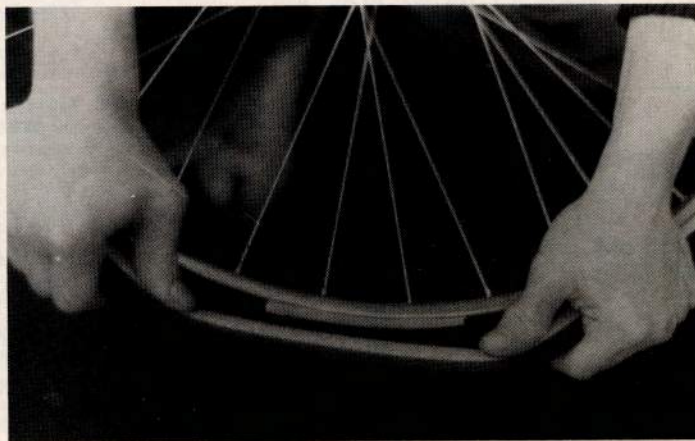
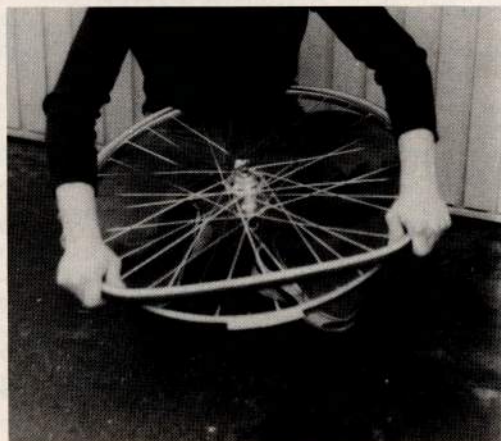

Nun beginnen Sie, wie in den Abbildungen demonstriert, mit dem Aufziehen des Reifens. Verwenden Sie grundsätzlich keine Montierhebel! Stellen Sie das Laufrad vor sich, wie in Bild 1-, stecken das Ventil in die Felge - fassen den Reifen FEST mit BEIDEN HÄNDEN und ZIEHEN ihn nach unten. Legen Sie jetzt das Rad auf die Oberschenkel - Bild 2- und ziehen den Reifen weiter OHNE DAZWISCHEN LOSZULASSEN. Den letzten Rest HEBEN Sie mit den Daumen über den Felgenrand. NICHT SCHIEBEN, denn hierbei würden Sie das Band von der Felge schieben.

MIT KITT-

Bei einer neuen Felge SOLLTE ein Kitt-Bett aufgetragen werden. Dies geschieht durch etwa 3-5maliges Auftragen des Kittes mit zwischenzeitlicher Trockenzeit von etwa 1 Tag. Das eigentliche Aufkleben des Reifens, auf eine bereits mit Kitt-Bett versehene Felge, erfolgt etwa 10 Minuten nach Auftragen des Kittes (Antrockenzeit). Der Vorgang des Reifen-Aufziehen erfolgt wie beim Aufkleben mit Band - aber mit größerer Sorgfalt, denn sonst haben Sie den Kitt an Händen, Hose, seitlich an Felge und Reifen nur nicht da wo er hingehört.

DAS AUSRICHTEN -

Ob Band oder Kitt, das Ausrichten ist gleich. Nach der Montage wird der Reifen "etwas aufgepumpt" und der Reifen mit Fingern und dem Handballen ausgerichtet. Ein mit Band aufgeklebter Reifen ist dann sofort fahrbereit. Gekittete Reifen sollten auf etwa 5atü Druck aufgepumpt werden und 10 Stunden trocknen.

WICHTIG -

Ein neuer Reifen sollte vor der Montage mit Kitt oder Band erstmalig auf eine Felge OHNE BAND oder KITT gezogen werden. Hierdurch wird er etwas gedehnt und erleichtert die endgültige Montage. NIEMALS WERKZEUGE ZUR MONTAGE VERWENDEN !!!

Klebeband sollte nach 2-3 maligem Reifenwechsel erneuert werden. Wann ein gekitteter Reifen frisch aufgekittet werden muß, bzw. beim Aufziehen des Reifens das Kitt-Bett mit einer neuen Schicht versehen werden muß, ist Gefühls- und Erfahrungssache.

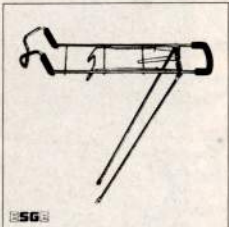

Hebel mit Plastikkappe



NEU

ZU IHRER SICHERHEIT!

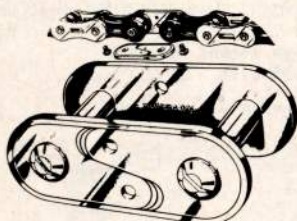

Gabeln

ACHTUNG vergessen Sie nicht die schaftlänge anzugeben, wie nebenstehende skizze – die aufgeführten gabeln haben normales gewinde = 25,4 x 24 . Die gabeln werden passend zu der angegebenen schaftlänge geliefert, das genaue abpassen muß von Ihnen erfolgen . Auf wunsch kann die gabel auch auf das genaue einbaumass abgepasst werden und der sitz für den gabelkonus eingefräst . Diese werkstattarbeit kostet 8.- dm

- 21801-JARS RENNSPORTGABEL "TANGE-made in japan" in SEHR GUTER QUALITÄT ganz verchromt – diese gabel hat etwa 10/15 mm längere scheiden als eine echte renngabel , die kurzen rennbremsen passen daher nicht 55.- DM
- 21802-JARE RENNABEL "TANGE-made in japan" – ganz verchromt mit original renn= rohren und dicken rennausfallenden (Shimano o.ä.) !!! Hier passen normale rennbremsen ; Maß A-B ist ca. 63 mm (Maß A-B erklärung siehe seite 9) 72.- DM
- 21803-CINE EXTRA HOCHWERTIGE RENNABEL mit gußgabelkopf typ "CINELLI" !!! Gabelscheiden mit innenverstärkung – verstärkte shimano rennausfallenden – steile gabelbiegung, entsprechend dem ital. vorbild – ganz verchromt 139.- DM
- 21806-ITAL ORIGINAL ITALIENISCHE RENNABEL der spitzenklasse mit columbus SL rohren und campagnolo ausfallenden – ganz verchromt – kurze steile bauweise , passend für ALLE ital. und andere rennrahmen !!! Diese gabeln beziehen wir von folgenden firmen – wir weisen aber daraufhin, daß wir nicht immer alle fabrikate an lager haben, sollten Sie auf einem bestimmten fabrikat bestehen, so geben Sie dies an – sollte aber dieses fabrikat dann im moment nicht an lager sein, so liefern wir EIN ANDERES fabrikat, falls Sie nicht extra ablehnen 204.- DM

GUERCIOTTI Pogliaghi GIANNI MOTTA *Rossini*



- 21804-CROS QUERFELDEIN/CROSS-GABEL von flandria mit angelöteten sockeln in weiß mit orig.FLANDRIA dekor für die MAFAC cross bremsen diese gabel ist für jeden üblichen rahmen geeignet ! 88.- DM
- 21805-BAHN BAHNGABEL mit steilen scheiden und verstärkten SHIMANO bahnausfallende passend zu jedem bahnrahmen – ganz verchromte ausführung 92.- DM

ACHTUNG sind Sie sich im unklaren, ob die gabel normales gewinde (25,4 x 24) oder französisches gewinde hat ? Senden Sie uns die obere steuersatzkapfmmutter

ZU ALLEN VON UNS GEFÜHRTEN RAHMEN KÖNNEN WIR ORIGINAL ERSATZGABELN LIEFERN . HIERZU BENÖTIGEN WIR DIE GABEL ALS MUSTER UND 80.- DM A-KONTO-ZAHLUNG , ABER GLEICH DER HINWEIS ; LIEFERZEIT UNBESTIMMT – KANN MONATE DAUERN

Gepäckträger

WIR BITTEN ZU BEACHTEN, daß es sich bei unserem gepäckträger-programm ausschließlich um die produkte der weltbekannten firma **SG** handelt und nicht um billig-importe , welche nach einigem gebrauch "wackeln" oder gar zusammenbrechen ! Daß diese hochwertigen **SG** qualität etwas höher im preis liegt, ist logisch – aber suchen Sie einmal, wo Sie DIESE qualität zu so GÜNSTIGEM PREIS wie bei uns bekommen

- 21810-605D ausführung in stahl "niro plus" mit DOPPELASCHEN-BEFESTIGUNG 12.10 DM
- 21811-605L ... gleiches modell – aber mit doppelaschen befestigung DE LUXE (die bandagen haben eine gummiunterlage und eine kappe, welche die schrauben komplett verdeckt !) 13.50 DM
- 21812-255D **NEU** HOCHLASTTRÄGER in aluminium mit V-streben, ohne spanngurt mit DOPPELASCHEN-BEFESTIGUNG (siehe abbildung) 17.70 DM
- 21813-255L ... gleiches modell – mit dola.befestigung DE LUXE 19.70 DM
- 21814-GURT DOPPELSPANNGURT hierzu – wie auf der abbildung 6.- DM

WENN IHR RAHMEN IN DEN AUSFALLENDEN KEINE BEFESTIGUNGSLÖCHER HAT, BENÖTIGEN SIE NOCH ENTSPRECHENDE BANDAGEN, WELCHE SIE AUF SEITE 53 BEI DEN SCHUTZBLECHEN FINDEN.

- 21815-300V VORDERRADTRÄGER aus aluminium – LEICHT UND STABIL mit befestigungsbanden, wie abbildung – aber ohne spanngurt 11.50 DM
- 21814-GURT DOPPELSPANNGURT hierzu – wie auf der abbildung 6.- DM

Glocken

- 21868-REGL " RENNGLÖCKE " in leichter ausführung 1.25 DM
- 26474-DIDO " SICHERHEITSGLOCKE " mit lautem DING-DONG ton in guter, verchromter ausführung – GROSSE AUSFÜHRUNG mit 80 mm ø !!!! 6.80 DM

Kettenschlösser

- 21970-RSCH für breite RENOLD-kette 1/2" x 1/8" 2.40 DM
- 21971-3SCH für andere fabrikate 1/2" x 1/8" -.60 DM
- 21972-KRÖP KRÖPGLIED für renold 1/2" x 1/8" ermöglicht kürzesten radstand 4.60 DM
- 21975-2SCH KETTENSCHLOSS für schmale rennketten 1/2" x 3/32" -.60 DM
- 21976-NIET GLIED MIT NIETSTIFT für schmale rennketten 1/2" x 3/32" -.60 DM



DAS SCHRAUBBARE KETTENSCHLOSS AUS DEN U.S.A – SIEHE AUCH SEITE 225 IM rororo-sachbuch " Das Fahrradbuch " . MIT DIESEM KETTENSCHLOSS IST KETTENREINIGUNG KEIN PROBLEM UND DIE SICHERHEIT IST 100 %ig

Jetzt wieder lieferbar!

- 21984-USAA passend für rennketten in üblicher ausführung 13.80 DM
- 21987-SHKS SHIMANO-KETTENSCHLOSS mit steckstift für alle rennketten passend 4.50 DM

Ketten



1/2" x 1/8" TEILUNG für BAHN / SAALSPORT / BMX / 1-fach LEERLAUF

- | | | |
|------------|---|--|
| 21915-3SED |  ORIGINAL -
im rennsport bewährte qualität | 6.05 DM |
| 21905-3CHR | die ECHTE japanische DID kette
"CHROMGLANZ" aussenglieder | die meistgefahrenere kette auf der bahn 11.80 DM |
| 21910-3REN |  die seit jahren bekannte englische kette mit höchster präzision und festigkeit "DIE KETTE DER BAHN-PROFIS" - das optimale auf der bahn und im saalsport - sehr gut für BMX geeignet | 23.80 DM |
- SPEZIELLE BMX-KETTEN FINDEN SIE IM SONDERTEIL AB DER SEITE 87

1/2" x 3/32" TEILUNG , schmale kette für übliche mehrfach-zahnkränze

- | | | |
|------------|--|---------|
| 21916-2DID | SEHR PREISGÜNSTIGE, HOCHWERTIGE RENN/SPORTKETTE von DID NUR | 6.95 DM |
| 21904-2LAB | "LANNER" rennkette mit speziell gekröpften gliedern für den optimalen schaltvorgang - beachten Sie die Randnotiz - glieder in stahlblau | 13.- DM |
| 21907-2LAD | "LANNER" super-rennkette modell ' D A I - H A R D ' aussenglieder in silber - innenglieder in stahlblau
DAI-HARD ist eine neue, patentierte technologie in der ketten = herstellung, welche längste kettenhaltbarkeit garantiert und auch gleichzeitigen schutz gegen corrosion gewährt | 21.- DM |

DIE OBIEN "LANNER" KETTEN SOWIE DIE FOLGENDE "SEDISPORT" KETTEN SIND SCHMÄLER ALS DIE HERKÖMMLICHEN KETTEN, DIESE KETTEN SIND DAHER LEICHTER UND FLEXIBLER ALS NORMALE KETTEN , WAS EINEN WEICHEN ABLAUF BEI EXTREMER KETTENSPUR ERGIBT !

- | | | |
|------------|--|----------|
| 21911-2SSC |  "SEDISPORT" in schwarz - seit nun 3 jahren bestens bewährt | 16.- DM |
| 21914-2SSI | "SEDISPORT" N E U mit veredelter oberfläche = goldfarbig - lebensdauer, laufgenauigkeit, bruchfestigkeit sind für diese preisklasse spitze = | 23.- DM |
| 21906-2REG |  typ ORO / GOLD | 17.- DM |
| 21912-2REX | typ CX - dies ist die kette der neuen regina-serie
== beachten Sie zu dieser kette die besondere seite 63 == | 41.90 DM |

SUPER RENNKETTEN MIT GELOCHTEN GLIEDERN

- | | | |
|------------|--|----------|
| 21908-2EVE | EVEREST rennkette in sehr hochwertiger qualität mit langlöchern | 29.55 DM |
| 21909-2RER | REGINA-RECORD mit schlanken gliedern - mit runden löchern | 35 - DM |
| 21918-SPLE | "SERIE-SPLENDOR" mit besonders schlanken gliedern - die innenglieder sind hell und die aussenglieder dunkelbraun - innen UND aussenglied sind mit einem langloch - gewicht nur etwa 330 gramm, dieses gewicht reicht schon fast an die titan-ketten heran - hier wurde allerbestes, hochfestes material verwendet und in überwiegender handarbeit montiert , keine vollautomatenproduktion ! In der gehobenen qualitätsklasse war dies unsere meistverkaufte kette in der saison 81 - obwohl der preis werkseitig erheblich angehoben wurde, können wir diese kette zu einem sehr günstigen preis anbieten, da uns die herstellerfirma auf grund eines großen abschlusses einen äusserst günstigen preis einräumte
DESHALB, unser preis für diese hochwertige kette N U R | 59.80 DM |
| 21919-2RES | REGINA-SUPERSTAR mit runden löchern - durch eine spezielle oberflächen = behandlung wird ein ungewöhnlich glatter kettenablauf erreicht und die lebens= dauer erheblich verlängert - rostgeschützt - gewicht nur etwa 350 gramm | 85.- DM |

TITAN RENNKETTEN = extrem leicht, übliche ketten wiegen etwa 400/420 gramm

- | | | | |
|------------|---------------------------|-----------------------|----------|
| 21920-2TTI | ausführung in teil-titan | gewicht ca. 300 gramm | 198.- DM |
| 21921-2GTI | komplett titan ausführung | gewicht ca. 250 gramm | 278.- DM |

SHIMANO Uniglide-Ketten

speziell für die schräggezahnten uniglide kränze, zu diesen schräggezahnten kränzen passen aber auch alle üblichen ketten .

- | | | |
|------------|---|----------|
| 21901-SHSC | standardausführung in schwarz | 10.50 DM |
| 21902-SHGO | dito mit veredelter oberfläche in goldfarbig | 15.55 DM |
| 21917-SHDA | DURA-ACE rennkette in hell " chromfarbig " | 69.60 DM |

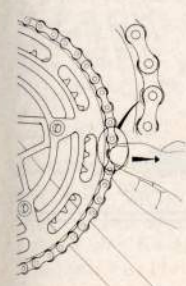

wie allgemein bekannt ist, verträgt sich eine neue kette nicht mit einem eingefahrenen kranz. dies macht sich durch krachen und springen der kette bemerkbar ! deshalb wird immer empfohlen, kette und kranz gemeinsam zu erneuern. um diesem vorzubeugen, ist es empfehlenswert, die kette jährlich 2-3mal zu erneuern, je nach fahrstrecke und gelände. so bekommen Sie bestimmt keinen ärger. so sparen sie geld, denn die kränze halten bedeutend länger ! den zustand einer kette können sie wie nebenstehend prüfen - lässt sich die kette nach vorn abziehen, "dann ist es soweit" . dies gilt nicht für TITAN-KETTEN, da diese von fabrikation her ein größeres spiel haben .

 eine kleinigkeit, welche jedoch hilft, Ihr rad noch schöner zu gestalten

CHROM-HUTMUTTER 5-mm-Gewinde
20828-HUMU Stück -50 DM

betrachten Sie einmal Ihr rad - wieviel häßliche 5mm gewinde da zu sehen sind

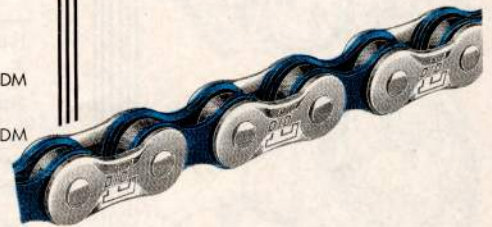

Lanner
The Chain with Full Shifting Performance

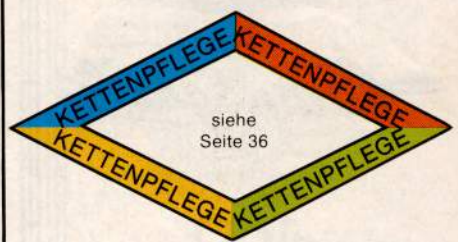
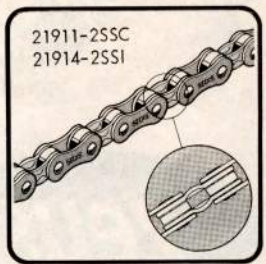

 eine kleinigkeit, welche jedoch hilft, Ihr rad noch schöner zu gestalten

CHROM-HUTMUTTER 5-mm-Gewinde
20828-HUMU Stück -50 DM

betrachten Sie einmal Ihr rad - wieviel häßliche 5mm gewinde da zu sehen sind

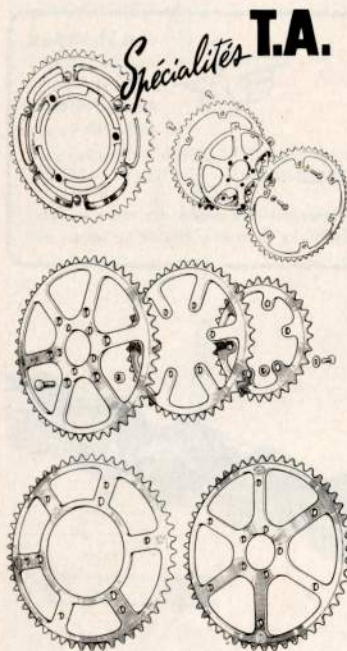

Sugino

SR SAKAE

SHIMANO

NEU

Bahn-Kettenräder



	BIS 51 ZÄHNE	52-54 ZÄHNE	55-57 ZÄHNE	58-60 ZÄHNE
Typ ADAPTEUR (TAT) 43 - 60 Zähne bestell nummer preis	22020-TAAD 16.10 DM	22021-TAAD 22.25 DM	22022-TAAD 28.30 DM	22023-TAAD 36.60 DM
Typ 5-LOCH (5-BA) 44 - 54 Zähne bestell nummer preis	22024-TA5B 24.30 DM	22025-TA5B 30.30 DM	 22030-TAA3 29.- DM 22031-TAA5 29.- DM T.A. ADAPTEUR ; hiermit und den Kettenrädern TAAD können Sie jede gewünschte Abstufung von 43-60 Zähne in 1-, 2- oder 3-fach Kettenrad zu = sammelnstellen .	
Typ 3-ARM (3-ATT) 44 - 54 Zähne bestell nummer preis	22026-TA3A 29.10 DM	22027-TA3A 30.10 DM		
Typ PROFI (TA/3) 36 - 54 Zähne paßt für alle normalen 3-arm Kurbeln bestell nummer preis	22028-TAPR 29.10 DM	22029-TAPR 30.10 DM		

Die Preise und Bestellnummern verstehen sich für die Kettenräder der neuen, gelochten Ausführung vom Typ 105bis. In einigen Zahnzahlen haben wir auch noch die ungelochte 77er Ausführung an Lager, welche 4.- DM billiger ist. Wünschen Sie die preiswerte Art, bitte extra angeben.

	38-48 ZÄHNE	49-53 ZÄHNE	54-56 ZÄHNE
passend für 72 (SUP) STRONGLIGHT der Kurbeltypen 93 und 104 bestell nummer preis	22033-STRO 26.50 DM	22034-STRO 28.50 DM	22035-STRO 30.50 DM

passend für Kurbeltyp '99' Lochabstand der Befestigungsschrauben mitte/mitte = 50 mm
in den Zahnzahlen 28, 34, 40, 42, 52 und 53 Zähne 22036-ST99 31.- DM

passend für ZEUS bestell nummer preis	36, 38, 40, 42, 46, 51, 52, 53 und 54 Zähne typ 2000 in der leichten, gelochten Ausführung paßt für alle Zeus Tretlager 22037-ZEUG 48.80 DM
---	---

	42-51 ZÄHNE	52-54 ZÄHNE	55-57 ZÄHNE
für CAMPAGNOLO 85-CN bestell nummer preis	22038-CAMR 61.80 DM	22039-CAMR 62.80 DM	22040-CAMR 64.80 DM

CAMPAGNOLO SUPER in LEICHTER Ausführung bestell nummer preis	nur mit 42, 52, 53 und 54 Zähne 22041-CAMS 65.50 DM
--	---

	42-52 ZÄHNE	53 - 54 ZÄHNE	55 - 56 ZÄHNE
paßt auch für CAMPAGNOLO bestell nummer preis	22042-SUGN 20.80 DM	22043-SUGN 23.80 DM	TEVANO form wie campagnolo super record
in LEICHTER Ausführung MIT AUSARBEITUNG bestell nummer preis	22044-SUGB 26.60 DM	22045-SUGB 29.60 DM	22046-TEVA 41.10 DM

für SUGINO SUPER MAXY für SAKAE APEX-5-RACING für SAKAE APEX-5-TOURING	65 mm Lochabstand 70 mm Lochabstand 50 mm Lochabstand	34, 40, 46, 52, 53 Z. 36, 42, 46, 52, 53, 54 Z. 28, 34, 42, 52, 53, 54 Z.	22048-SUSM 22049-SAAR 22050-SAAT	33.- DM 33.- DM 33.- DM
--	---	---	--	-------------------------------

passend für SHIMANO bestell nummer preis	39 - 42 Zähne 22051-SHIH 33.50 DM	43 - 52 Zähne 22052-SHIH 39.- DM	53 - 55 ZÄHNE 22053-SHIH 41.25 DM
--	---	--	---

AUCH IN SCHWARZ LIEFERBAR - AUFPREIS 3.80 DM

in der NEUEN Ausführung (hell) bestell nummer preis	Für unproblematische Schaltvorgänge Kettenblatt mit W-Schaltpunkt 22054-SWCU 42.70 DM	42 Zähne 22055-SWCU 48.80 DU	52 oder 53 Zähne
---	---	------------------------------------	------------------

IN DER TEILUNG 1/2" x 1/8" haben wir für alle gängigen Tretlager an Lager - auch die gängigen STEHER-KETTENRÄDER von T.A. und teilweise von CAMPAGNOLO .

KETTENRÄDER in STAHL

22101-3A46	mit 46 zähnen	"3-arm" für system 3-ATT	7.90 DM
22102-3A52	mit 52 zähnen	"3-arm" für system 3-ATT	7.90 DM
22103-DDST	DOPPELKETTENRAD 45/52 zähne	"3-arm" für system 3-ATT	9.90 DM

SPEZIELLE KETTENRÄDER IN ALUMINIUM

B-SCHÜLER und **BAMBI** DOPPELKETTENRAD FÜR 69"-ÜBERSETZUNG = 46 : 18 ZÄHNE

22104-SCH3	mit 43/46 zähne	"3-arm" für system 3-ATT	41.- DM
22105-SCH5	mit 40/46 zähne	"5-loch" für system 5-BA	41.- DM
22106-SCHÖ	mit 40/45 zähne für österreichische übersetzung	für system 5-BA	41.- DM

CROSS KETTENRAD MIT FÜHRUNGSSCHIENEN

22107-Q5BA	mit 44 zähne in ALUMINIUM EXTRA LEICHT	für system 5-BA	61.- DM
------------	--	-----------------	---------

CAMPAGNOLO CROSS-SCHIENEN

22108-QCAM	zum umbau des normalen campagnolo/sugino/sakae oder ähnlichen tret= lager in ein cross-tretlager - komplett mit langen spezialschrauben		81.- DM
------------	---	--	---------

HOSENSCHUTZRING

verhindert das streichen /verschmutzen der hose an der kette am kettenrad . Montage an ALLEN tretlagern im "campagnolo-system" , komplett mit langen hülsenschrauben und zwischenringen - leichte ausführung in aluminium bestell code 22109-RICA 27.80 DM

.... dito für SHIMANO Tretlager . Bei shimano wird der schutzring an das große kettenrad angeschraubt, sodaß Sie auch ein kettenrad benötigen, welches die spezielle befestigungsmöglichkeit hat ! Beim kauf eines shimano tretlagers mit diesem hosen = schutzring wird das ursprünglich montierte kettenrad VOLL IN ABZUG gebracht !!!! SHIMANO-HOSENSCHUTZRING mit KETTENRAD 52 zähne und befestigungsschrauben mit hülsen bestell code 22110-RISH 88.90 DM

KETTENSCHÜTZER / HOSENSCHUTZBLECH



22112-HOBL	zur montage auf den SIMPLEX umwerfer modell criterium		13.- DM
------------	---	--	---------

ADAPTEUR-ZWISCHENSTÜCK

22113-ADOH	zur montage von 3-arm kettenräder (system 3-ATT) auf 5-loch kurbel (system 5-BA) ohne schrauben		8.- DM
22114-ADMI komplett mit allen 8 schrauben		11.- DM

KETTENRADSCHRAUBEN -preis je stück-

 hülsenmutter mit inbusschraube , passend für alle üblichen tretlager wie CAMPAGNOLO - SUGINO - SAKAE - SHIMANO - NERVAR - ZEUS STRONGLIGHT - GIPIEMME - - - - -

22189-STAH ausführung in stahl - verchromt	1.15 DM
21441-ALUH ausführung in aluminium - hell	3.20 DM
21442-ALUS ausführung in aluminium - schwarz eloxiert	3.50 DM
22190-CAMP original CAMPAGNOLO - stahl verchromt	2.95 DM
22192-3FAC	in langer ausführung mit zwischenrolle für 3-fach kettenrad	4.60 DM
22198-TAPR	für T.A.-PROFI 3-arm kurbel mit doppelkettenrad	2.05 DM
22188-TAP3	für T.A.-PROFI 3-arm kurbel mit DREIFACHKETTENRAD	4.15 DM
22193-3AGE	 für stahl 3-arm kurbel mit gewinde in der kurbel	- .45 DM
22194-3AHÜ	 hülsenmutter mit schraube für 3-arm kurbel ohne gewinde	- .70 DM
22199-5BAK	 für 5-loch kurbel im 5-BA-system	- .80 DM
22195-BAHN	für campagnolo/sugino/sakae und ähnliche BAHNKURBELN	1.25 DM
22196-CABA	dito original CAMPAGNOLO	2.95 DM

= FÜR T.A. HABEN WIR ALLE SCHRAUBEN AN LAGER , BEI =
= BESTELLUNG BITTE GENAU ANGEBEN " für was " ODER =
= MUSTER EINSENDEN =

22197-KEFA	STRONGLIGHT KETTENFANGSCHRAUBE befindet sich zwischen kurbel und kettenrad um zu verhindern, daß sich bei einem überspringen der kette diese zwischen kurbel und kettenrad verklemt . Mit etwas mech. möglichkeiten, kann diese schraube bei allen tretlagern montiert werden		- .75 DM
------------	---	--	----------

22191-C801	CAMPAGNOLO DISTANZRING "801" = bei montage von nur einem kettenrad auf einer strassenkurbel mit = = strassenkettenradschrauben geben diese ringe einen sicheren sitz = = und einen GERADEN lauf des kettenrades ! =		1.- DM
------------	--	--	--------

1-FACH KETTENRÄDER IN ALUMINIUM FINDEN SIE AUF S E I T E 20 FÜR 5-LOCH KURBEL IM SYSTEM " 5-BA " VON 44 bis 54 ZÄHNE = IN DER ZWEITEN QUERSPALTE . FÜR 3-ARM KURBEL IN DEM ÜBLICHEN SYSTEM "3-ATT" VON 36 bzw 44 ZÄHNE BIS ZU 54 ZÄHNE = IN DEN QUERSPALTEN DREI und VIER .

2-FACH KETTENRÄDER IN ALUMINIUM HABEN WIR IN ALLEN KOMBINATIONEN VON 43 bis 60 Zähne AN LAGER . FÜR 5-LOCH KURBELN " 5-BA " SIND 2-FACH KETTENRÄDER AB 26 ZÄHNE AN LAGER bis 68 Zähne

3-FACH KETTENRÄDER IN ALUMINIUM KÖNNEN WIR FÜR 3-ARM KURBELN VON 43 bis 60 ZÄHNE AB LAGER LIEFERN ! FÜR 5-LOCH KURBELN " 5-BA " KÖNNEN WIR ALLE KOMBINATIONEN ZUSAMMENSTELLEN, AB 26 ZÄHNE - WOBEI DAS GROSSE KETTENRAD MIT 45, 46, 52, 54, 56, 58, 62, 66 oder 68 ZÄHNE LIEFERBAR IST . DER PREIS FÜR DAS KOMPLETTE KETTENRAD ERRECHNET SICH AUS DEN ZÄHNEZAHLEN

26416-KHAK		1.95 DM
------------	---	---------

ein SEHR WICHTIGES WERKZEUG !! kleiner Hakenschlüssel zum Fest= halten der Kettenradschrauben . ähnlich Abbildung

TUPPIX - DIE HANDWASCHPASTE MIT DEM CREME-EFFEKT .
Wo es stark verschmutzte, verschmierte oder verfärbte Hände gibt, reinigt und PFLEGT tuppix schnell, sanft und gründlich
23944-TUPPX große 200 ml Tube NUR 2.80 DM

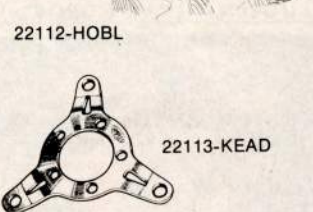
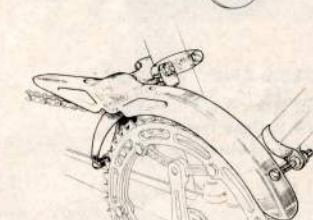

bei bestellung von kurbeln bzw von kettenrädern kommt es oft zu unterschiedlichen auffassungen über die system-bezeichnungen . WIR haben hier die gängigen typen abgebildet und mit einer "SYSTEM-bezeichnung" versehen . Die zahl gibt den ab= stand in m/m an . Diese bezeichnung wurde zwischenzeitlich von vielen unserer mitbewerber übernommen . DAS SPRICHT FÜR UNS !!!

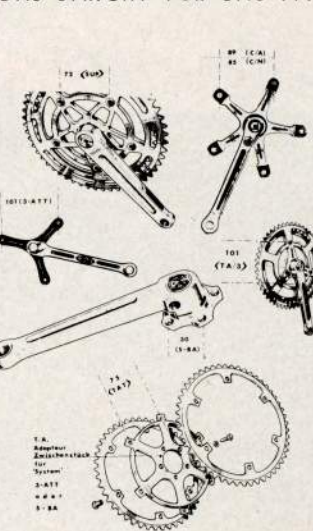

BRÜGELMANN'S RADSPORT · SHOP – 6 Frankfurt/Main 90 – Philipp-Reis-Straße 83

KILOMETERZÄHLER

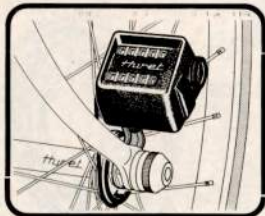

in kleiner, leichter ausführung – einfache befestigung an naben mit flügelmutter oder schnellspanner . ACHTUNG – BEACHTEN SIE DIE MONTAGEANLEITUNG, da bei falscher montage die anzeige rückwärts zählt .

So ein kleiner kilometerzähler ist sehr praktisch und zum genauen kontrollieren der gefahrenen kilometer unerlässlich . Für den RENNFAHRER ist ein gutes aufbautraining ohne kontrolle fast unmöglich – für den HOBBYRADLER machen die gefahrenen kilometer erst richtig spaß, wenn man GENAU weiß "wieviel es ehrlich waren" und das ausrechnen der durchschnittsgeschwindigkeit ist auch kein problem (gefahrene kilometer geteilt durch die summe der gefahrenen zeit in minuten und dann mit 60 multipliziert) .



22201-KM27 6.- DM 22202-KM26 6.- DM 22203-KM28 6.- DM
für 27" / 700 +schmale drahtreifen für 26" touren-sporträder für 28" touren-sporträder

DER GROSSE HIT VON **Huret** in den vergangenenen jahren , ohne das ständige klick-klick, da mit treibriemen . ZUSÄTZLICH eine zweite anzeige mit NULLSTELLUNG (Tageskilometer) bis 1.000 km mit 10 + 100 meter rolle . 22204-KMHU 19.80 DM

ERSATZRIEMEN hierzu 21524-RIME 2.05 DM / ERSATZ-SPEICHTREIBRAD 21525-TRAD 2.05 DM
Befestigungsstreifen hierzu 21526-STRE Stück —.55 DM

KUGELN und KUGELRINGE

HIERBEI HANDELT ES SICH UM BESTE PRÄZISIONS-KUGELN UND NICHT UM DIE IN DER FAHRRADBRANCHE ÜBLICHEN KUGELN DER GÜTE-QUALITÄTSKLASSE 4



WIR BITTEN ZU BEACHTEN, DASS BEI BESTELLUNG VON KUGELN NUR DIE GEWÜNSCHTE MENGE DER TÜTEN ANGEGEBEN WIRD – UND NICHT DIE MENGE DER KUGELN SONST ERFOLGT EINE FALSCHRE BERECHNUNG !!!

22209-Z140 2.40 DM
22 Stück – 1/4" (6,3 mm)
für übliche Tretlager und normale Hinterrad Naben

22211-Z532 2.40 DM
44 Stück – 5/32" (4,0 mm)
für Campagnolo Bahn – Steuersatz / Stronglight Steuersätze / Pedalen / Schaltungsradchen

22212-Z316 2.40 DM
44 Stück – 3/16" (4,8 mm)
für Strassen-Steuersatz Campagnolo, Shimano, Zeus/ Camp. Titan Tretl. Standard Vorder-Naben

22213-Z732 2.40 DM
26 Stück – 7/32" (5,5 mm)
für Campagnolo Record und Zeus Weltmeister Vorderrad Naben Zeus Titan Tretlager

KUGELN FÜR DEN GROSS-VERBRAUCHER = BESONDERS PREISGÜNSTIG = PACKUNG mit 144 STÜCK

1/8" 4.50 DM	5/32" 4.50 DM	3/16" 6.- DM	7/32" 6.- DM	1/4" 6.- DM
24528-G1-8	24529-G5-3	24530-G3-1	24531-G7-3	24537-G1-4

KUGELRINGE	Original	Kugelringe	für	Preis
1 Satz Original		Kugelringe	für CAMPAGNOLO Strassen-Steuersatz für CAMPAGNOLO und andere Tretlager für CAMPAGNOLO Titan-Tretlager	22215-CAST 2.10 DM 22216-CATR 2.10 DM 22217-CATI 2.10 DM
1 Satz Original	SHIMANO	Kugelringe	für SHIMANO Strassen-Steuersatz für SHIMANO und andere Tretlager	22218-SHST 2.10 DM 22219-SHTR 2.10 DM
1 Satz Original	DUBID	Kugelringe	für den leichten schweizer Steuersatz	22220-DUBI 3.80 DM
1 Satz	STANDARD-KUGELRINGE	für alle üblichen Tretlager (1/4" Kugeln)		22221-RITR 1.50 DM



Wir behalten uns vor, während der Saison dieses Fabrikat bzw. Modell zu wechseln.

der „BORDCOMPUTER“ am fahrrad – mit diesem gerät können Sie die zurückgelegte strecke messen, in kilometer als auch die zeit (stoppuhr) – Sie können die momentane geschwindigkeit in km/h ablesen – die übertragung über sensor hat keinerlei reibung und somit auch keinen kräfteverschleiß – keine abnutzung. Für weihnachten 1981 war dies der große geschenk-hit ... denken Sie daran, wenn Sie etwas verschenken müssen!!! für radgröße 700 (übliche schlauchreifen bzw. sport-drahtbereitung) 22251-DIGI 128.- DM

Comfort.

Sicherheit.

besonderer Chic an Ihrem Lenker

AUS DEN U.S.A.:

DER ERSTE "RENNLENKER-GRIFF", ERDACHT UND GEFORMT FÜR DIE HÄNDE DES RADLERS UND NICHT FÜR DEN LENKER !!!

aus den U.S.A., wo millionen von Radlern bequem UND sicher fahren möchten und nicht nur an schnelles fahren denken

problemlose montage -
lieferbar in schwarz

europäischer einführungspreis bei uns vorerst gesichert bis ende '82
NUR 48.80 DM

bestell-code 22597-GUSA



AUS FRANKREICH:



ein "SUPER-COMFORT-LENKERBAND" mit weichgummi-unterlage, reduziert vibrationen und stöße, lässt sich sehr gut wickeln - da die unterlage etwas schmäler als das band ist - lieferbar in SCHWARZ - packung mit 2 rollen = 1 lenker 22540-LECO 12.40 DM

SICHERHEIT
- made in france -

"FLOURESZIERENDES LENKERBAND"

wird wie normales lenkerband gewickelt, behält auch bei normaler verschmutzung noch eine reflektierende leuchtkraft

(für 1 lenker = 2 rollen nötig) 22539-FLOU 3.- DM

FRANZÖSISCHE ÉLÉGANCE

"VELOUR-LENKERBAND"
FÜR DAS ELEGANTE RAD AUCH DAS BESONDERE LENKERBAND sieht aus wie samt - wird ganz normal gewickelt - nur in schwarz (für 1 lenker = 2 rollen nötig) 22538-VELO 4.85 DM

ITALIENISCHER CHIC IN LEDER

cinelli VIP-GARNITUR
komplettes 3-teiliges set 22598-CVIP 288.- DM

(handschuhe siehe seite 110) vorbaultinge nicht vergessen !!!
bei dem sattel wird jetzt das NEUE SUPERLEICHT-MODELL geliefert und als weitere neuheit jetzt mit gleichfarbiger reifentasche !!!
Wir führen die farben HELLBRAUN / DUNKELBRAUN / WEISS / BEIGE und KORNBLAU möchten aber gleich daraufhin = weisen, daß wir auf grund der langen lieferzeit von cinelli, ver-mutlich nicht ständig mit allen vorbaultingen bzw farben sortiert sein werden .

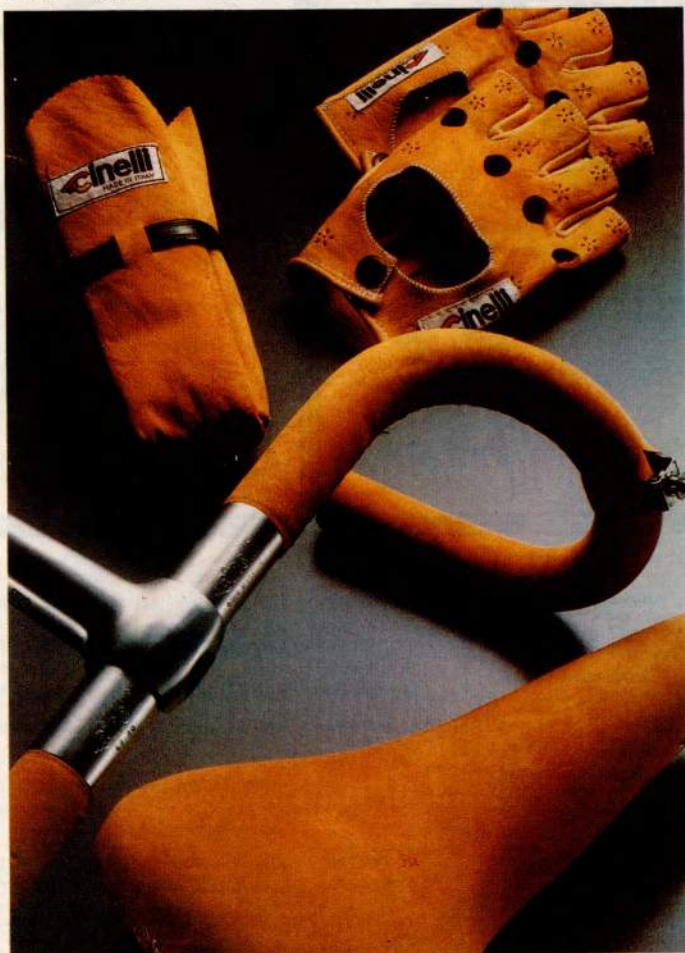

Lenkervorbauten

		länge " K "	Ø - manschette	
22406-LANG	SONDERVORBAU mit extrem langem schaft , 225mm	95	26	28.- DM
22412-BAMB	BAMBI/KINDER-rennvorbau	ca 55	23	6.- DM
22411-JU60	KINDER/JUNIOR-rennvorbau	ca 60	25	9.60 DM
22410-JU90	JUGEND/SENIOR-rennvorbau	ca 90	25	9.60 DM
22407-PR85	INBUS-RENNVORBAU "DURAL-SPECIAL"	ca 86/95	25	15.- DM
22408-PR11 gleiches modell in mittlerer länge	ca 110/120	25	16.- DM
22409-PR12 gleiches modell in langer ausführung	ca 120/130	25	17.- DM
Cinelli	22404-CICO modell CORSA	je 1 cm 70-140	26	33.20 DM
	22405-CIRE modell RECORD	95, 105, 110, 120, 130, 145	26	52.75 DM
3 ttt	22401-TTTT modell RECORD	je 1 cm 60-140	26	27.20 DM
	22402-TT78 modell RECORD-78	je 1 cm 80-130	26	34.40 DM
	22403-TT20 modell 2 000 in schwarz	je 1 cm 90-130	26	85.- DM
	22419-TTSP modell SPRINT 58°	120+130	26	45.80 DM
SR	DERLEICHTESTE VORBAU, WELCHEN WIR KENNEN			
	22440-S070	ca. 180 gramm	70	26
	22441-S080		80	26
	22442-S090	ca. 190 gramm	90	26
NRY-ESL	22443-S100		100	26
	22444-S110	ca. 210 gramm	110	26
SAKAE	22445-S120		120	26
	22446-S130	ca. 225 gramm	130	26
22413-VERS	T.T.T.- RENNVORBAU in längsrichtung verstellbar		26	58.50 DM

CINELLI und TTT VORBAUTEN IN BESONDEREM FINISH GRAVIERT, FINDEN SIE AUF DEN SPEZIELLEN SEITEN LT. INHALTSVERZEICHNIS; GIOS / ALAN / COLNAGO BRÜGELMANN / COPPI / CESARE M. / siehe seiten 33/39. WIR KÖNNEN AUCH DIE VORBAUTEN MIT IHREM NAMEN GRAVIEREN bzw MONOGRAMM

TEILE für LENKERVORBAUTEN

LENKERINNENKLEMMTE mit KONUS:

mit 6-kant-kopf , 150/160 mm lang	22420-1KST	1.50 DM
inbus für die "DURAL-SPECIAL" vorbauten	22421-1KDS	3.- DM
für cinelli CORSA in stahl	22422-1KCC	3.60 DM
für cinelli RECORD in dural	21470-1KCR	17.- DM
für T.T.T. RECORD + RECORD-78	22423-1KTR	4.- DM
dito in SUPERLEICHT "ERGAL" in hell	21467-TT1H	11.70 DM
dito in SUPERLEICHT "ERGAL" schwarz	21469-TT1S	12.80 DM
für T.T.T. 2000	22424-1KT2	6.- DM

LENKERBUGEL-KLEMMTEILE / KLEMMBOLZEN:

für einfache vorbauten - nicht inbus	22430-VBST	- 70 DM
für cinelli CORSA	22431-VBCC	2.50 DM
für cinelli RECORD (4 teile wie abb.)	22432-VBCR	10.- DM
für T.T.T. RECORD in stahl	22433-VBTR	2.50 DM
für T.T.T. RECORD in dural extra leicht	21468-TTBO	6.80 DM
für T.T.T. RECORD-78	22434-VB78	2.50 DM

LENKERABSCHLUSS-STOPFEN - preis je stück:

GUMMI mit SPANNSCHRAUBE nur in schwarz	22426-SCHR	- .50 DM
REG/CINELLI zum STECKEN nur in weiß	22427-STWE	- .40 DM
in CHROMFARBIG 19,6Ø für franz. lenker	22428-ST19	1.- DM
in CHROMFARBIG 20,9Ø für ital. lenker	22429-ST20	1.- DM

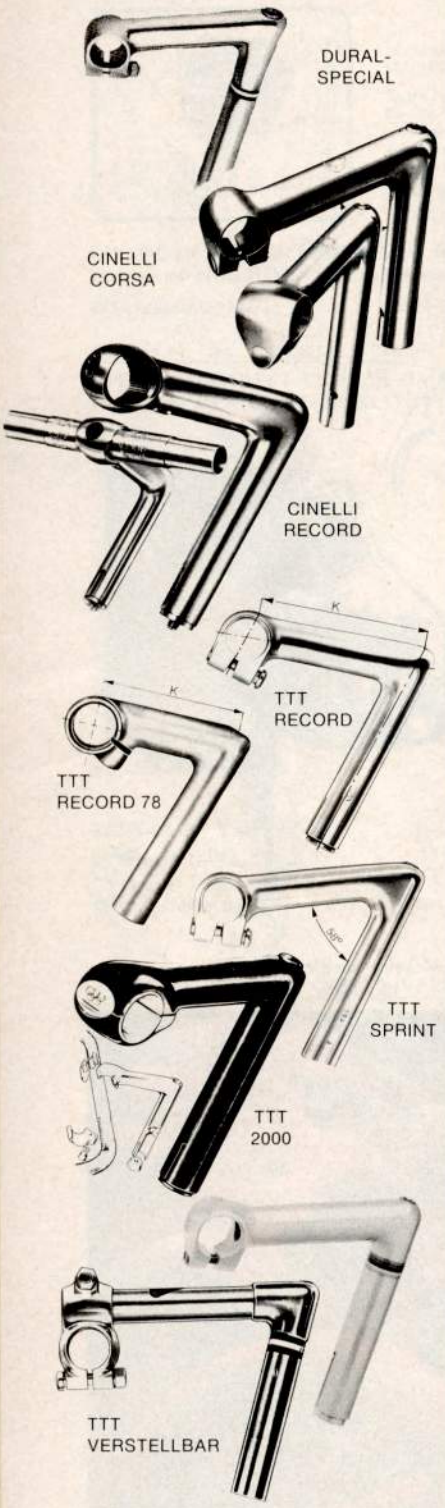

LENKERBÄNDER



PLASTIKBAND, auch als "LENKERBAND" bezeichnet - aber dem erfahrenen radler dient dieses band nicht zum umwickeln des lenkers !!! Dieses band wird benutzt als abschluß des richtigen ECHTEN LENKERBANDES, dem LEINEN-LENKERBAND neben dem vorbau, evtl. in einer kontrastfarbe ! So wird vermieden, daß sich das ende des lenkerbandes löst. UND DANN NOCH ein streifen auf dem rahmenrohr unter der kette - schützt den lack und leichtes abwischen des kettenschmutzes.

22585-PLAS	PLASTIKBAND / 20 mm ; schwarz/weiß/rot/hell- und dunkelblau/gelb/grün/orange/grau - silber (nicht chromfarbig)	1.- DM
------------	--	--------

Das echte Lenkerband aus Leinen - das Leinenband der Spitzenklasse!

TRESSOPLAST - DOPPELT GEWEBT, ANSCHMIEGSAM + ROBUST, GUTE KLEBKRAFT rolle NUR

22534-TRRO in ROT	22535-TRBL in BLAU	22536-TRSC in SCHWARZ	22537-TRWE in WEISS	1.80 DM
22532-TRIC	dito 3 - FARBIG BLAU / WEISS / ROT			2.50 DM
22533-6FAR	dito MEHRFARBIG in den REGENBOGENFARBEN			2.50 DM
22538-VELO	" VELOUR-LENKERBAND " beachten Sie bitte die seite 23			4.85 DM
22539-FLOU	" SICHERHEITS-LENKERBAND " auch hierzu bitte die seite 23 beachten			3.- DM



Lenkerbügel

als LENKERBREITE ist die äußere breite an den lenkerenden zu verstehen +/- 5 mm
BITTE BEACHTEN SIE , DASS DER DURCHMESSER "MANSCHETTE" bei vorbau UND bügel gleiches mass haben !

		Ø-manschette	breite	
22524-BAMB	BAMBI/KINDER-rennbügel in stahl	23	330/340	6.90 DM
22503-TTJU	orig. TTT-rennbügel in schmaler form für jugendliche	26	360/380	24.35 DM
22510-RAND	der aktuelle TOURISTIK-RENNBÜGEL "RANDONNEUR"	26		23.90 DM
RENNBÜGEL in üblicher form - französische spitzenfabrikate wie PIVO, PHILIPPE, GUID, BELLERI oder ähnlich				
22504-STAL ausführung in stahl - verchromt	25	420	8.- DM
22519-ALLU ausführung in aluminium	25	420	9.80 DM
22514-PROO	PROFI-MODELL in DURAL mit VERSTÄRKTER, GRAVIERTER manschette	25	420	15.55 DM
cinelli	22506-CR65 modell/form "POULIDOR"	26	425	24.- DM
	22509-CM66 modell/form "MERCKX"	26	425	24.- DM
	22515-CMBR modell/form "MERCKX-EXTRA BREIT"	26	445	26.- DM
3 ttt	22507-TT41 modell ANQUETIL-TOUR DE FRANCE	26	405/415	19.95 DM
	22513-TM40 modell MERCKX "EXTRA SCHMAL"	26	400	25.35 DM
	22521-TM41 modell MERCKX "SONDERBREITE"	26	410	25.35 DM
	22516-TM42 modell MERCKX "STANDARDBREITE"	26	420	24.35 DM
	22518-TM43 modell MERCKX "SONDERBREITE"	26	430	25.35 DM
	22523-TM44 modell MERCKX "EXTRA BREIT"	26	440	25.35 DM
	22509-TCOP modell C O P P I besonders großer + tiefer bogen	26	420	29.60 DM
teco	22501-TL40 DER LEICHTESTE, UNS BEKANNTTE, RENN =	26	400	44.90 DM
tubo	22511-TL42 BÜGEL DER WELT - TTT "SUPERLEGGERA"	26	420	44.90 DM
torino	22505-TL44 form MERCKX - nur etwa 250 gr.	26	440	44.90 DM
NEU!	22512-TAER Aero RENN BÜGEL von ttt	26	420	42.70 DM
	22520-GOLD MAVIC-RENNBÜGEL in "GOLD"	26	420	31.- DM
	22522-SCHW MAVIC-RENNBÜGEL in SCHWARZ	26	420	31.- DM
	22517-LEHE Lederlenker bügel Merckx helles leder	420		69.30 DM
	22502-LESC hierzu passt der TTT-vorbau "2000" schwarzes leder	420		69.30 DM

cinelli	22525-CIBA BAHNBÜGEL von CINELLI typ 57 große, runde bügelform	26		31.80 DM
Trainingsbügel	FRANZÖSISCHE FORM in ALUMINIUM			
	22527-TR25 für französische vorbauten	25		7.90 DM
	22526-TR26 für ital. vorbauten (cinelli/TTT etc)	26		16.30 DM
	HOLLÄNDISCHE FORM in ALUMINIUM			
	= DER HIT DER LETZTEN 3 JAHRE =			
	22528-TRHO für ital. vorbauten (TTT/cinelli etc)	26		19.80 DM

ACHTUNG,

wenn Sie Veranlassung haben , uns etwas zurückzusenden, so legen Sie bitte UNBEDINGT der Ware auch ein entsprechendes Schreiben bei!!! Auf keinen Fall das Schreiben mit der Briefpost extra senden - DAS GIBT VERZÖGERUNG!!!

ANSCHLÄGE für Hinterrad

UNERLÄSSLICH ZUM SCHNELLEN, SICHEREN UND GENAUEN MONTIEREN DES HINTERRADES

SCHRAUBE mit FEDER und CHROMMUTTER

für Campagnolo, Zeus u.ä. Ausfallenden



21027-ANCS Stück 1,10 DM



ZUM EINKLEMMEN IN DAS AUSFALLENDE

. passt in alle normale Ausfallende

21026-SIAN Stück 1,20 DM



LENKERBÄNDER

vor etwa 2 jahren kam ein neuartiges plastik-lenkerband auf den markt, größter hersteller - nach eigenen angaben - ist BENOTTO in mexico . Dieses band erfreute sich größter beliebtheit - zwischenzeitlich sind jedoch die meinungen der echten radler sehr stark geteilt in bezug auf dastraditionelle LEINEN-LENKERBAND, sodaß nun wieder der größte teil der radler auf das leinenband zurückgreift . Wir können hier nicht's besonderes empfehlen, möchten aber darauf hinweisen, daß wir bei dem plastikband von BENOTTO als auch bei dem leinenband von TRESSOPLAST optimale qualität bieten

BENOTTO

... mit "genarbter oberfläche" - packung mit 2 rollen und 2 lenkerabschlußkapseln nur in den farben WEISS , BLAU oder SCHWARZ

22588-BENO 2.90 DM

CELO-NASTRO PROFESSIONALE

... mit optisch "glatter oberfläche" - packung mit 2 rollen und 2 lenkerabschlußkapseln dieses band ist besonders griffig und verschmutzt nicht so schnell in ROT, HELL- und DUNKELBLAU, WEISS, ROSA, SCHWARZ, ORANGE, GRÜN

22586-CELO 4.70 DM

VORWERK

LEINENBAND in rot, weiß, blau oder schwarz 22584-LEIN 1.30 DM

dito WETTERFEST- PLASTIFIZIERT gleiche farben 22583-WETT 1.30 DM

Denken Sie daran:

vergessen Sie in der Bestellung nicht die Farbe anzugeben — ohne Farbangabe liefern wir schwarz oder weiß!
Für 1 Rennlenker werden 2 Rollen benötigt.
Denken Sie an einen Vorrat bei unseren günstigen Preisen . . .





DIE NABE DER ZUKUNFT

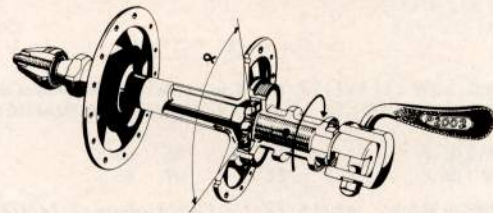

MODERNE, AERODYNAMISCHE FORM
 GERINGES GEWICHT
 (nur ca. 490 gramm - andere fabrikate wiegen etwa 100 gramm mehr)
 GEKAPSELTE, WARTUNGSFREIE KUGELLAGER .
 GRÖSSTE PRÄZISION UND SAUBERSTE VERARBEITUNG .
 LIEFERBAR MIT 28-32 oder 36 LOCH FÜR 5-fach oder 6-fach
 IN ALU, GOLD oder SCHWARZ
 -ohne angabe liefern wir alu/6-f./36-loch -
 22717-PELI NUR nur NUR === 151,- DM !!!!



: 11 Zähne! EX-Kassetten-Nabe.

NABEN, KOMPLETTER SATZ MIT 5 - 6 bzw 7-fach ZAHNKRANZ

Hinter-Nabe einzeln - ohne Kranz	22630-HGEX	600-EX	63.25 DM
	22631-HDEX	DA-EX	117.40 DM
	22632-HSEX	EX-SUPER	138.30 DM

600-EX	36-loch	5-fach	22601-6EX5	107.70 DM
600-AX-AERO	36-loch	6-fach	22602-6AX6	110.- DM
DA-EX	36-loch	5-fach	22603-DEX5	204.50 DM
DA-EX	36-loch	6-fach	22604-DEX6	208.15 DM
AX-AERO	32-loch	6-fach	22605-DAX6	249.60 DM
AX-AERO	32-loch	7-fach	22606-DAX7	249.40 DM
DA-EX	1. Stufe	11 oder 12 zähne	22620-DEXW	18.05 DM
	1. Stufe	13 oder 14 zähne	22621-DEXW	10.70 DM
	1. Stufe	17, 18 oder 19 zähne	22622-DEXW	14.45 DM
	2. Stufe	12 oder 13 zähne	22623-DEXW	8.25 DM
	2. Stufe	14 bis 26 zähne	22624-DEXW	6.10 DM
	Zwischenring		22629-DEXW	1.85 DM

WECHSELKRÄNZE ZU DEN KASSETTEN-NABEN :

600-EX	1. Stufe	12 oder 13 zähne	22610-6EXW	13.95 DM
	1. Stufe	14 oder 15 zähne	22611-6EXW	8.25 DM
	2. Stufe	13 zähne	22612-6EXW	13.95 DM
	2. Stufe	14 bis 28 (außer 25+27)	22613-6EXW	4.30 DM

HOCHWERTIGE, QUALITÄTS SPANNACHSEN und HOHLACHSEN VON/FÜR NABEN

hiermit können Sie fast alle üblichen, normalen naben in Ihrem fahrrad auf "SCHNELLSPANN-NABEN" umrüsten. Die hinterrad achsen sind für 5/6-fach passend bzw für den 7-fach compact-zahnkranz. Vergessen Sie nicht, NEUE KUGELN mitzubestellen -seite 22 - ; hinterrad = 1/4" kugeln und für die vorderrad nabe 3/16" kugeln (ACHTUNG - bei campagnolo und zeus haben die vorderrad - naben einen größeren kugellauf, sodaß hier 7/32" kugeln benötigt werden-die hohlachsen von campagnolo und zeus sind gegenseitig austauschbar aber NICHT mit anderen fabrikaten austauschbar !!!)

Der umbau von normalen naben mit flügelmuttern oder 6-kant muttern befestigung auf schnellspann-naben ist in der regel problemlos möglich - wenn Sie bereits schnellspanner in Ihren naben haben , so können Sie diese ebenfalls in der regel ohne schwierigkeiten gegen spanner hochwertigerer aus = führung austauschen und selbstverständlich können Sie auch die hohlachsen mit konen etc. gegen die materialien höherer qualität zum vorteil eines besseren , leichteren laufes bzw besseren, sicheren sitz des rades im rahmen und der gabel austauschen .

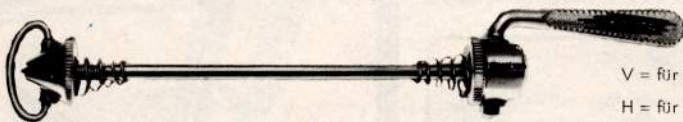

V = für vorderrad
 H = für hinterrad

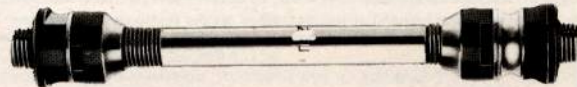

SPANNACHSEN

.... in millionenfach bewährter qualität		DM
	V 22650-ASPV	8.50
	H 22651-ASPH	8.50

pelissier spannachsen in extra leichter ausführung ca. 30 % leichter leichter als übliche spannachsen !!! = SONDERANFERTIGUNG

	V 22654-PSPV	23.75
	H 22655-PSPH	23.75

modell	V 22658-CSPV	21.70
RECORD	H 22659-CSPH	22.70

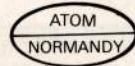

.... passend für alle üblichen naben



.... mit hochwertigen konen und geschliffenem kugellauf



.... optimale qualität und präzision = polierter lauf !

HOHLACHSEN

		DM
V	22652-AHOV	9.80
H	22653-AHOH	11.80

V	22656-MHOV	17.-
H	22657-MHOH	17.-

beachten Sie; die obigen hohlachsen passen normalerweise in alle naben außer zeus und campagnolo

V	22660-CHOV	16.80
H	22661-CHOH	19.70

KONEN-ZWISCHENRINGE und KONTERMUTTERN FÜR ALLE VON UNS GEFÜHRTEN NABEN SIND LIEFERBAR

24538-CA46	Aluminium-Zwischenring für hinterrad achse - 4 mm dick - zum ausgleich von 5 auf 6/7-fach kranz	1.05
24539-CA35	Nasenscheibe für Hinterrad - .50 DM	
 dito für Vorderrad	24540-CA36 - .50

dieser campagnolo 4mm-zwischenring ist genau kalibriert - die campagnolo nasenscheiben sind la verchromt , diese teile haben übliche norm und passen für alle naben .

BEI BESTELLUNG ANGEBEN OB FÜR 5-oder 6-FACH UND DIE LOCHZAHL – OHNE DIESE ANGABEN LIEFERN WIR 6-fach/36-loch . SIND IN DEN FOLGENDEN ANGABEN KEINE LOCHZAHLEN ANGEGEREN, SO SIND DIE BETREFFENDEN NABEN NUR MIT 36-LOCH LIEFERBAR . DIE PREISE VERSTEHEN SICH JE SATZ – NABEN SIND AUCH EINZELN LIEFERBAR, WOBEI DIE VORDERNABE 1/2-SATZPREIS IST UND DIE HINTERRADNABE 2.-DM HÖHER LIEGT . BEI BESTELLUNG VON EINZELNEN NABEN IN DER BESTELL-CODE SPALTE AUF DEM BESTELLSCHEIN EINEN KRÄFTIGEN QUERSTRICH MACHEN UND IN DER "ARTIKEL-SPALTE" NENNEN SIE "VORDER bzw HINTER-NABE VON SATZ Nr." ANDERNFALLS BERECHNET UNSERE EDV DEN PREIS DES KOMPLETTEN NABENSATZES !!!!!!!!!!!!!!!

22701-NAEI	NORMALFLANSCH-NABEN in standard ausführung f. flügelmuttern	16.- DM
22702-NAFL	HOCHFLANSCH-NABEN in aluminium MIT SCHNELLSPANNER 5/6-f.	33.80 DM
22703-NANO	HOCHFLANSCH-RENNABEN "normandy-luxe-competition" 5/6-fach ein spitzenmodell von maillard in der französischen rennartikel produktion – mit geschliffenen kugelaufflächen in höchster präzision	59.60 DM
22704-NANN	CAMPAGNOLO RENNSPORT NABEN " NUOVO TIPO " 5/6-fach =eine preisgünstige nabe aus dem hause campagnolo= normalflansch-ausführung	71.30 DM
22705-NANH	hochflansch-ausführung	80.75 DM



EINE NABENSERIE DER SPITZENKLASSE AUS FRANKREICH nabenkörper aus spezieller, hochfester und leichter dural-legierung besonders geschliffene und polierte kugelaufflächen lieferbar für 5- oder 6-fach , nur mit 36 loch normalflansch-ausführung

22706-70NF		98.40 DM
------------	--	----------



der name bürgt für qualität lieferbar für 5- oder 6-fach , 24-28-32-36 oder 40 loch modell RECORD in normalflansch-ausführung

22708-NACN	modell RECORD in normalflansch-ausführung	128.80 DM
22709-NACH	modell RECORD in hochflansch-ausführung	140.35 DM

SHIMANO

22710-SHNH	DURA-ACE normalflansch hell	133.— DM	22711-SHNS in schwarz	135.— DM
22712-SHHH	DURA-ACE hochflansch hell	145.— DM	22713-SHHS in schwarz	149.60 DM
22714-SH6N	serie 600 normalflansch	60.50 DM	22715-SH6H hochflansch	65.50 DM

= die dura ace naben sind lieferbar mit 28-32 oder 36 loch für 5-fach =
= oder für 6-fach , serie 600 nur mit 36-loch für 5/6-fach =

DIE 80er GENERATION...

neuartige, aerodynamische formen – mit kompletten kugellagern, welche immer richtig laufen, nachstellen entfällt, wartungsfrei, die lager sind wasser-und schmutzabweisend gekapselt, ersatzteile führen wir ab lager.

22716-MAVI	 ausführung mit normalen flanschen – die speichenbohrungen sind speziell versenkt, wodurch speichenbrüche auf ein minimum reduziert werden – 28/32/36-loch , 5-oder 6-fach	135.- DM
22717-PELI	beachten Sie die beschreibung auf seite 26 = diese nabe haben wir nun seit 3 jahren in unserem = programm – seit 3 jahren der verkaufshit – leider = aber auch während dieser 3 jahre sehr oft vergriffen, = da für diese naben lieferengpässe bestehen!	151.- DM



BAHNNABEN von CAMPAGNOLO
Hochflansch modell RECORD
Normalflansch modell WELTREKORD

22718-NABC		125.55 DM
22719-NABW		119.55 DM

BAHNMUTTERN – preise je stück –
normale ausführung für einfache bahnnaben 1.20 DM
dito orig. campagnolo 4.20 DM / 21538-ZEUS dito orig. zeus 4.20 DM

HINTERRAD KONTERMUTTERN MIT RUTSCHSICHERUNG
= wenn das hinterrad beim antreten aus der mitte rutscht, sind meist die = abgestumpften, äußeren kontermuttern die ursache

21516-KOMC für CAMPAGNOLO achsen	stück	2.05 DM
21517-KOMZ für Z E U S achsen	stück	2.05 DM
21518-KOMN für NORMANDY/ATOM achsen	stück	1.35 DM
21519-KOMS für SHIMANO achsen	stück	4.75 DM
21425-KOML in leichter DURAL-ausführung mit STAHLZAHNUNG für campagnolo und die leichten ergal achsen auf seite 14	stück	5.70 DM

21520-NAFE	FEDER FÜR SCHNELLSPANNACHSEN	stück	-.40 DM
------------	-------------------------------------	-------	---------

= verdrückte bzw fehlende federn erschweren die laufradmontage =
= DAS MUSS DOCH WIRKLICH NICHT SEIN !!!

21521-BEZÜ	POLSTERBEZÜGE für schnellspannhebel in BLAU = erleichtern einen sicheren verschluß der schnellspanner = und schützen vor verletzungen – original CAMPAGNOLO	stück	-.55 DM
------------	--	-------	---------

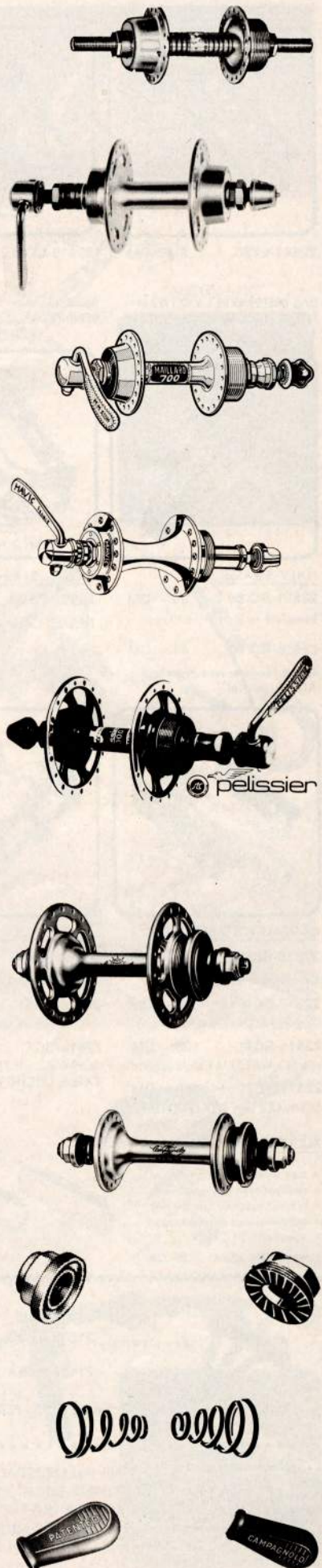

BRÜGELMANN'S RADSPORT · SHOP – 6 Frankfurt/Main 90 – Philipp-Reis-Straße 83

Die Preise verstehen sich je Paar – einzelne Pedalen sind nicht lieferbar. Zu allen hier aufgeführten Pedalen sind Pedalkappen lieferbar.



22841-LY36 8.30 DM



22818-LY45 19.80 DM

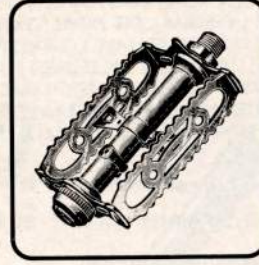

22810-STAL stahl 8.70 DM
22820-ALLU alu 11.20 DM



22840-PLAT 19.80 DM



22807-SMAI 89.- DM

DAS PREISWERTE LYOTARD-PEDAL FÜR DAS RENNSPORT-RAD

MODELL -45- LYOTARD RENNPEDAL IN ALUMINIUM KÖRPER

DAS BEI ALLEN CROSSFAHRERN BEWÄHRTE LYOTARD CROSS-PEDAL

DAS SOGENANNTHE PLATTEN-PEDAL VON LYOTARD SEIT JAHREN

MAILLARD STRASSE Aluminium in SCHWARZ



ITALY-STRASSE
22821-RO 82 23.- DM
komplett in Stahl - verchromt



ZEUS STRASSE
22801-ZSTR 66.- DM
NEUE FORM!



ZEUS SUPER
22803-ZSST 128.- DM
in neuer, moderner Form, mit äußerem Bügel wie Abb. links
22805-ZSBA 128.- DM



ZEUS TITANOX
NEUES MODELL MIT VERSTÄRKTER TITANOXACHSE!
SUPERLEICHT mit dauerhaften Rollenlagern.
Detailzeichnung Seite 38.
22804-ZTST 179.- DM



ZEUS TITANOX
IN SCHMALER, NOCH LEICHTERER AUSFÜHRUNG.
DIESES MODELL WIRD SEHR OFT AUF DER STRASSE GEFahren = SICHERER STAND
22806-ZTCR 199.- DM

22826-RO 70 41.- DM
Geschmiedeter Alukörper mit Aluminium-Käfig

ZEUS BAHN/CRITERIUM ohne den äußeren Bügel
22802-ZCRI 66.- DM

schmale Ausführung wie die obige Abbildung



CAMPAGNOLO STRASSE
22816-SCGS 68.- DM
Duralkörper mit Duralkäfig
22817-SCAR 105.- DM
Duralkörper mit Stahlkäfig
22814-SCAL 138.- DM
mit SCHWARZEM Leicht-alukäfig
22811-SCTI 250.- DM
SCHWARZ mit TITANACHSEN nur 265 Gramm

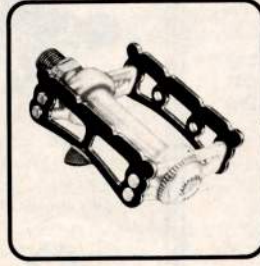

CAMPAGNOLO BAHN
22812-BCAR 105.- DM
Alukörper mit Stahlstegen
22815-BCAL 138.- DM
mit SCHWARZEN Alustegen
22813-BCTI 250.- DM
SCHWARZ mit TITANACHSEN EXTRA LEICHT ca. 255 Gramm



CRITERIUM/KURVPEDAL
von ASSO oder L.L.C.
ca. 240/260 gramm
= durch die schmale bauweise = kann man in kurven noch = treten, während andere = fahrer bereits mit dem pedal = aufschlagen.
22809-KURV 175.- DM

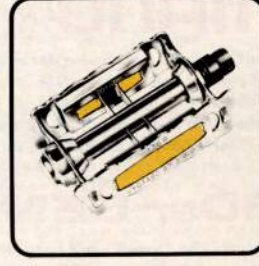

RÜCKSTRAHLERPEDAL
LYOTARD 136 R
= das rennsportpedal mit den = sicherheitsrückstrahlern = lt. polizeilicher vor = = schrift.
22819-36RÜ 9.75 DM



GUMMIBLOCK-RÜCKSTRAHLERPEDAL
= LYOTARD, französisches spitze = fabrikat, weiße gummiplöcke m = eingelegten rückstrahlern, metal = teile verchromt
22842-GURÜ NUR 9.80 DM!

RÜCKSTRAHLER
= zum anschrauben an fast alle = rennpedalen geeignet =
= hiermit machen Sie ihr rad = entsprechend der verkehrs =
= vorschritt SICHER =
22904-PERÜ stück -95 DM



MKS

modell ESQUARTZ

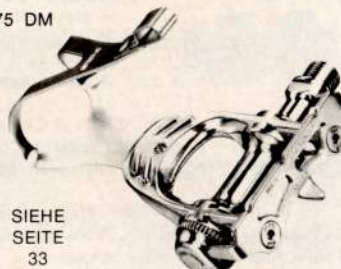

SIEHE SEITE 33



22908-PEEI
21539-PESC
21407-PESA

EINSTIEGHILFE - leichtes Modell in Aluminium
Verchromte Schraube mit 6-kant Kopf
mit Unterlegscheibe, zur Befestigung der Rennhaken am Pedal
..... diese Schraube in EXTRA LEICHTER ERGAL AUSFÜHRUNG

Paar 4.90 DM
Stück —.55 DM
Stück 1.- DM

ZU DEN CAMPAGNOLO und ZEUS PEDALEN führen wir Ersatzteile - Bildnummer und Fabrikat/Modell angeben = Abbildung Seite -148-



BEI ALLEN PEDALEN IST DAS GEWINDE AUSREICHEND LANG FÜR ALLE ALUMINIUM KURBELN. WENN EIN PEDAL AUS DER KURBEL BRICHT, SO LIEGT DIE URSACHE MEIST IN 2 GRÜNDEN; 1.) DAS PEDAL WURDE NICHT FESTGENUG ANGEZOGEN UNSER RAT = verwenden Sie immer einen LANGEN Pedalschlüssel! 2.) DAS GEWINDE IN DER KURBEL WAR NICHT EINWANDFREI, SODASS BEI DEM EINDREHEN DES PEDAL DAS GEWINDE BESCHÄDIGT WURDE (SCHMUTZ ODER EINE LEICHTE DRUCKSTELLE KÖNNEN DIE URSACHE SEIN !!!) - UNSER RAT = drehen Sie vor der Montage des Pedal IMMER einen Gewindebohrer durch und geben bei der Montage etwas Fett oder Öl an das Gewinde.

Pedalhaken

= bis schuhgröße 39/40 werden KURZE pedalhaken benötigt - bei schuhgrößen 40 - 42/43 sind die =
 = haken der mittleren länge zu empfehlen und ab 43 /44 sollte man die langen haken montieren . =

22911-HAFA STANDARD rennhaken fabrikat christophe mittlere länge 2.70 DM

Die Rennhaken der Spitzenklasse christophe

22917-CHRL	RENNHAKEN	profimodell	lange ausführung	4.25 DM
22918-CHRN	RENNHAKEN	profimodell	mittlere länge	4.25 DM
22919-CHRK	RENNHAKEN	profimodell	kurze ausführung	4.25 DM

22901-COLA	COLNAGO	mit ausgestanztem kleeblatt	lange ausführung	8.80 DM
22902-CONO		mit ausgestanztem kleeblatt	mittlere länge	8.80 DM

22926-CAMK	<i>Campagnolo</i>	superleicht-ausführung in	kurze ausführung	21.50 DM
22927-CAMM		dural , die stahl-ausführung	mittlere länge	21.50 DM
22928-CAML		föhren wir nicht !	lange ausführung	21.50 DM

SUPERLEICHTE, BESONDERS EXCLUSIVE PEDALHAKEN

22828-HSSN	in SCHWARZ eloxiert	normale länge	14.80 DM
22829-HSSL	in SCHWARZ eloxiert	lange ausführung	14.80 DM
22830-HGGS	in GOLD eloxiert	normale länge	14.80 DM
22831-HGGL	in GOLD eloxiert	lange ausführung	14.80 DM
22832-HSRN	SCHWARZ mit ROTEM dekor	normale länge	19.80 DM
22833-HSRL	SCHWARZ mit ROTEM dekor	lange ausführung	19.80 DM
22834-HGRN	GOLD mit ROTEM dekor	normale länge	19.80 DM
22835-HGRL	GOLD mit ROTEM dekor	lange ausführung	19.80 DM

LEICHT-ENSEMBLE VON CHRISTOPH "SERIE-Z"

leichte, sehr stabile haken mit riemen aus spezialleder mit leichter und FEST sitzender
 schnalle-riemenende vorgelocht mit steckniet - gewichtersparnis ca. 1/3 !!!!!!!!
 22916-ZENL langer haken 18.90 DM / 22921-ZENN normale hakenlänge 18.90 DM

SPEZIELLE PEDALHAKEN

22913-HAVE "AUTOMATIC" in der länge verstellbare pedalhaken 9.80 DM
 22914-TOUR "TOURISTIK" zur befestigung an normalen gummi/tourenpedalen 5.55 DM

22903-MIRE "MINI" der pedalhaken für die lady - warum sollen nur die männer
 und die mutigen frauen die vorteile von pedalhaken ausnutzen ? Diese
 mini-haken ersetzen sicher nicht die richtigen pedalhaken mit riemen,
 aber BESSER als ganz ohne

22923-MILL dito mit LEDER, zum schutz der schuhe, umnäht 5.25 DM
 "CROSS" ein doppelter haken zum besseren schutz gegen bruch und
 zusammendrücken - unentbehrlich für den geländefahrer und bestens
 bewährt bei den touristikfahrern 9.50 DM

22929-CRNO normale hakenlänge 8.80 DM / 22930-CRLA dito in lang 8.80 DM

22907-ÜBER "SCHUH-SCHUTZÜBERZUG" passend für alle üblichen rennhaken -
 hiermit ist zu vermeiden, daß sich die schuhe vorn anscheuern paar 4.- DM



"AUTOMATIC"



"TOURISTIK"



Pedalriemen

22938-RECO STANDARD pedalriemen in relativ guter ausführung - kein plastik !
 in schwarz - wer von einem pedalriemen das verlangt, was er eigent-
 lich bieten sollte, muß zumindest auf lapize/christoph zurückgreifen ! 3.95 DM

22937-LAPI LAPIZE/CHRISTOPH la chromleder weiß, blau, rot, schwarz 3.55 DM
 original BINDA rot, weiß, schwarz 9.40 DM

22909-BISU BINDA-SUPER doppeltes leder mit zwischenlage - nur in schwarz 15.40 DM
 22910-ZRIE CHRISTOPH-Z der superleichte riemen - nur in natur/braun 9.05 DM

22924-COVR COLNAGO riemen mit rollenschnalle 6.60 DM
 22925-CRIG COLNAGO "LUXE" in gold - gelochte ausführung 13.20 DM

22940-GELO PROFI-RENNRIEMEN gegerbtes leder beste qualität - doppelschicht
 mit nylonzwischenlage - bewährte "Binda-Rollenschnalle" - das leder
 ist in der ganzen länge gelocht - dieser riemen hält bei normalem ge-
 brauch eine ganze saison eines RENNFÄHRERS - nur in grau 13.40 DM

PEDALRIEMEN SOLLTEN DES ÖFTEREN ERNEUERT WERDEN -----

es soll radler geben, welche mit einem paar riemen das ganze jahr fahren
 und es nicht merken, daß diese "riemen" ihren richtigen zweck überhaupt
 nicht mehr erfüllen

22906-PLOM **GRIFFPLOMBE** -in schwarz- stück -.50 DM
 zum anschrauben an das riemenende, ermöglicht besseres und
 sicheres greifen beim zuziehen

**ENDLICH LIEFERBAR ,
 das von zahlreichen radlern benötigte
 ORTHOPÄDISCHE RENNPEDAL**

22808-ORPE 177.- DM

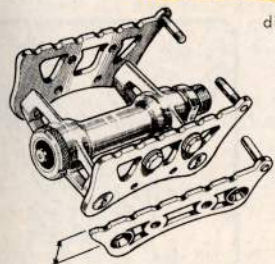

dieses pedal hat eine standardhöhe der stegplatte von 37 mm ,
 somit 20mm höher als übliche rennpedalen . bei kleinen
 personen, jugendlichen, damen etc ist hiermit eine an =
 gleichung an einen "zu großen" rahmen möglich . bei
 diesem pedal besteht die möglichkeit, die
 stegplatten in sonderhöhe anzufertigen,
 von 17 bis 37 mm jeweils in 2mm abstuf =
 ung, auch getrennt für rechtes bzw linkes
 pedal, sodaß auch eine anpassung an
 unterschiedliche beinlängen möglich ist .
 (sonderanfertigung nur bei vorkasse mit
 3-7 wochen lieferzeit möglich .)

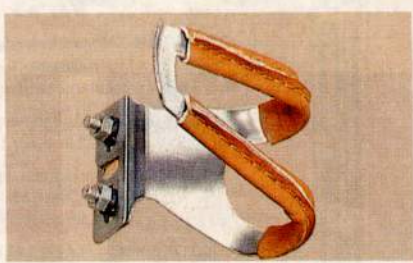

SCHUH-SCHUTZÜBERZUG

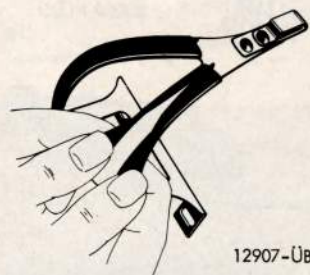

12907-ÜBER



GRIFFPLOMBE



PUMPEN

"Wenn Ihre Pumpe nicht mehr will – nicht gleich wegwerfen – versuchen Sie es erst einmal mit einem neuen Leder und Pumpen-Spezialöl"

HINWEIS ZU DEN PUMPEN MIT DRUCKANZEIGE – die druckanzeige besagt NICHT, daß jede person mit einer solchen pumpe den höchstmöglichen luftdruck in den reifen pumpen kann . Logischerweise ist mit den pumpen der höheren preislage ein hoher luftdruck mit geringerem kraftaufwand zu erreichen als mit einer pumpe in der preisgünstigeren preislage .

CHRISTOPH RENNPUMPE DER SERIE  GEWICHT NUR ca 120 Gr.
DIE LEICHTESTE RENNPUMPE

NEUES MODELL ; JETZT ZUM EINSTECKEN IN DEN RAHMEN SO= DASS DER PUMPENHALTER ENTFÄLLT = NOCH LEICHTER !!!

WIR KENNEN KEINE HANDPUMPE, WELCHE IN DER WIRKUNG NOCH BESSER IST UND DANN AUCH NOCH DAS GESCHMACKVOLLE FINISH

23053-CHRZ	EXTRA-LUXUS MODELL "CHROM/SILBER"	22.- DM
23052-SCHZ	dito "SCHWARZ/SILBER"	18.- DM
23051-STSC	dito STANDARD MODELL in SCHWARZ	10.- DM

STANDARD-Rennpumpe

23045-PPLA in Plastik	5.- DM
23046-PSCH mit Einsteckschlauch	5.- DM

alle 2 modelle nur 1 standardlänge



NICHT VERGESSEN !!!!
RAHMENHÖHE
ANGEBEN

ZWEI NEUE MODELLE VON

23054-ZEHP "HP" die bereits bestens bewährte pumpe mit neuartigem klemmansatz . Hebel ca. 1/4 umdrehung drehen und die pumpe sitzt fest auch bei hohem druck 18.-DM
ACHTUNG ----- RAHMENHÖHE ANGEBEN !!!!!!!!!!!!!!!!!!!!!

23055-ZHPS "HP S" Vorwahlpumpe . Sie stellen die pumpe auf den gewünschten (benötigten) druck ein – bei erreichen des gewählten druckes (bis 8 bar) pumpt die pumpe "leer" . Diese pumpe hat ebenfalls den neuartigen klemmansatz und ist als einsteckpumpe, sodaß Sie keinen pumpenhalter benötigen, jedoch UNBEDINGT in der bestellung die rahmenhöhe angeben müssen

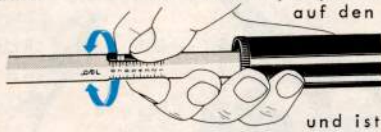

SO wird in DEUTSCHLAND die rahmenhöhe gemessen



UNSER PREIS NUR 29.- DM

23040-SIST Die seit vielen jahren bekannte und bewährte SILCA-IMPERO RENNPUMPE zum einstecken = abbildung rechts, so wird in deutschland die rahmenhöhe gemessen = Diese pumpe ist in verschiedenen farben lieferbar, da die fa. silca jedoch sehr unzuverlässig liefert – leider nicht immer in allen farben an lager . Wenn die bestellte farbe nicht an lager ist, liefern wir weiß oder schwarz – ist dies nicht gewünscht, bitte UNBEDINGT in bestellung angeben .

DIE SKS HANDSTANDPUMPEN führen wir nur in der bewährten metallausführung – AUCH die SEHR PREISGÜNSTIGEN pumper sind von SKS aus metall – beachten Sie dies beim preisvergleich

- 23041-2504 Handstandpumpe mit 35 mm !!! hubrohr – tritt und rutschfester fuss – ventilaufsatz für normale fahrrad- und schlauchreifventile NEU = jetzt HARTPLASTIK! 9.80 DM
- 23042-1545 Handstandpumpe in KRÄFTIGER metallausführung – 35mm hubrohr , 400 mm lang !!! – kombi klappnippel C für alle ventile* 17.- DM
- 23043-ATUP Handstandpumpe mit LUFTDRUCKANZEIGE ZUR SOFORTKONTROLLE in sehr preisgünstiger metallausführung – anzeige bis 10 bar/atü mit klappnippel C für alle ventile* NUR nur NUR nur NUR nur 37.90 DM
- 23001-KOMA "AERO RENNKOMPRESSOR" – abbildung rechts – BEI UNS NUR 57.50 DM
leichtes pumper bei gleichzeitiger kontrolle – anzeige bis 16 bar/atü –
- 23039-PLUS VON  74.- DM
DA STECKT WAS DRIN – MEHR LUFT IN KÜRZERER ZEIT
Doppelrohrpumpe = weniger pumpenschläge = größere leistung = kontrolle bis 16 bar/atü

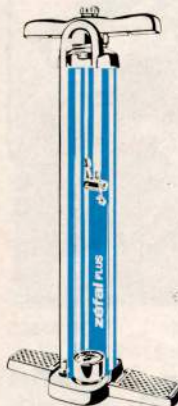

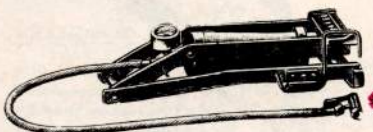

Ausführung '82 gegenüber Abbildung etwas geändert



23038-FUSS FUSS-TRETPUMPE von SKS in großer leistungsstarker und stabiler, BEWÄHRTER ausführung – je hub ca.300cm mit klappnippel C. 58.50 DM

ACHTUNG – diese pumpe ist nicht mit billig-angeboten vergleichbar , diese pumpe hat sich im dauergebrauch für hohen druck BEWÄHRT , diese pumpe ist reparierbar – wir führen ersatzteile !

 * beachten Sie die erklärung für den klappnippel auf seite 31 

 KETTENTRÄGER – beim ausbau des hinterrades ist es nicht mehr nötig, die kette in die finger zu nehmen !!! Der spezielle schaltgriff hat einen anschlag, welcher den kettenlauf während des gebrauch auf die 5 bzw 6 zahnkränze begrenzt – bei radausbau wird der anschlag gelöst und die kette läuft auf den am ausfallende montierten kettenträger . Bei 5-fach zahnkranz muß der rahmen und das hinterrad 6-fach-norm haben , bei 6-fach kranz um 4mm weiter und die achse wird gegen eine solche mit 140mm länge ausgetauscht .



SET -1- träger für normales ende, befestigung mit 1 schraube / schalt = griff für angelöteten sockel 23047-C221 19.-	SET -2- träger für normales ende, befestigung mit 1 schraube / schalt = griff doppelt komplett f. rahmen ohne sockel 23048-C222 31.-	SET -3- träger für camp NR ende mit 2 gewinde= löcher/ schaltgriff doppelt komplett , f. rahmen ohne sock. 23049-C223 31.-	SET -4- träger für camp NR ende mit 2 gewinde = löcher/ mit rechtem schaltgriff f. angelöt. sockel am rahmen 23050-C224 19.-
--	--	--	--

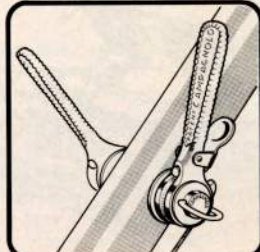

23003-PSP8	PUMPENSPITZEN ZUM ANSCHRAUBEN FÜR RAHMENUNTERROHR		28 mm Ø	Paar	1.- DM
23004-GA26	PUMPENTELLER – GARNITUR	teil A + B	für 26 mm Ø		2.- DM
23005-GA28	PUMPENTELLER – GARNITUR	teil A + B	für 28 mm Ø		2.- DM
23006-TE26	PUMPENTELLER	teil A einzeln	für 26 mm Ø		1.50 DM
23007-TE28	PUMPENTELLER	teil A einzeln	für 28 mm Ø		1.50 DM
23009-TEZW	Distanz zwischenlage zur verwendung von 28mm teller auf 26mm rohr				1.35 DM



ERSATZ-ATÜMESSER FÜR HANDSTANDPUMPEN UND FUSSTRETPUMPEN

23013-AM10	bis 10 atü	12.- DM	////	23014-AM16	bis 16 atü	12.- DM
23016-EINS	EINSTECKSCHLAUCH für Rennpumpen					1.- DM
23015-HODR	HOCHDRUCK-PUMPENSCHLAUCH für Standpumpen – durchsichtig –					3.- DM
23017-BAND	spezielle SCHLAUCHBANDAGE – HOCHFEST – zur sicheren Schlauchbefestigung		Stück			1.- DM

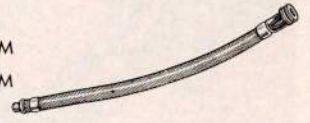

23012-PUOL PUMPENÖL 2.- DM

SEHR WICHTIG IST ES, DASS DIE PUMPE VON ZEIT ZU ZEIT GEÖLT WIRD..... ABER NICHT MIT NORMALEM ÖL !!!!!

DAS PUMPENÖL HÄLT DIE LEDER WEICH UND GEWÄHRLEISTET SOMIT HOHEN LUFTDRUCK SOWIE LANGE LEBENSDAUER

KOMPLETTE SCHLÄUCHE für die SKS pumpen ;

hochdruckschlauch komplett – auf einer seite mit gewindestück auf anderer seite mit ansatz

21721-SCH1	mit einfachem hebelansatz	6.- DM
21722-SCHA	mit steckaufsatz -A-	9.50 DM
21723-SCHB	mit spezialaufsatz ANSB	15.50 DM
21724-SCHC	mit hebelaufsatz ANSC	10.50 DM

ANSÄTZE FÜR SILCA-IMPERO EINSTECKPUMPEN

23035-SILC	Orig. SILCA in leichter ausführung	4,85 DM
23022-KOGL	Orig. CAMPAGNOLO in leichter kunststoffausführung	7,95 DM
23024-KOCC	Orig. CAMPAGNOLO "GABEL" metall – verchromt	12.75 DM



VENTIL-REDUZIERSTÜCKE

a.) ermöglicht das aufpumpen von reifen mit fahrrad-ventil mit einer autopumpe bzw an der tankstelle
23010-REFA 1.15 DM

b.) ermöglicht das aufpumpen von reifen mit auto-ventil mit einer üblichen fahrradpumpe
23018-REAF 1.25 DM



23025-ANSA 3.50 DM
steckaufsatz -A-

23027-ASIL 8.- DM
Orig. SILCA steckaufsatz mit dem großen stauraum = sehr guter sitz auch bei hohem luftdruck .



23029-ANSB 9.50 DM
hebelaufsatz MIT steckaufsatz an kette . FESTER und SICHERER sitz auf allen ventilen .

23031-ABST 3.50 DM
aufsatz mit kette , einzeln

23033-ANSC 4.50 DM
hebelaufsatz mit EXENTERHEBEL – dieser universalaufsatz passt auf alle ventile . Der hebel ist nach 2 seiten umklappbar, wobei eine seite für auto und die andere seite für fahrradventil geeignet ist .

Zu allen hier aufgeführten pumpenköpfe haben wir ersatzgummi an lager , ebenso zu allen luftpumpen . Bei bestellung verfahren Sie UNBEDINGT wie folgt ; " ... Ersatzgummi bzw Manschette für Artikel Nr. 12345-ABCD " . Die bestellcode-spalte auf dem bestellschein mit dickem strich durchstreichen, keine nummer einfügen – sonst wird das gewünschte ersatzteil geliefert, jedoch der komplette ansatz bzw die pumpe in der EDV berechnet !!!

HOCHDRUCK-AUTO-LUFT-KOMPRESSOR

anzeige bis 10 bar (atü) – angegebene leistung 8 atü

auf grund unserer tests mit diesem kompressor nehmen wir eine umrüstung auf den ansatz 23033-ANSC vor ! beachten sie den text oben bei diesem aufsatz – wir können sagen, daß die leistung zum aufpumpen auf üblichen druck mit 5-7 bar/atü einwandfrei ausreicht.

als stromquelle dient die 12volt autobatterie anschlußstecker für zigarettenanzünderbuchse !!!!!

KLEIN - COMPACT - LEICHT = IMMER DABEI
das gerät ist in einer box mit zusätzlichen aufstätzen für bälle, luftmatratzen, autoreifen etc .

23927-KOMP unser SUPERPREIS für dieses gerät NUR 109.- DM

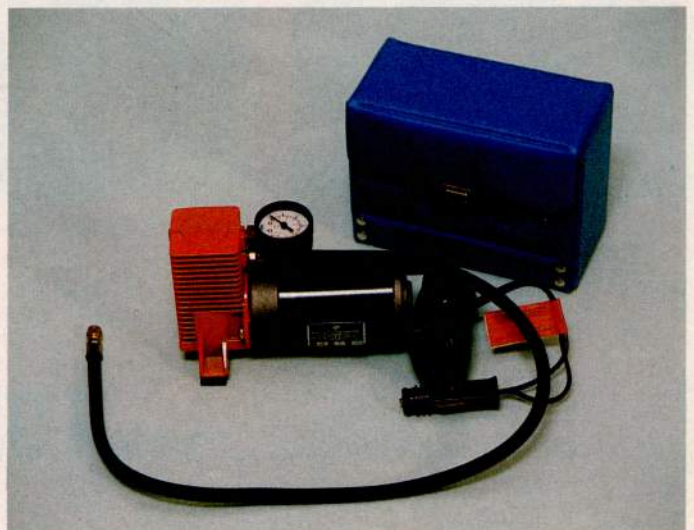

Es gibt viele Trennmittel und Schmierstoffe, die sich in der Praxis bewährt haben. Einige dieser Produkte sind auch in Sprüh-Dosen verpackt. Es gibt aber außer SPRÜH mit TEFLON von PAMPUS kein Trenn- bzw. Schmiermittel, das Original-TEFLON sowie Haftmittel enthält. TEFLON hat den niedrigsten Reibungskoeffizienten und es gibt keinen Stoff, der abweisender gegen klebrige Medien ist als

sprüh mit teflon®

Das trockene fettlose
Schmier-, Gleit-
und Trennmittel für
Industrie, Handwerk,
Kraftfahrzeug, Sport,
Haushalt und Hobby

Sprüh mit Teflon gibt es in Dosen
mit 300 ml Inhalt

- anti-adhäsiv und schmutzabweisend,
- bewirkt vorzügliche Gleit- und Trenneffekte auf jedem Untergrund,
- hitzeständig bis 260° C,
- beständig gegen Wasser, Öl und aggressive Medien,
- physiologisch einwandfrei.

© – Wz Du Pont

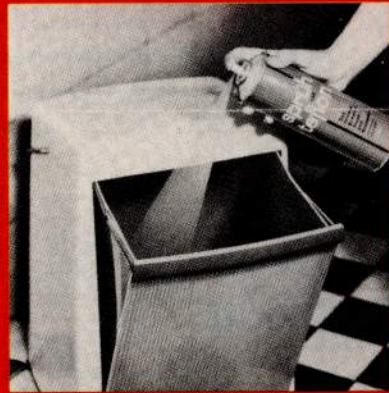

PAMPUS
FLUORPLAST

Bestell-Code 21706-TEFL
Preis für die 300-ml-Dose

NUR **19.⁶⁵**

MKS

modell **ESQUARTZ**

EIN NEUARTIGES, AERODYNAMISCHES RENNPEDAL, MIT INTEGRIERTEM ALU-PEDALHAKEN, PEDALKÖRPER AUS EINEM STÜCK GEGOSSEN !!! STEGPLATTE ANGESCHRAUBT !!!
ACHSE AUS HOCHFESTEM CR.MO.STAHL MIT HOCHWERTIG GESCHLIFFENEM KUGELLAUF

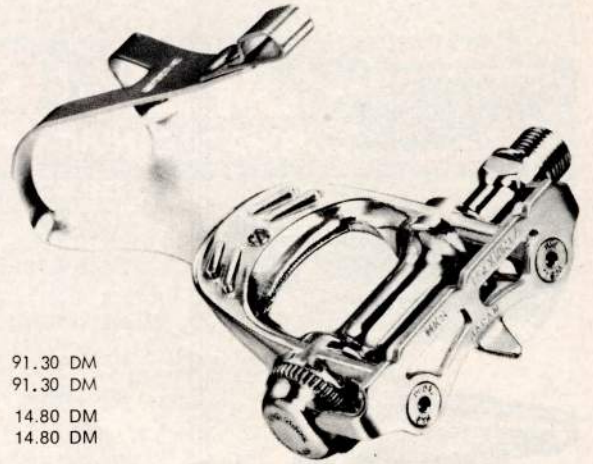

mit pedalhaken in der länge "MITTEL/NORMAL"
mit pedalhaken in der länge "LANG"

22822-MKSM	91.30 DM
22823-MKSL	91.30 DM
22824-MKHM	14.80 DM
22825-MKHL	14.80 DM

ERSATZ-PEDALHAKEN "MITTEL" paar
ERSATZ-PEDALHAKEN "LANG" paar



KLEINIGKEITEN, DIE JEDER RADSPORTLER HABEN SOLLTE – VIELE WISSEN JEDOCH ÜBERHAUPT NICHT, DASS ES SO ETWAS GIBT

DER VORTEIL FÜR UNSERE KUNDEN, WENN SIE ETWAS VERSCHENKEN WOLLEN (ODER MÜSSEN !) – HIER ETWAS, WAS NICHT JEDER HAT :

25601-ATÜB	Luftdruckmesser zum kontrollieren des reifendruckes	11.- DM
25602-ATCL	in verchromter ausführung von "CLEMENT" bis 16 atü	40.20 DM
25603-NARE	ERSATZGUMMI hierzu finden Sie auf seite 53 NAGELREISSER – hilft defekte zu vermeiden (siehe seite 53)	2.90 DM



TRELOCK® – Schlösser für das Zweirad



25604-1460 4.50 DM
das allgemein bekannte, klein zusammenlegbare, ketten = schloß mit zahlenkombination. Paßt gut in reifentasche !



25605-1703 4.50 DM
ein stabiles schlüsselschloß mit gutem stahlkabel. 50 cm
25608-60CM 6.50 DM
dito 60 cm lang !!!



25606-1610 13.60 DM
TÜV-geprüftes sicherheits = schloß mit messingeneinsatz !



25607-1900 28.80 DM
MULTISAFE ein besonders hochwertiges sicherheitsschloß – 60 cm
25609-85CM 32.90 DM
dito überlang mit 85cm kabel !!

5 Jahre Garantie

bei diesem schloßangebot handelt es sich um das bekannte Fabrikat TRELOCK aus west-deutschland und ist nicht mit billigen import-schlössern zu vergleichen .



25610-815G 2.90 DM
speichenschloß mit stecken = bleibendem schlüssel während der fahrt – paßt auch auf an = gelötete schloßplatte .



25611-156T 22.70 DM
ein besonders sicherheitsbe = wusstes rahmenschloß .
25614-52GS 5.50 DM
rahmenschloß in preiswerter ausführung .

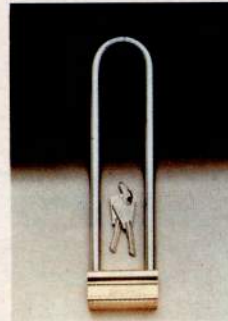

25612-1314 28.50 DM
das sicherste schloß im pro = gramm – 250 mm langbügel
25615-1177 13.30 DM
gleiche art – aber einfach = ere ausführung .

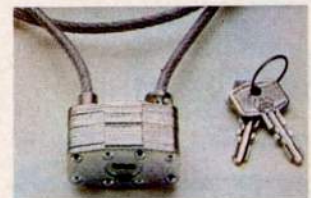

183 cm LANGKABELSCHLOSS !!!!
zum abschliessen mehrerer räder und auch der laufräder –
25613-1401 12.90 DM

WIR FREUEN UNS AUF IHREN BESUCH – aber beachten Sie bitte die Ladenverkaufszeiten in unserem RadSPORT-Shop
Ausserhalb dieser Verkaufszeiten ist wirklich keine Möglichkeit Sie zu bedienen – das würde unseren ganzen Ablauf im Versand durcheinander = werfen und hätte das Ergebnis von verzögerten Lieferungen im Versand .

BRINGEN SIE AUCH ZEIT MIT – in unserem RADSPORT-SHOP treffen sich RadSPORTler aus aller Welt und da ist es öfters etwas voll .

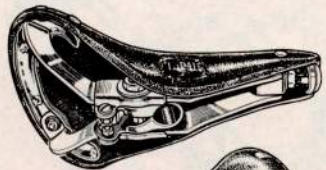

23242-2261

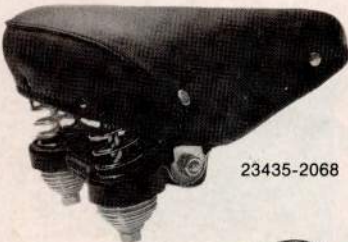

23235-2068



23425-MAXI

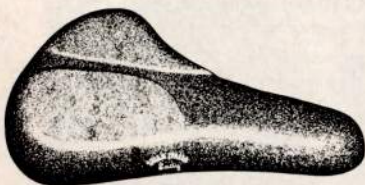

LADY



ROYAL mod. contour

Sättel



FÜR DEN NATUR-LIEBHABER BAUT MAN BEI IDEALE NOCH SÄTTEL DER ABSOLUTEN SPITZENKLASSE MIT AUSGE = WÄHLTEN LEDERSORTEN . FORM UND VERARBEITUNG KÖNNEN SICH WIRKLICH SEHEN (und fahren !!!) LASSEN



23232-RECO ein preisgünstiger coupon-leder rennsattel von IDEALE 23.- DM
SERIE-90 ; DAS SPITZENPROGRAMM VON IDEALE

23243-ISTA hochwertiges leder - verchromtes stahl gestell 49.80 DM

23242-IALU auf dem superleichten, seit vielen jahren bewährten alu gestell dieser sattel ist mit alu sattelkloben und paßt nur auf sattelstützkerze 57.80 DM

23241-ITIO DER LEICHTESTE LEDERSATTEL = TITANGESTELL 420/430 gramm 148.-DM

23231-BB17 von BROOKS das traditions modell " B - 17 " 55.- DM

23230-BPEX das PROFESSIONAL modell von BROOKS in der 82er ausführung !!!! ganz spezielle be-und verarbeitung - extra gegerbtes leder - mit großen 18mm kupfermieten - die einfachen sättele dieser serie führen wir nicht . 120.- DM

PREISGÜNSTIGE RENN-RENNSPORT SÄTTEL

23236-PLAS standard rennsportsattel - plastik - mit sattelkloben 9.90 DM

23244-PLLE superweicher rennsportsattel mit federn - plastik - mit sattelkloben 15.- DM

23239-SAKI SCHÜLER / KINDER-RENNSATTEL in kleiner, ansprechender form 9.80 DM

KOMFORT-SÄTTEL FÜR DAS TOUREN/SPORT-UND RENNRRAD

derartige sättele bekommen Sie in jedem normalen fahrradgeschäft oft hapert es jedoch mit der qualität - was wir Ihnen bieten ist SUPER-QUALITÄT aus italien bzw frankreich - hiermit wird auch dem FALL-ZU-FALL radler gedient, welcher sich nicht durch reges radeln an einen rennsattel ge = wöhnen kann - SEHR GELOBT BEI DEN DAMEN ! ! ! !

23224-2261 von SELLE ROYAL aus leder - mit geschäumter polyurethanpolsterung !! verchromtes gestell - sauberste verarbeitung 41.- DM

23235-2068 dito mit DOPPEL ZUG-DRUCKFEDERN = noch mehr komfort 49.- DM

23225-MAXI ein komfort-rennsattel von IDEALE - sehr gut gefedert - angenehme sitzposition - 22m dicke latex unterlage - der echte komfort rennsattel 57.- DM

23240-LADY der spezielle DAMEN-RENNSATTEL anatomisch angepasst 29.- DM
23220-ID75 IDEALE-75 / MIXTE ; der ideale "Damensattel" lt. rororo fahrradbuch 56.- DM

BEI DEN RENNFAHRERN UND INTENSIVEN HOBBY-RÄDLERN HABEN SICH SEIT JAHREN DIE NYLON SÄTTEL EINGEFÜHRT . ZWANGSLÄUFIG KOMMEN DIESE ART VON SÄTTEL AUCH IN "BILLIG-AUSFÜHRUNG" AUF DEN MARKT UND WERDEN ALS BESTES WAS ES GIBT ANGEBOten - WIR MÖCHTEN DARAUHFHINWEISEN, DASS WIR NUR DIE ECHTEN SPITZENFABRIKATE FÜHREN , WIE SIE AUCH VON SPITZENFAHRERN IN ALLER WELT GEFAHREN WERDEN

Beachten Sie die Seite 157

WIR FÜHREN NUR : einer der am meisten verbreitetsten ital. rennsättele
der planier für anatomisch geformte rennsättele
bekannt durch den "GEIERSCHNABEL-SATTEL"
cinelli, der name bürgt für spitzenrennmateriale
UNICA NITOR

IDEALE franz. spitzenklasse in der fertigung von rennsättele

23238-COGL COBRA - mit glattem kalblederüberzug 28.- DM

23237-2001 IDEALE - mit glattem kalblederüberzug 35.70 DM

23222-COPG COBRA - mit polsterzwischenlage und glattem kalblederüberzug 39.- DM

23233-COPW COBRA - mit polsterzwischenlage und wildlederüberzug 41.- DM

23234-2002 IDEALE - mit polsterzwischenlage und schaflederüberzug 48.- DM

23223-2004 IDEALE - mit 15mm dicker polsterung und schaflederüberzug 55.30 DM
" DER BESONDERS WEICHE , ECHTE RENNSATTEL "

23228-CIN2 CINELLI-UNICANITOR gepolstert mit wildlederüberzug 50.- DM

23229-CIN3 CINELLI-UNICANITOR gepolstert mit büffellederüberzug 56.- DM

23226-LLLL COBRA DER SUPERLEICHTE SATTEL 220/240 gramm besonders hochwertiges nabukleder - mit ergal gestell 65.- DM

23227-LLLP mit SCHAUMPOLSTERUNG = hoher sitzkomfort 320 gramm 71.- DM

23215-GEIE SAN MARCO - "GEIERSCHNABELSATTEL" 390 Gramm 56.- DM

23217-TURB modell TURBO von SELLE ITALIA 390 gramm 61.20 DM

23213-SAFA COBRA DER HIT FÜR DAS EXCLUSIVE mit polsterzwischenlage hochwertiger wildlederüberzug in verschiedenen farben KORNBLAU - HELLBLAU - OCKER/BRAUN - GRAU 52.- DM

23210-SCES ROYAL - SUPERCONTOUR in der LEICHTEN ausführung 260 gramm 77.- DM

23209-SCEH in der "EXCLUSIV" -ausführung mit hellem HIRSCHLEDER (ohne Moser) 82.- DM

23208-COST ROYAL - CONTOUR , der anatomisch geformte sattel 65.- DM

23211-COMA mit LEICHTEM ERGAL-GESTELL ca. 290/310 gramm 72.- DM

DIE EVOLUTION EINER GENERATION diese anatomische sattelform ist das endergebnis von einer langen aus = arbeitung der anatomischen fakultät Padua - und das ergebnis von der erfahrung der bestbekanntesten profi rennmanschaften wir hatten schon kunden (sehr viele frauen !!!) welche auf grund von sitz = problemen = sattelproblemen, das sportliche radfahren aufgeben wollten ---- auf diesen anatomisch ge = formten sattel umgestiegen die freude war wieder da und lange strecken kein problem ! ! !

den AERODYNAMISCHEN "PROFIL" Sattel finden Sie auf Seite 87

die firma SELLE ROYAL ist der pionier jener sättel, welche der anatomie der verschiedenen beckenknochen angepasst sind .



hier wurde das modell CONTOUR entwickelt, welches sowohl dem rennfahrer als auch dem hobby-radler (GANZ BESONDERS DEN DAMEN !!!) ungeahnte vorteile verschafft - aus dem modell contour entstand das modell SUPER CONTOUR, die flache und etwas schmalere form lässt die beine besser "spielen" und erlaubt dem fahrer bei langen strecken die sitzposition den gegebenen umständen bestens anzupassen - das neueste modell ist nun der " C X " ; die aero-dynamik ist im windkanal auf optimalen CW-wert gebracht , die neuartigen spezial profil-federn sind namhaften profis getestet, sie haben große festigkeit bei hoher elastizität und geringstem gewicht , die anatomische form hat optimale anpassung an den bewegungs = ablauf des fahrers.

Royal
CX



modell " CX " - 350 gramm
23405-ROCX 56.- DM

modell " SUPER CONTOUR "

mit stahlgestell - helles leder
23406-SCSH 70.- DM 380 gramm

... mit schwarzem leder
23407-SCSS 65.- DM 380 gramm

modell " CONTOUR "

stahlgestell 450 gramm
23408-COST 65.- DM

mit LEICHEM ERGAL GESTELL - helles leder
23409-SCEH 82.- DM 290 gramm

ergalgestell 320 gramm
23411-COMA 72.- DM

... mit schwarzem leder
23410-SCES 77.- DM 290 gramm

RADFAHREN WIE AUF WOLKEN

Swing

Die gefederte Sattelstütze



Sehr oft haben wir kunden, welche gerne mit einem sportlichen rad fahren möchten, jedoch infolge "KREUZSCHMERZEN" hierbei nicht die richtige freude finden
Wir bieten nun etwas, um auch diesen "KREUZGESCHÄDIGTEN" das radeln zum vergnügen werden zu lassen ;

SWING die gefederte sattelstütze

SWING dämpft schwingungen bis zu 50 % und erhöht somit den fahrkomfort

SWING besteht aus 2 präzisionsstahlrohren, die teleskopartig ineinandergreifen. Das obere rohr ist als hydraulischer stoßdämpfer ausgebildet

SWING ist an allen handelsüblichen rädern zu montieren - nur eine abmessung, ausgleich mit distanzhülsen

SWING übernimmt eine garantie von 1 jahr

SWING ist wartungsfrei und einstellbar auf nahezu jedes fahrgewicht

SWING typ NORMAL für fahrgewicht bis 95 kg
23298-SWGE 38.- DM

SWING typ STARK für fahrgewicht 90 - 125 kg
23299-SWRO 39.80 DM

NEU!

Keinen Ärger mehr mit Kette und Schaltung Die vollkommene Kettenschmierung



bestell-code 21718-KSET

19.90 DM

„Die vollkommene Kettenschmierung“ besteht aus:

Kettenöl 250 ccm

- a. stark haftende Eigenschaften
- b. optimal schmierend
- c. schützt gegen Verschleiß und Korrosion
- d. wasserabstoßend

Schaltungsöl 100 ccm

- a. optimal haftend
- b. schützt Zahnkranz und Schaltung
- c. geräuscharme Schaltung
- d. sehr empfohlen bei Rennen und Querfeldein

Kettenreiniger 500 ccm

- a. weicht jeden Schmutz auf
- b. wirkt gegen Korrosion
- c. keine entfettende Wirkung

Reinigungspinsel

alles verpackt in einem Kunststoffkasten, der als

Reinigungskasten verwendet wird.

SATTELKLOBEN

23301-STAN	in EINFACHER STANDARD-AUSFÜHRUNG	2.80 DM
23302-BRID	in HARTER ZAHNUNG -VERCHROMT, BROOKS oder IDEALE je nach lagerbestand	4.80 DM
23303-TITA	aus TITANIUM !!!!! nur 90 GRAMM !!!!! = das LEICHTESTE vom LEICHTEN, in kombination mit einer sattelkerze wesentlich leichter als jede patent-sattelstütze	41.- DM
23304-IPAT	IDEALE PATENT-SATTELKLOBEN mit zusätzlicher sicherungsschraube - kein verrutschen des sattels - paßt für übliche sättele auf sattelkerze - abbildung rechts	5.80 DM
23305-IALU	IDEALE ALU; paßt nur zu dem aluminium sattelgestell	12.- DM

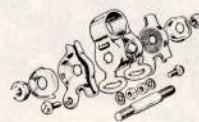

SATTELSTÜTZKLEMMBOLZEN

23307-STAN	 einfache standard-ausführung	- .75 DM
IN MODERNER AUSFÜHRUNG MIT INNEN-SECHSKANT		
23306-INBS	STAHL - verchromt	2.20 DM
23308-TATA	original T.A. - verchromt	4.05 DM
23309-ZEUS	original ZEUS mit besonders flachen köpfen	4.95 DM
23310-CAMP	original CAMPAGNOLO	6.70 DM
21433-SBOH	"SUPERLEICHT in ERGAL"	6.85 DM
21434-SBOS dito in SCHWARZ eloxiert	6.85 DM
23312-TATR	MIT TRÄGER für zug bei mittelzugbremse (abb. rechts)	6.95 DM
23313-SASP	SATTELSTÜTZSCHNELLVERSCHLUSS	9.90 DM

schnellste und einfachste verstellung der sattelhöhe möglich - einfachste demontage des sattels mit stütze - ohne werkzeug - unentbehrlich für das ersatzrad - ideal zur demontage des sattels beim einpacken des rades im auto .

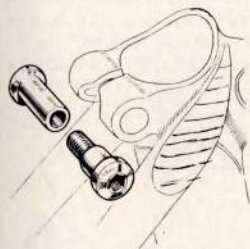
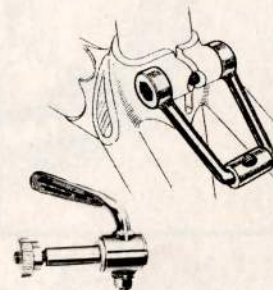

SATTELSTÜTZEN

gefräste CAMPAGNOLO sattelstützen im finish verschiedener rahmenfabrikate finden sie auf seite 38/39 bitte umblättern .

ACHTUNG - bei bestellung benötigen wir den \varnothing auf 0,2 mm genau - schieblehre zum genauen messen finden sie auf seite 66 - meistens wird der \varnothing mit zollstock gemessen und dann 26 oder 27 mm bestellt, was sehr oft nicht das GENAUE mass ist - es wird dann gefeilt, geschliffen oder blech untergelegt damit die stütze passt DAS IST PFUSCH !!!

23319-SAKE	STANDARD-SATTELSTÜTZE (sattelkerze) aluminium - nur mit 25,8 / 26 / 26,2 / 26,4 / 26,6 / 26,8 / 27 / 27,2 \varnothing	4.90 DM
23321-PATE	PREISGÜNSTIGE ALU-PATENT-STÜTZE (SAKAE-COBRA o.ä.) 25,8 bis 27,0 mm \varnothing je 0,2 mm	14.- DM
23320-IT25	ital. PATENT-STÜTZE mit sonderdurchmesser 25 mm \varnothing für ALAN, VITUS-DURALINOX u.ä. rahmen	37.- DM
23315-FR25	franz. PATENT-STÜTZE "SUPERLEICHT" ca. 170 gramm mit 25 \varnothing für ALAN, VITUS-DURALINOX u.ä. rahmen	67.- DM
23340-EXLA	EXTRA LANGE PATENT-SATTELSTÜTZE VON LA PRADE IN SONDERANFERTIGUNG = 240 mm lang !!!	51.- DM



NEU
„AERO“-
FORM

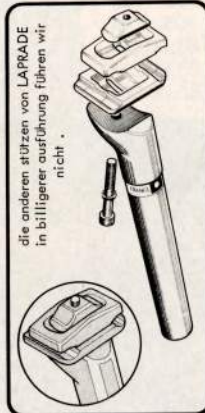
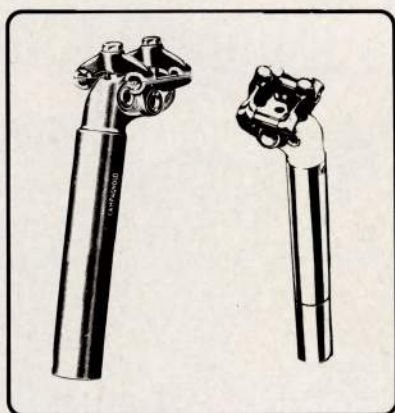

die anderen stützen von LAPRADE in billigerer ausführung führen wir nicht .



BLACK IS BEAUTIFUL



23324-SALA 29.- DM
SR - typ LAPRADE mit 1-schrauben-syst em 26,0 bis 27,0 je 0,2 \varnothing

23326-CAZE 41.- DM
CAMPAGNOLO oder ZEUS - je nach lagerbestand - 25,8 bis 27,2 mit je 0,2 \varnothing

23316-LAPR 47.45 DM
orig. LAPRADE 606 EXTRA LEICHT 148 mm

23334-SRSR 55.- DM
SAKAE - SR in SCHWARZ 26,8-27-27,2 \varnothing

23339-CASR 74.60 DM
CAMPAGNOLO SUPER RECORD 25-25,8 bis 27,4 je 0,2

BEI BESTELLUNG VON ERSATZTEILEN BITTEN WIR DIE BILD-NUMMERN VON SEITE 38 ZU VERWENDEN UND DAS FABRIKAT ANZUGEBEN .

BROOKS SATTELFETT

23221-SAFE 4.55 DM

- unerlässlich zur pflege eines ledersattels, gleich welches fabrikat . Hat sich auch - bestens bewährt zur imprägnierung der rennschuhe gegen nässe, hiermit gepflegte - schuhe bieten auch größeren schutz gegen kälte !

SATTELDECKEN sind bei einem ledersattel unentbehrlich, da - sonst die hose verschmutzt wird . Ebenfalls empfehlenswert bei nylon sattel mit - lederdecke wenn mit heller hose gefahren wird !

23203-DEPO	... in plastik mit DICKER schaumstoffeinlage	3.50 DM
23202-DEST	... in velour-stoff mit leichter polsterung	3.50 DM
23204-DEPL	... in plastik -transparent- NEU; verstärkte ausführung	3.50 DM

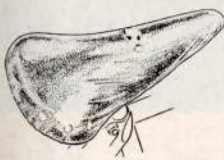

ZWEI PUNKTE, um deren Beachtung wir bitten;

- Schicken Sie uns bitte KEIN GELD in Briefsendungen, Päckchen etc. - auch nicht per Einschreiben. Wir müssen diesbezüglich jegliche Haftung GRUNDSÄTZLICH ablehnen. Wenn Sie uns einen Scheck zukommen lassen, zeichnen Sie diesen mit den WORTEN „NUR ZUR VERRECHNUNG“ - die beiden, allgemein üblichen, Querstriche gelten nicht. Auch hier müssen wir bei Nichtbeachtung jegliche Haftung ablehnen.
- Wenn wir einen Artikel nicht liefern können, so wird dieser Artikel trotzdem auf der Rechnung aufgeführt - in der Spalte erscheint dann eine Zahl (1-4), wofür die Erklärung in der Fußnote der Rechnung zu finden ist. In der ENDSUMME der Rechnung ist der nichtgelieferte Artikel jedoch NICHT BERECHNET.

BRÜGELMANN'S RADSPORT · SHOP – 6 Frankfurt/Main 90 – Philipp-Reis-Straße 83

... im Finish verschiedener Fabrikate

COPPI

campagnolo sattelstütze 27 ø	22666-COST	64,- DM
campagnolo kettenrad 52 zähne	22667-CO52	81,40 DM
T.T.T. vorbau modell '78		
nur in den längen 70 - 90 - 110 - 120 - 130	22669-COV8	57,75 DM

in unserem **RADSPORT · SHOP** haben wir noch diverse Teile im Finish anderer Firmen — zum Beispiel:

BASSO

GUERCIOTTI



ALAN

GIANNI MOTTA



Cesare M.

Pogliaghi

Gios★torino

CAMPAGNOLO-CINELLI-T. T. T. ARTIKEL
AUSGEFRÄST UND AUSGEMALT IM ORIGINAL GIOS-TORINO FINISH -

23190-GIK2	KETTENRAD mit 52 Zähne	105,- DM
23191-GIK3	KETTENRAD mit 53 Zähne	105,- DM
23192-GIST	SATTELSTÜTZE Campagnolo 27,2	105,- DM
23193-GIVT	VORBAU T. T. T.	63,50 DM
23194-GIVC	VORBAU Cinelli Corsa	63,50 DM
23195-GIVR	VORBAU Cinelli Record	85,70 DM

Gios★torino

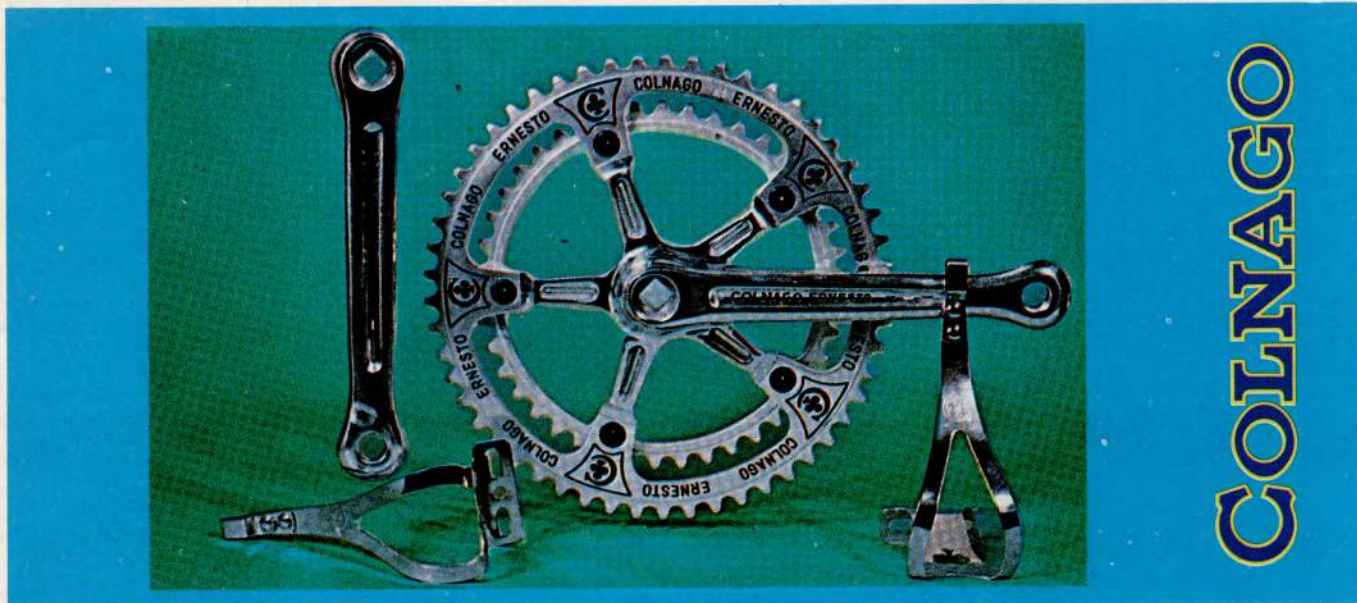

20311-CSTÜ	camp. sattelstütze 27,2 ø	92,45 DM	20314-CVOR	T.T.T. vorbau (LÄNGE ANGEBEN !!!)	47,10 DM
20312-CKE2	kettenrad mit 52 zähne	89,60 DM	20315-CBGR	bremssgriffe "CAMPAGNOLO"	paar 220,50 DM
20313-CKE3	kettenrad mit 53 zähne	89,60 DM	20316-CBRE	camp. bremsen + griffe im "mexico-stil"	paar 432,30 DM
23219-CSAS	sattel modell "super"	51,80 DM	20317-CKUR	camp. kurbeln mit kettenräder "mexico-stil"	508,25 DM
23218-CSAM	sattel modell "mexico" leicht	81,25 DM	24142-CRER	schlauchreifen / roter protektor	48,- DM
21610-FCOL	trinkflasche	3,50 DM	24143-CREB	schlauchreifen / blauer protektor	48,- DM

RENNMÜTZE - SOCKEN und weitere BEKLEIDUNG finden sie auf seite 98 --- auf der seite 114 finden sie die neuen "AERO"-schuhe "COLNAGO"
PEDALHAKEN und PEDALRIEMEN mit colnago-prägung sind auf seite 29 . HINWEIS ; die firma colnago ändert sehr oft das dekor sowohl auf den rahmen als auch auf den zubehörteilen , die abbildungen sind daher unverbindlich - wir bekommen von colnago fast jeden monat eine lieferung und sind daher in der regel immer auf dem laufenden .

... im exklusiven Brügelmann-Finish

WIR LIEFERN IHNEN VERSCHIEDENE TEILE IN UNSEREM EIGENEN FINISH - HIERMIT KOMMEN SIE VON DER 08/15 AUS = STATTUNG WEG UND STELLEN IHR RAD ÜBER DIE ALLGEMEIN ÜBLICHE AUSSTATTUNG

wir möchten gleich daraufhinweisen, daß wir während der saison oft nicht die nötige zeit haben, um gravierarbeiten bzw ausarbeiten von teilen PROMBT vorzunehmen - wir empfehlen da= her bei diesbezüglichen wünschen eine recht = zeitige bestellung !!!



abbildung oben - die schaltung rechts kann nicht mehr in dieser art ausgearbeitet werden, der neue camp. umwerfer hat jetzt in orig. ausführung ovale löcher, sodaß die ausarbeitung wie obige abbildung entfällt.

AUSGEARBEITETE CAMPAGNOLO UND HURET SCHALTUNGEN + GRIFFE = SIEHE SEITE 40/42

CAMPAGNOLO BREMSSEN, nur bei neukauf möglich

bremssbolzen + körper auf INBUS umarbeiten (abb. rechts) 20355-BFIN 25.- DM

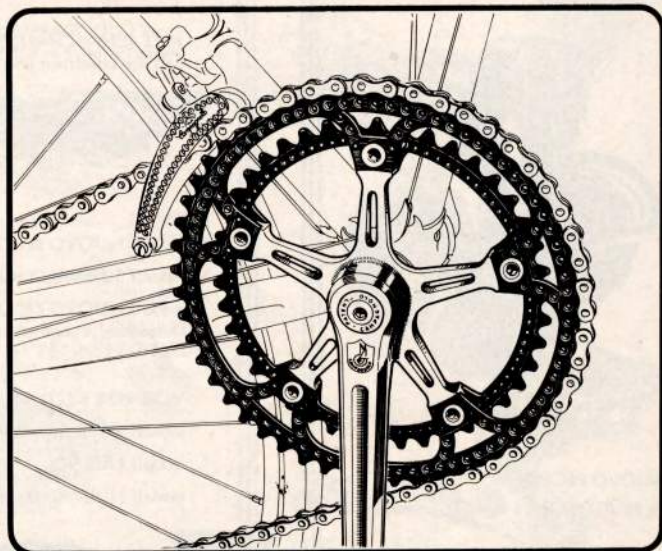
... mit TITANIUM bolzen und ERGAL brems Schuhmuttern wie abbildung rechts 20356-BFTI 81.- DM

körper und griffe aus- bzw angebohrt - wie abbildung - in sauberer arbeit 20357-BFBO 30.- DM

körper und griffhebel farbig (gold oder schwarz) eloxiert 20363-BHEL 63.- DM

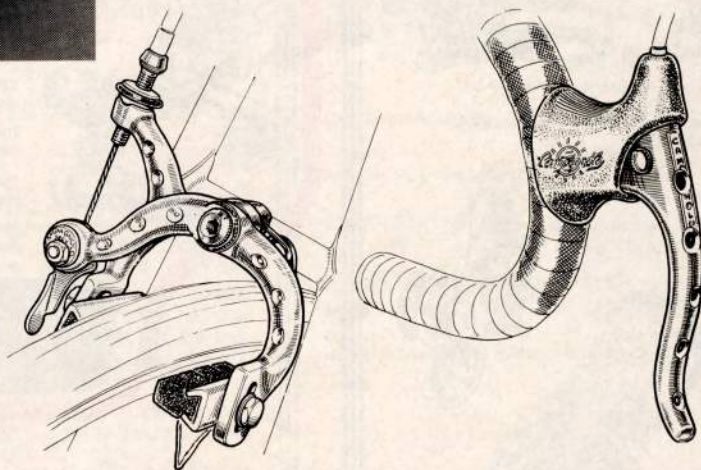

CAMPAGNOLO-TRETLAGER

AUFPREIS

die 5 kurbelarme "durchbrochen" und kettenräder ausgearbeitet
linkes bild - abbildung links 20351-BFTL 55.- DM
linkes bild - abbildung rechts 20352-BFTK 65.- DM
bei SUPER RECORD - abb. oben 20353-BFTS 75.- DM
beide kettenräder farbig eloxiert in gold oder schwarz 20354-KELO 28.- DM
kurbeln "rund geschliffen" und hochglanz poliert 20362-KPOL 142.- DM

GRAVIEREN

die preise verstehen sich zuzüglich dem zu gravierten teil - angelieferte artikel können nicht graviert werden - bei bestellung erbitten wir gleichzeitige vorauszahlung des gesamt betrages .

- | | | | | |
|---------------------|---------|---|------------|---------|
| A.) DRUCKBUCHSTABEN | J.M GAU | pro buchstabe bzw punkt oder zeichen | 10359-GRBU | 1.50 DM |
| B.) SCHREIBSCHRIFT | Patrick | pro buchstabe bzw punkt oder zeichen | 10360-GRSC | 1.50 DM |
| C.) MONOGRAMM | AA GD | = 2 buchstaben, wirkt sehr schön auf vorbau bzw kettenrad | 10361-GRMO | 14.— DM |

die preise verstehen sich auf vorbau oder sattelstütze bzw das monogramm auf dem kettenrad - andere gravurarbeiten werden nach zeitaufwand berechnet. wir gravieren so groß wie möglich. auf wunsch können die gravuren mit farbe ausgelegt werden, kostenpunkt für diese arbeit je nach aufwand ca 5.- bis 12.- DM. Denken Sie bitte daran, daß wir aus organisatorischen gründen nicht jeden tag gravieren können und daher ihre diesbezügliche bestellung 10- 14 tage verzögert werden kann

SUPER RECORD



NUOVO RECORD
im BRÜGELMANN FINISH

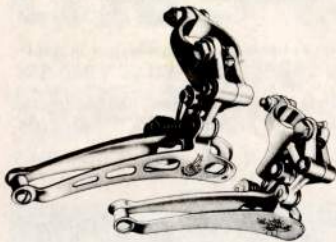

modell NUOVO - modell G S

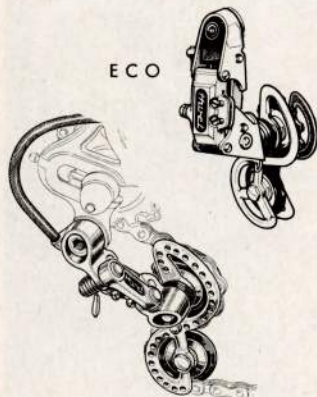

JUBILEE im BRÜGELMANN FINIS H

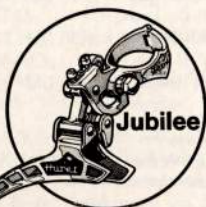

Schaltungen

ALLE RENNSCHALTUNGEN SIND ZUR MONTAGE AN RENNAUSFALLENDE WIE CAMPAGNOLO etc. soll die schaltung an standard-ende montiert werden, benötigen Sie den adapteur auf seite 41 rechts unten



HINTERES SCHALTWERK

modell NUOVO GRAN SPORT	23504-CNGS	59.90 DM
die preiswerte aluminium rennschaltung von campagnolo		
modell NUOVO RECORD	23509-CNOU	103.90 DM
die meistverkaufte campagnolo rennschaltung		
modell NUOVO RECORD-SCHWARZ	- in SCHWARZ eloxiert -	23505-CSCH 121.90 DM
modell SUPER RECORD		23510-CSUP 146.90 DM
modell NUOVO RECORD im BRÜGELMANN FINISH		23506-CNUB 181.90 DM
ausgearbeitet und mit diversen leichtteilen umgerüstet - DIE LEICHTESTE CAMPAGNOLO SCHALTUNG		

VORDERER KETTENBLATT UMWERFER

modell G - S ; das seit jahren bekannte modell	23501-CWGS	40.90 DM
modell NUOVO	23502-CWRE	48.90 DM
modell NUOVO für angelöteten sockel	23503-CWLÖ	54.90 DM



HINTERES SCHALTWERK

modell E C O	23431-HECO	16.— DM
komplette schaltungsgruppe mit umwerfer doppelgriff und zügen		
modell JUBILEE - die LEICHTESTE, uns bekannte schaltung	23410-HECE	45.60 DM
modell JUBILEE im BRÜGELMANN-FINISH ausgebohrt	23424-HJUN	103.— DM
- auf seite 14 finden Sie hierzu den oberen schaltungsbolzen in leicht = - ausführung, sodaß die schaltung NOCH LEICHTER wird !!!	23416-HJUG	118.— DM

VORDERER KETTENBLATT UMWERFER

modell COURSE - ein sehr preisgünstiger rennumwerfer	23432-HWER	19.— DM
modell JUBILEE - der LEICHTESTE, uns bekannte umwerfer	23423-HWJU	68.— DM

Spezielle Schaltungen für extreme Übersetzungen

UNSERE Erfahrungen haben gezeigt, daß bis zu 24 Zähne auf dem größten Zahnkranz alle normalen Schaltungen voll funktionsfähig sind. Von 25 - 27 Zähne treten oft schon Probleme auf. Ab 28 Zähne empfehlen wir auf jeden Fall eine Schaltung mit hierfür extra konstruierter Bauweise ;



23447-ALDS	37.60 DM
modell HURET-SUPER ALLVIT; in Stahlausführung	
23440-SIGS	41.80 DM
modell GS von SIMPLEX für die extremen übersetzungen	
23439-JUGS	109.70 DM
modell HURET-JUBILEE GS; die LEICHTESTE uns bekannte Schaltung	
23448-CAGS	106.90 DM
modell CAMPAGNOLO-RALLY; funktionssicher wie die bewährte Rennschaltung	

SPEZIAL-UMWERFER FÜR DAS VORDERE KETTENRAD BEI EXTREM ZAHN-UNTERSCHIED. Fabrikat SIMPLEX. GEEIGNET BIS ZU 24 Z. UNTERSCHIED VOM KLEINEN ZUM GROSSEN KETTENRAD-AUCH FÜR 3-FACH KETTENRAD BESTENS GEEIGNET.

23525-WEGS 48.80 DM

ÜBERSETZUNGSTABELLEN

in Zoll, der in Deutschland üblichen Begriffs-Bezeichnung, für Zahnkränze von 12 - 25 Zähne und vordere Kettenräder von 40 - 56 Zähne, können Sie kostenlos mit einer Bestellung anfordern.

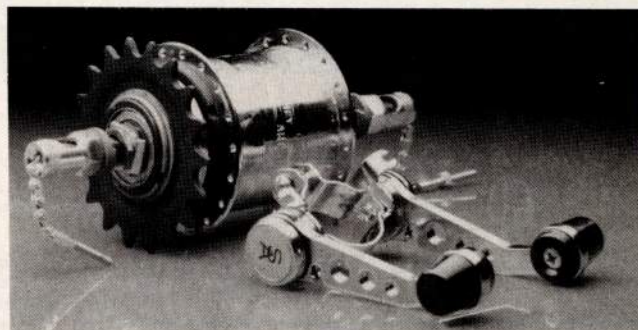

**STURMEY
ARCHER**

5- GANG LEERLAUFNABE
21033-5NAB 106.40 DM

spezielle prospekte über diese nabe stehen leider nicht zur verfügung - ersatzteile hierzu führen wir nicht am lager, diese sind in der regel jedoch in sehr kurzer zeit lieferbar

Schaltungen

ALLE RENNSCHALTUNGEN SIND ZUR MONTAGE AN RENNAUSFALLENDE WIE CAMPAGNOLO etc. soll die schaltung an standard-ende montiert werden, benötigen Sie den adapteur auf dieser seite re/unten

--- die firma SIMPLEX hat ein programm von fast 30 schaltungen, wir
 --- haben unser sortiment auf die 5 wesentlichen typen beschränkt . Da die
 --- firma simplex sehr oft kleinere änderungen vornimmt, bringt dies bei der be=
 --- stimmung von ersatzteilen probleme mit sich, deshalb empfehlen wir Ihnen bei
 --- ersatzteilbedarf das defekte teil einzusenden um sicher zu gehen .



23520-SSTN	modell PRESTIGE-STANDARD ; preisgünstige rennsportschaltung f. standardende	12.80 DM
23513-SSTE	... gruppe komplett mit umwerfer, doppelgriff und zügen	28.80 DM
23521-SSPN	modell PRESTIGE-SPECIAL für rennausfallende oder adapteur auf standard-ende	15.80 DM
23514-SSPE	... gruppe komplett mit umwerfer, doppelgriff und zügen	31.80 DM
23522-SCRN	modell PRESTIGE-CRITERIUM ; die bewährte, sehr preisgünstige rennschaltung	24.80 DM
23515-SCR1	... gruppe komplett mit umwerfer, doppelgriff und zügen	46.80 DM
23516-SCR2	... gruppe komplett mit dem super compet. umwerfer und alu-doppelgriff+züge	54.80 DM

mit dem obigen SIMPLEX programm bieten wir Ihnen eine palette von bewährtem material zu SEHR GÜNSTIGEM PREIS bei der folgenden SUPER -SERIE handelt es sich um spitzen rennmaterial, welches sich im harten profi-rennsport be = währt hat und dem hobby-radler einen schaltungskomfort bietet, der seinesgleichen sucht !!!

23406-LJSI	komplette gruppe SUPER L.J. mit dem schaltungs-top-modell aus geschmiedetem dural nur 183 gramm - mit dem comfort umwerfer, welcher die kette auf das vordere große kettenrad "hebt" und nicht einfach drückt !!! - mit dem doppel= schaltgriff mit entlastungsfeder zur leichten, sicheren schaltungsbedienung !!! --- diese schaltungsgruppe ist auch mit den griffen für angelötete sockel --- lieferbar, kein aufpreis aber unbedingt DEUTLICH angeben . in der gold --- eloxierten ausführung sind die griffe nicht für anlötschalen lieferbar die gleiche gruppe in G O L D eloxiert die schaltung einzeln in silber	144.80 DM 144.80 DM 92.80 DM
------------	---	--

<u>VORDERE KETTENBLATT UMWERFER EINZELN</u>		
23523-SUCR	modell C R I T E R I U M , das seit vielen jahre bewährte modell	11.80 DM
23524-SUSC	modell SUPER COMPETITION	17.80 DM

zu den SHIMANO-schaltungen und umwerfer der serie EX sind 3mm und 6mm inbusschlüssel bei der montage nötig



SHIMANO 'AERO' siehe seite 74/75

	HINTERES SCHALTWERK		VORD .UMWERFER		KOMPLETTE SCHALTGRUPPE
serie -600	23425-SC60 30.90 DM		23434-UM60 16.60 DM		23418-GR60 63.20 DM
DA-EX	23441-SCEX 76.80 DM		23442-UMEX 41.65 DM		23519-GREX 160.— DM
600-EX ausführung mit inbusschrauben					23417-G6EX 67.85 DM

Schalt- und Umwerferzüge

DER BESONDERE ZUG - für leichtes schalten, zur schonung der lackierung und für ein chices aussehen am eleganten rad = hochfester, geschmeidiger stahlzug mit schwarzem plastiküberzug 130 cm lang 23540-ZUPW 4.30 DM
 dito EXTRA LANG - für lenkerschaltgriffe 190 cm lang 23538-ZUPS 6.05 DM
 "COLNAGO" schalt- und werferzüge mit hochfestem nippel, geschmeid. zug paar 23535-ZSWO 1.70 DM
 dito mit endstück aussenspirale (schw.) - 2 aufgepr. endtüllen (abb. unten) paar 23532-ZSWM 2.50 DM
 schaltungszug einzeln 23534-ZCUS -.90 DM umwerferzug einzeln 23531-ZCUW -.90 DM
 STANDARDschaltzug 23533-ZSUS -.60 DM umwerferzug 23530-ZUCW -.60 DM
 ZÜGE FÜR LENKERENDGRIFFE - passend für alle üblichen griffotypen
 für schaltung 23539-ZULS 2.— DM für umwerfer 23541-ZULW 1.80 DM
 dito in EXTRA DICKER ausföhr. - sehr geschmeid. - länge 2 m - hochf. nippel 23537-ZULD 3.55 DM

für beide Bremsen benötigen sie ca. 2 meter /180 cm benötigen sie für züge bei lenkerendgriffe mit der bandage629 in den farben BLAU-ROT-SCHWARZ-GELB-GRÜN-WEISS-SILBER/GRAU meter 20899-AUSS-.60 DM

"CHROM" AUSSENSPIRALE = NICHTROSTENDE STAHL-SPIRALE
 ca. 75 cm von lenkerendgriff bis schelle 629

original CAMPAGNOLO	23614-CH75 6.10 DM
ca. 20 cm schaltzug am rahmenende	23608-CH20 2.85 DM
dito mit tülle für angelöteten nippel (abb.)	24550-CHTÜ 3.25 DM



Kugelgelagerte Schaltungsrädchen

"WIE FRÜHER", seit einigen Jahren gibt es nur noch schaltungsrädchen, welche auf buchsen laufen - quietschende und festhängende rädchen sind keine seltenheit!
 Immer wieder wurden wir nach kugelgelagerten rädchen gefragt ...
 JETZT KÖNNEN WIR SIE LIEFERN.

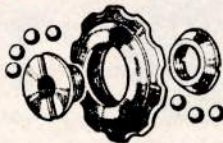

24578-LARÄ stück 8.80 DM



PRESTIGE - CRITERIUM



SUPER COMPETITION

SICHERHEITSNIPPEL

ZUR ZUSÄTZLICHEN SICHERUNG, WELCHE VERHINDERT, DASS DIE SCHALTUNG VER = SEHENTLICH IN DIE SPEICHEN SCHLÄGT .

23609-SINI -.70 DM

PPS Positive Pre-Select SYSTEM

23415-SPPS hinteres schaltwerk *	24.55 DM
griffe-komplett mit zug:	
23414-PPGR doppelgriff für rahmen	15.60 DM
23413-PPGL doppelgriff für lenkerschaft	15.60 DM
23412-PPGC "click"-schalter für lenker	15.60 DM
25232-FFAL FFS tretlager in alu	
siehe Seite 58	
-die stahlausführung führen wir nicht-	

ZUGENDKAPPEN



verhindern, daß die zugenden auseinandergehen und vermeiden so die unliebsamen verletzungen und so nebenbei verschönern die kleinen dinger auch noch das rad
 Oder gefällt Ihnen ein rad mit den "Blumensträußen" am zugende ?
 Beutel mit 10 stück 20830-KAPP
 NUR nur NUR nur -.70 DM

23607-ADAP * 2.80 DM

ZWISCHENSTÜCK ZUR MONTAGE VON SCHALTUNGEN, WELCHE URSPRÜNGLICH FÜR RENN-AUSFALLENDEN GEDACHT SIND, NUN JEDOCH AN STANDARD AUSFALLENDE MONTIERT WERDEN SOLLN

Schaltungsgriffe

- wenn nicht verneint, liefern wir immer die entsprechenden züge mit -

die 4 optimalen ...

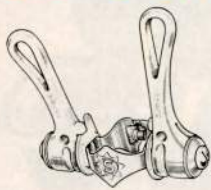

... von **SIMPLEX**
mit der entlastungsfeder - bringt den vorteil, daß beim spannen des hebels die zugkraft unterstützt wird und somit leichter und sicherer der schaltungsvorgang abläuft. DER ERFAHRENE RADLER SCHÄTZT DIES - DIE ANFÄNGER, GANZ BESONDERS DIE DAMEN, VERLIEREN HIERMIT DIE ANGST VORM SCHALTEN

mit bandage, zur montage an jedem rahmen 23444-LJBA 28.50 DM
für angelötete sockel - ital. typ 23445-LJSO 28.70 DM



... von **HURET**
ein besonders form = schöner schaltgriff, welcher dem besondern rad noch den besonderen chic verleiht - mit nur 60 gramm ist er zudem noch besonders leicht. Für anlöten = sockel - ital. typ. Zur montage an rahmen ohne anlöten = sockel kann eine bandage zusätzlich geliefert werden.

23446-HULE 31.-

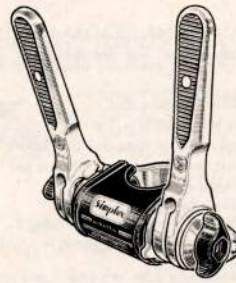

... von **SIMPLEX**
für den hobby-radler - für den trimmer - für den stadt-radfahrer - für die damen - für den anfänger - der **LENKERSCHAFTGRIFF**, hebel etwa 1/3 länger als übliche hebel, mit der "BEWEGUNGSBREMSE - CLICQUETES" pat. simplex, welche einen sicheren schaltvorgang gewährleistet. Passt zu allen üblichen renn- und sportschaltungen. MIT ZÜGEN !!!

23435-LESI 27.- DM



... von **MODOLO/COLNAGO**
NEU in der form - NEU vom material her - NEU in der gewichtsrelation -

hebel aus kunststoff - scheiben und schrauben aus nichtrostendem material. gewicht nur 35 gramm / paar mit den scheiben und schrauben - zur montage auf angelötete schaltgriff-sockel - für rahmen ohne angelötete schaltgriffsockel kann eine entsprechende bandage zusätzlich geliefert werden. hier ist ein weiterer artikel im sinne der "AERODYNAMIQUE"

23449-MOCO paar 19.95 DM

... weitere schaltungsgriffe aus unserer angebotspalette:



abb. links; **DAUMENSCHALTGRIFF** zur montage am lenker, direkt neben dem griff, sodaß man schalten kann, ohne den lenker loszulassen !!!! Passend für alle üblichen kettenschaltungen Mit bewegungsbremse, sodaß beim zurückschalten ein glatter, weicher, sicherer schaltungsvorgang erfolgt. komplett mit zug und aussenspirale 23436-DAUM 17.40 DM

abb. rechts; **EINFACHSCHALTGRIFF** für alle üblichen schaltungen von 3-6 gang. zur befestigung am rahmen (abbildung ist nicht verbindlich) 23401-1FAC 4.50 DM



DOPPELSCHALTGRIFFE für alle üblichen schaltungen von 6 - 21 gang

23443-SIST "SIMPLEX-STANDARD"	10.80 DM	23438-HUST "HURET-STANDARD"	10.80 DM
23419-CREC CAMPAGNOLO	23.75 DM	... für angelötete sockel	23420-SORE 23.75 DM
23427-CREF mit ausgefrästen hebeln	35.60 DM	... für angelötete sockel	23428-SOGE 35.60 DM
23421-SHDA SHIMANO DURA-ACE	42.20 DM	(auch für angelötete sockel ital. typ ODER shimano sockel) SHIMANO A E R O schaltungen und schaltgriffe finden sie auf den seiten 74 und 75 .	

23422-LEDO zur befestigung am LENKERSCHAFT (linke abbildung ist nicht verbindlich) ohne besonderen comfort - DEN GRIFF MIT DEM BESONDEREN COMFORT FINDEN SIE OBEN, BEI DEN 4 OPTIMALEN . komplett mit zügen 17.- DM

LENKERENDSCHALTGRIFFE - schauen sie einmal auf seite 151 ...

23405-LECA CAMPAGNOLO mit blauem gummi	stück 26.- DM
23404-LESI SIMPLEX mit retrofriction !!! zum zwecke eines leichten, sicheren schaltvorganges !!!	stück 24.- DM

zu allen schaltgriffen, INSBESONDERE bei den LENKERSCHALTGRIFFEN ist die unten aufgeführte " GELENKSCHELLE " zwecks einer leichteren und einer sicheren übertragung des schaltvorganges zu empfehlen .

POLSTERBEZÜGE - ähnlich abbildung rechts-

21521-CAÜB original CAMPAGNOLO nur in blau	stück -.55 DM
21522-SIÜB original SIMPLEX nur in schwarz	stück 1.05 DM
21527-REÜB ital. fabrikat - ähnlich campagnolo, in schwarz	stück -.65 DM



gummiüberzug in schwarz, extra dick und griffsicher - passt auch auf andere griffe und schnell = spannhelber der naben !!! 21522-SIÜB stück 1.05 DM

ZUR BEFESTIGUNG DER ZUG-AUSSENSPIRALE

23616-BADO -.50 DM	23617-BAIF -.50 DM	23618-BAKG -.50 DM	23619-BAKK -.50 DM

bandage mit distanzzwischenlage passend für alle 3 hauptrohre für brems-u. schaltzüge 23620-0628 3.90 DM

verbindungszug von der gelenkschelle zur schaltung 23627-GEZU -.90 DM



SCHELLE "636" 23621-0636 1.70 DM

	23615-0629 3.70 DM
	23626-GELE 6.- DM



KABELFÜHRUNG für freilaufende schalt-u. werferzüge versch. fabrikate 23622-ZUFÜ 4.95 DM



Schmier- und Pflegemittel – Öl – Fett

Bei den von uns angebotenen schmiermitteln handelt es sich um keine "WUNDERMITTEL" – diese mittel wurden aber zum teil SPEZIELL im radsport getestet und erprobt und haben sich für die anforderungen im radsport BESTENS BEWÄHRT !!! Um den anforderungen im radsport zu genügen, ist zu berücksichtigen, daß im radsport relativ geringe drehzahlen vorkommen, trotzdem eine sehr hohe belastung besteht, die lager von höchster präzision sind und daß hier schmutz und wasser öfter vorkommen als lieb ist
DASS HIER KEINE GEWÖHNLICHEN SCHMIERSTOFFE AUSREICHEN, DÜRFE VERSTÄNDLICH SEIN !!!

21712-FAOL	FEINES HARZ-und SÄUREFREIES ÖL	in spritzflasche	1.- DM
21708-TUFE	FEINSTES KUGELLAGERFETT	in tube mit spritztülle	1.90 DM
21713-FETT	STANDARD-KUGELLAGERFETT - rot -	in preisgünstiger 1/2 kg dose	N U R 4.80 DM
21706-TEFL	TEFLON - das fettlose schmier-und gleitmittel	SIEHE SEITE 32	19.65 DM
21707-KFET	KETTEN GLEIT/SCHMIERFETT	große tube zum SUPER-PREIS	NUR 4.40 DM
	gibt leichten kettenablauf und verhindert das springen der kette im regen		
21705-KESP	KETTENSCHMIERSTOFF	in großer pinsel-spraydose	8.80 DM
	hier merkt man, daß in der entwicklung leute gearbeitet haben, die selbst im sport stehen und kettenschmieren müssen - SEIT EINIGEN JAHREN DER HIT UNSERER KETTENPFLEGE - wichtig ist eine sparsame anwendung, damit nicht alles verschmiert - aber dank der pinsel-spraydose ist eine zielsichere anwendung möglich, nämlich dort - wo die schmierung hingehört !!!!!		



DAS GANZ SPEZIELLE **KETTENPFLEGE-SET** AUS HOLLAND, DEM LAND DER RADFAHRER - WO MAN AUCH BEI REGEN UND SCHNEE DAS GEWOHNTE FAHRRAD IM GEBRAUCH HAT WOBEI EINE KETTENPFLEGE GANZ WICHTIG IST, FINDEN SIE AUF DER **SEITE 36**



Campagnolo
LAGERFETT in weiss

21710-CFET 4.- DM

ZEUS-2000

SPECIAL COMPETITION MOLYKOTE LONGTERM W2

EIN BESONDERS HOCHWERTIGES SCHMIERMITTEL, WELCHES VON ZAHLREICHEN RENNMECHANIKERN IM HARTEN WETTKAMPF STÄNDIG BENÜTZT WIRD

21709-ZFET TUBE 7.40 DM



Putz- und Pflegemittel

original HOFRALIN, das seit vielen jahren bestens bewährte reinigungs-und pflegeöl, wird mittels zerstäuber dünn aufgesprüht - wirkt schmutzlösend - überzieht alle teile mit einem "SCHUTZFILM" - verhindert rost - ansatz - gibt dem lack glanz und verhindert kratzer beim putzen

21702-HOFR 1.85 DM

HANDZERSTÄUBER zum aufsprühen von hofralin etc., in widerstandsfähiger kunststoffausführung - original MESTO, ein markenfabrikat welches für gute qualität bürgt - keine billige importware, wo schon nach dem ersten gebrauch der ärger beginnt !!!

21717-ZEPU 6.65 DM

ZWEI, SEIT JAHREN BESTENS BEWÄHRTE, PFLEGEARTIKEL:

REINIGUNGSTÄBCHEN; in weicher wolle mit innerer drahtversteifung, ähnlich dem pfeifenreiniger, ABER WIDERSTANDSFÄHIGER UND LÄNGER !!! Eine sonderanfertigung nach unserer idee !!! Am aktuellsten rad sind immer mehr bohrungen, fräsarbeiten etc. - beim putzen bringen diese vielen löcher und schlitze dann probleme - wie kommt der schmutz aus der schaltung? mit was reinigt man verschmutzte kettenglieder? LOGISCH ... mit diesen REINIGUNGSTÄBCHEN

21701-STÄB packung zum "SAUBERMANN-PREIS" NUR -60 DM

GUMMISCHUTZ-SPRAY; zur pflege aller gummitteile - hat sich bei der reifenlagerung bestens eingeführt !!! Viele radler lagern grundsätzlich alle reifen ab, bevor sie sie in gebrauch nehmen - die reifen hier= mit eingesprüht, erhöht die lebensdauer. Unbedingt zu empfehlen bei der überwinterung !!!

21711-GUSP 7.20 DM

... WO BRAUCHT MAN ES NICHT ?!?! zum entfernen von schmutz, reifenkitt, ketten = schmiere usw - zum pinsel-reinigen- zum aufziehen der bremsgriffgummi + hebelbezüge. 125 ml BLECHKÄNNCHEN mit SPRITZTÜLLE

21703-BENZ 1.50 DM

Esso -Spezial-Benzin

für Feuerzeuge und Fleckenfernung

FÜR SIE AUSGEWÄHLT
FÜR SIE ERPROBT
FÜR SIE GÜNSTIG IM ANGEBOT

REX SPEZIAL-SERVICE REX WINTER-SERVICE

REX CREME POLITUR mit langzeit-konservierung für alle lacke, auch metallic-lacke bestens geeignet

21715-CREM 10.80 DM

*REINIGT *POLIERT *SCHÜTZT IN EINEM ARBEITSGANG
-wir haben nichts besseres gefunden, um die brillanz der -heutigen wirklich hervorragenden fahrradlackierungen -wirken zu lassen und auf dauer zu pflegen .

REX CHROM POLISH
21714-PAST 2.75 DM

-das gegenstück zur lack -politur, hiermit bringen -Sie die aluminium und -chromeile in höchstglanz -zustand, selbst leichte -rostansätze verschwinden,



3 BESTENS BEWÄHRTE FAHRRAD-PFLEGEMITTEL AUS DEM HAUSE "REX-ERDAL"

REINIGUNGS-und PFLEGEÖL - löst verschmutzungen - schützt gegen rost - in 200 ml spraydose mit feiner düse, kommt daher an die ver = stecktesten stellen hiermit gepflegt, bleibt ihr rad viel länger " wie neu "

21716-PFÖL 3.45 DM

CHROM-SCHUTZSPRAY - der ideale wachsschutz für alle blanken teile in der "dreckigen, nassen jahreszeit" - verhindert rostbildung - löst sich im frühjahr mit teerentferner leicht wieder abwischen - hiermit eingesprüht = im frühjahr kein ärger mit dem rost !!

21704-CHSP 5.90 DM

TEERENTFERNER - im sommer sind teerflecken am rad auf den weichen teerstrassen unausbleiblich - mit diesem teerentferner lassen sich diese oft hartnäckigen flecken mühelos entfernen OHNE DEN LACK anzugreifen - WIR KENNEN NICHTS BESSERES !!!

21720-TEEN 6.70 DM

BRÜGELMANN'S RADSPORT · SHOP – 6 Frankfurt/Main 90 – Philipp-Reis-Straße 83

bei versand müssen wir folgende verpackungskosten in rechnung stellen ;

= bei poster pauschal 1.- DM für "POSTER-VERSANDRÖHRE" . Bei mehreren postern ebenfalls nur 1.- DM .

= bei den modell-rädchen (nicht bei den schmuck-rädchen) pauschal 5.- DM für "EXTRA-VERPACKUNG" .

Schmuck für Sie und Ihn

RENNRÄDCHEN – diese rädchen werden von einem goldschmied in reiner handarbeit gefertigt – gröÙe ca 25 mm – tretlager und laufräder drehen sich – In der regel sind diese rädchen an lager , da die nachfrage jedoch unregelmässig ist und die anfertigungszeit 8-10 wochen dauert könnte von fall zu fall eine lieferunmöglichkeit bestehen , wir bitten dies bei der einplanung als geschenk zu berücksichtigen !

als ANHÄNGER in 585 GOLD als ANHÄNGER in SILBER mit NADEL in 585 GOLD mit NADEL in SILBER
26001-GOAN 212.- DM 26002-SIAN 127.- DM 26003-NAGO 222.- DM 26004-NASI 127.- DM

–die preise verstehen sich in schmuckkästchen – aber ohne.kettchen ! –

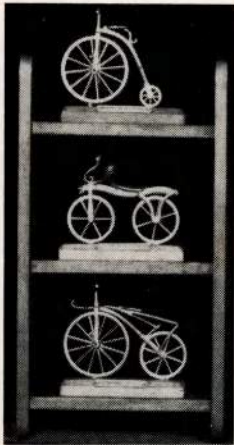

ein ansprechendes geschenk zu vielen anlässen wie siegerehrung, allgemeine ehrungen, als deko=rationssstück in der wohnung – im stammlokal , büro etc .

OLDTIMER im zinkguß , auf holzfuß mit bezeichnung und jahreszahl

links oben	anno 1880	23918-1880	21.- DM	HOLZREGAL / SETKASTEN für 3 modelle – wie abb. – 23925-REG3 21.- DM
links mitte	anno 1790	23919-1790	21.- DM	
links unten	anno 1868	23920-1868	21.- DM	
rechts oben	anno 1821	23921-1821	21.- DM	dito für 6 modelle 23923-REG6 37.- DM
rechts mitte	anno 1839	23922-1839	21.- DM	
rechts unten	anno 1881	23924-1881	21.- DM	

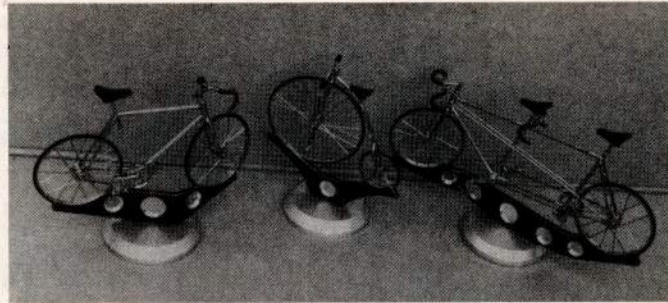

NEU – jetzt mit echtem Holz-Ständer

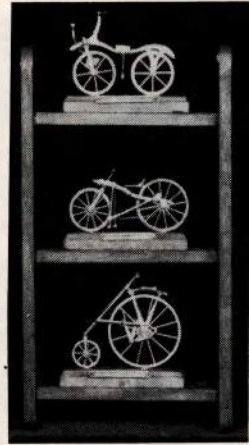

reine handarbeit – wie beim richtigen rad sind alle teile beweglich – gesamtlänge ca 21 cm – masstabgerecht . mit ständer wie in der abbildung

IN DEN CAPITAL-C-NACHRICHTEN DEN OBEREN WIRTSCHAFTSBOSSEN UND MANAGERN VORGESTELLT, VIEL LOB UND ZAHLREICHE BESTELLUNGEN AUS DIESEN KREISEN , denn auch da wird radgefahren .

RENNRAD 23906-MORE 75.- DM

HOCHRAD 23907-MOHO 75.- DM

TANDEM 23908-MOTA 90.- DM



23926-KURÄ neues modell – mit schaltung 21.- DM

1977 der hit in frankreich bei der tour de france und anderen radsportgroßveranstaltungen – seit 1978 der hit, auch bei uns –

räder, tretlager, pedalen, lenker, steuersatz sind voll beweglich. gesamtlänge ca. 38 cm .

... sowas kauft man nicht, so etwas läßt man sich schenken – die erfahrung hat gezeigt, wer SICH so ein rädchen kauft, verschenkt es bei passender gelegenheit und kauft sich ein neues



24515-POKA

.... NETTE, VERLIEBTE RADLER POSTKARTEN, zeitlos – passend zu allen gelegenheiten – komplette serie mit 4 postkarten

2.40 DM



CLÉMENT Grinta



nach 2 jahren tests im wett =
bewerb und erprobungen im hause

Clement

kann heute erst-
mals ein spezialreifen
angeboten werden, der als
"REGENREIFEN" für schlecht
wetter und nasse fahrbahnen ge =
eignet ist. Ein reifen, der dem
profi ein maximum an sicherheit

bietet - auch beim kurvenfahren . Die große erfahrung und die
perfekte fertigungstechnik erlauben CLEMENT, eine solche neuheit zu
praesentieren, der "GRINTA" setzt neue massstäbe und bietet her =
vorrangende laufeigenschaften . Das profil auf der lauffläche des
reifens garantiert durch sein design mit den gegenläufigen krümmungen
den abfluss des wassers. Die parallel angeordneten löcher im profil
erzeugen einen saugeffekt an den kritischen punkten und das seitliche,
schrägläufige rautenprofil komplettiert dieses funktionelle und
elegante design . Die karkasse aus einer spezial-synthetik ist gegen
feuchtigkeit unempfindlich, widerstandsfähig gegen äussere einwirk =
ungen und sehr elastisch . Der protektor dieses schlauchreifens ist
breiter und schützt die seitenflächen besser . Beschädigungen, die
gerade auf nassen fahrbahnen häufiger vorkommen, können vermieden
werden .

GEWICHT ca. 260 gr / QUERSCHNITT Ø 23,5 mm / DRUCK 7 - 8 bar / BESTELL-CODE 24117-CLRE / PREIS 104.- DM
--- bei ausnutzung unseres angebotens für 10/11er menge mit anderen *clement reifen von seite 47 NUR nur NUR nur NUR 94.55 DM



CLÉMENT

Neuheiten

Serie TX — Schlauchreifen auf Wunsch
(Immer dann, wenn der normale Schlauchreifen nicht mehr ausreicht)

CLÉMENT *Folgore* ●

CLÉMENT *Corallo* ●

CLÉMENT *Mirage*

MIT DER SERIE "TX" FERTIGT CLEMENT REIFEN MIT GEWICHTEN 130/150 GRAMM BEI 17/18 mm QUERSCHNITT,
PREIS: um die 200.- DM, je nach schwierigungsgrad der fertigung - in der regel haben wir einige dieser reifen an lager, lieferzeit sonst ca 3 monate.
BEI DEM "FOLGORE" HANDELT ES SICH UM EINEN ZEITFAHREIFEN, WOBEI DIE FIRMA CLEMENT MIT STOLZ
BEHAUPTEN KANN, DASS DIESER REIFEN DEN DERZEIT GERINGSTEN ROLLWIDERSTAND ALLER AUF DER WELT
ANGEBOTENEN SCHLAUCHREIFEN HAT, PREIS: 113.- DM. DER "CORALLO" HAT DEN GLEICHEN PROTEKTOR
WIE DER FOLGORE, IST MIT 10 GRAMM MEHRGEWICHT (185 gramm), DAS GEWEBE IST AUS DER NEUARTIGEN
FASER "CLEMENTEX", PREIS: 104.- DM. EBENFALLS AUS DER "CLEMENTEX" FASER IST DAS GEWEBE DES "MIRAGE", CA
240 GRAMM - HIERBEI WURDE EIN BESONDERES INTERESSE AUF SICHERHEIT GELEGT, d.H. KAUM NOCH
REIFENSCHÄDEN, PREIS: 59.- DM (bestell-code 24169-CLMI) - NUR 53.65 DM IST DER PREIS IN DER 10/11er MENGE, AUCH GEMISCHT
MIT DEN ANDEREN CLEMENT REIFEN, WELCHE MIT EINEM *GEZEICHNET SIND.

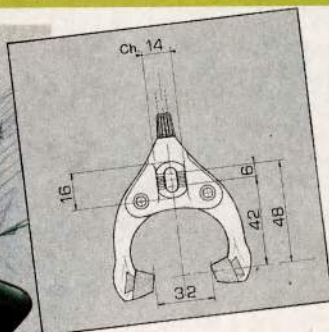
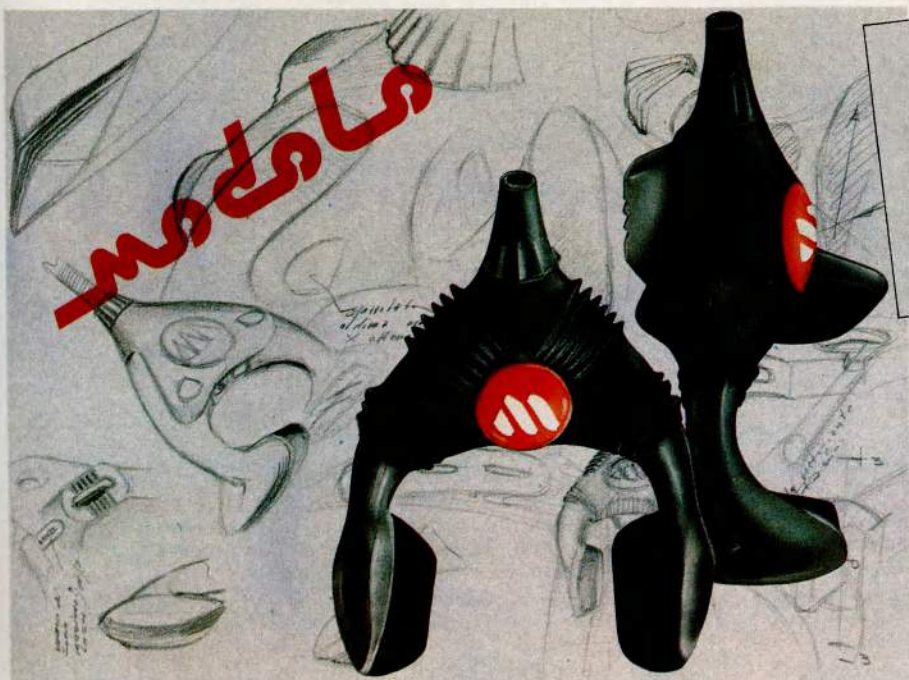

DIESE BREMSE
WAR DIE
SENSATIONELLSTE
NEUHEIT AUF DER
MESSE
IN MAILAND

..... ABER, WIE DAS LEIDER BEI
NEUHEITEN OFT ÜBLICH IST,
KEIN VERBINDLICHER PREIS
STEHT FEST (ca. 400.- DM-kpl.
mit den aero-griffen) UND AUCH DER
ERST-LIEFERTERMIN KANN
NICHT GENANNT WERDEN - (man
rechnet per april/mai). JETZT STEHT SCHON
FEST, DASS AUF GRUND DER ZAHLREICHEN
BESTELLUNGEN ZU ANFANG MIT LIEFER =
SCHWIERIGKEITEN ZU RECHNEN IST, DA
DIESE BREMSEN NUR IN KLEIN-SERIE GE =
FERTIGT WERDEN. Verbindliche vorbestell =
ungen mit ä-konto-zahlung von 50.- DM
nehmen wir an und liefern entsprechend der
bestell-eingänge dann aus

Schlauchreifen

+++ alle gewichtsangaben beruhen auf durchschnittswerten
+++ und sind unverbindlich .

Continental

typ SONDERKLASSE - 175	ca. 210 gramm	24024-C175	79.65 DM
typ SONDERKLASSE - 220	ca. 265 gramm	24025-C220	61.— DM
typ SONDERKLASSE - 240	ca. 275 gramm	24026-C240	58.25 DM

SOYO

EIN BESONDERS LEICHTER REIFEN, ZU EINEM UNGEWÖHNLICH GÜNSTIGEN PREIS			
mit leichtem fischgrät-profil	NUR ca. 200 gramm	24168-SOYO	35.70 DM

bei diesem fabrikat müssen wir daraufhinweisen, daß es uns nicht möglich ist, evtl. bean =
standungen an das herstellwerk weiterzuleiten ! Wir können jedoch sagen, daß wir von
diesem typ über 2.000 stück verkauft haben, wobei uns 6 reklamationen zukamen

Canetti



typ CRITERIUM SUPER COURSE	24030-CAOR	61.60 DM
protektor in O R A N G E		
ca. 230/ 250 gramm		
DIESER REIFEN GIBT, FARBLICH ABGESTIMMT, DEM ELEGANTEN RAD DIE BESONDERE NOTE !!!!		

BRÜGELMANN REIFENSCHÖNER
schützt den reifen beim transport-
HILFT GELD SPAREN, denn beim
transport angescheuerte reifen
haben es so an sich, daß sie kurz
nach dem aufpumpen mit einem
oft schönen knall PLATZEN !!!
Stabile ausführung mit rundum gummizug und
laufstreifen in kontrastfarbe (verschiedene farbkombinationen) .
UNSER WERBEPREIS - STÜCK N U R 24146-SCHO 11.- DM



hutchinson-gommitalia

DER IDEALE TOURISTIK-REIFEN; kräftiges profil mit guten rolleigenschaften. Mit BUTYL-SCHLAUCH, welcher über wochen die luft hält - ohne nachzupumpen !!! Gewicht ca. 380 gr. Der reifen, für den fahrer, welcher nicht auf geringes gewicht achtet, dafür der sicherheit und dem komfort den vorzug gibt . Bei 6 - 7 atü (bar) luftdruck hat der reifen einen querschnitt \varnothing von ca. 28 mm	24183-CHUT	36.60 DM
typ SUPER SPRINT mit BUTYL SCHLAUCH	290 gr 24123-HSSB	20.50 DM
typ MILANO-SANREMO ; ein robuster reifen	320 gr 24129-HMIL	25.05 DM
typ GTX-80 ; der bekannte "halbrenn-reifen" !!!!	290 gr 24101-HGTX	28.30 DM

aus der serie " S P I T Z E N K L A S S E " von hutchinson :

typ LEGGERO-CORSA , neues modell mit nur ca.	240 gr 24102-HLEG	46.40 DM
typ SUPER-CORSA	240 gr 24134-HSUP	54.10 DM
typ KRONO	210 gr 24119-HKRO	58.40 DM

Alexandros

typ MONDIALE , einer unserer meistverkauften, preisgünstigen reifen - längsrillenprofil	290 gr	24173-AMON	25.80 DM
---	--------	------------	----------

ZWEI PUNKTE, um deren Beachtung wir bitten:

1. Schicken Sie uns bitte KEIN GELD in Briefsendungen, Päckchen etc. - auch nicht per Einschreiben. Wir müssen diesbezüglich jegliche Haftung GRUNDSÄTZLICH ablehnen. Wenn Sie uns einen Scheck zukommen lassen, zeichnen Sie diesen mit den WORTEN „NUR ZUR VERRECHNUNG“ - die beiden, allgemein üblichen, Querstriche gelten nicht. Auch hier müssen wir bei Nichtbeachtung jegliche Haftung ablehnen.
2. Wenn wir einen Artikel nicht liefern können, so wird dieser Artikel trotzdem auf der Rechnung aufgeführt - in der Spalte erscheint dann eine Zahl (1-4), wofür die Erklärung in der Fußnote der Rechnung zu finden ist. In der ENDSUMME der Rechnung ist der nichtgelieferte Artikel jedoch NICHT BERECHNET.

BRÜGELMANN'S RADSPORT · SHOP

Clement bürgt für Qualität.

WIR BIETEN IHNEN BEI DEM CLEMENT SCHLAUCHREIFENPROGRAMM DIE MÖGLICHKEIT ZU EINEM BESONDERS GÜNSTIGEN PREIS:

„11 stück vom gleichen typ in einer bestellung“ bekommen Sie den 11. reifen **GRATIS** jedoch nur, wenn die richtige bestell-nummer angegeben ist!!! Eine änderung auf grund von späterer reklamation ist nicht möglich. Beachten Sie auch, daß in der fakturierung die menge „11“ erscheint, jedoch ein entsprechend ermäßigter preis. Dies ist für unser pack/kontroll-system nötig, damit die richtige menge beim einpacken stimmt.

ACHTUNG – dieses anbot führte in früheren jahren leider oft zu mißverständnissen! Sie bekommen bei diesem anbot 11 reifen geliefert und 11mal den billigen preis in rechnung gestellt – das ergibt den gleichen endpreis, als wenn wir 10mal den normalen preis berechnen, jedoch 11 reifen liefern . . . rechnen Sie bitte nach, bevor Sie reklamieren.

	11er MENGE / RECHENBEISPIEL :	normal 10 reifen 10 x 21.50 DM = 215.- DM	11er menge 11 x 19.55 = 215.05DM
<i>Clement</i>	typ CONDOR mit butyl-schlauch (300 gr) -- ein robuster, guter trainingsreifen	24155-CO00 23.40 DM	10/11er menge 24255-CO11 21.30 DM
<i>Clement</i>	typ SUPER CONDOR mit naturgummi-butyl -- schlauch und griffigem profil (270 gr)	24190-SU00 25.15 DM	24290-SU11 22.85 DM
<i>Clement</i>	typ 50 - längsrippen (260 gr) ein schon seit -- vielen jahren beliebter rennreifen	24150-5000 37.80 DM	24250-5011 34.40 DM
<i>Clement</i>	typ 70 - mit fischgrätprofil (260 gr) ein sehr -- universeller strassenreifen	24170-7000 40.— DM	24270-7011 36.35 DM
<i>Clement</i>	typ RITMO mit naturgummi butyl-schlauch -- (255 gr) ein rennreifen mit griffigem profil -- für schlechtere strassen	24186-R100 29.35 DM	24286-R111 26.70 DM
<i>Clement</i>	typ STRADA-66 (245 gr) ein leichter strassen= -- reifen mit fein diamantiertem profil	24188-6600 56.65 DM	24288-6611 51.50 DM
<i>Clement</i>	typ CRITERIUM (250 gr) der meistverkaufte -- clement reifen, mit fischgrät profil	24171-CR00 56.65 DM	24271-CR11 51.50 DM
<i>Clement</i>	typ PARIS-ROUBAIX - ein leichter reifen mit -- dickem volumen für schlechte strassen -- in BAUMWOLLE/MAGCO (280 gr)	24125-PM00 56.65 DM	24225-PM11 51.50 DM
<i>Clement</i>	-- in SEIDE (270 gr) sehr gut rollend !!	24128-PS00 69.45 DM	24228-PS11* 63.15 DM
<i>Clement</i>	typ CAMPIONATO del MONDO / SEIDE -- (290 gr) das ist DER REIFEN, welcher von -- den profis bei weltmeisterschaften und -- tagesklassikern gefahren wird	24124-CA00 69.45 DM	24224-CA11* 63.15 DM
<i>Clement</i>	typ CRITERIUM SETA (210gr)	24126-CS00 69.45 DM	24226-CS11* 63.15 DM
<i>Clement</i>	typ CRITERIUM SETA/EXTRA -- (195 gr)	24127-SE00 77.60 DM	24227-SE11* 70.55 DM
<i>Clement</i>	typ CAMPIONISSIMO -- SETA/EXTRA 195 gr	24112-CE00 96.— DM	24212-CE11 87.30 DM
<i>Clement</i>	typ NUOVO SUPER -- SETA/EXTRA 185gr	24113-NU00 96.— DM	24213-NU11* 87.30 DM

* Bei diesen Reifen gilt auch der ermässigte Preis bei sortierter Zusammenstellung von 11 Reifen

Clement
DER REIFEN DER WELTMEISTER
Unsere Preise ermöglichen auch dem Anfänger - Hobby-Radler den Nutzen dieser weltmeisterlichen Reifen



Clement

IL PNEUMATICO DEI CAMPIONI DEL MONDO
-Schlauchreifen stammen aus dem klassischen Radsportland Italien. Von einem der größten und bekanntesten Schlauchreifen-Hersteller der Welt. Fachleute behaupten, daß es insbesondere im Bereich der handgeklebten Reifen keine besseren Schlauchreifen gibt. Der Name CLEMENT bürgt für Qualität. Die Laufleistungen der CLEMENT-Reifen sind optimal und die Kilometerleistung kaum zu übertreffen.



BAHNREIFEN, AUCH STEHER-REIFEN HABEN WIR IN DER REGEL IN GUTER AUSWAHL AN LAGER.

Überzeugen Sie sich selbst

MIT DOURDOIGNE BIETEN WIR IHNEN DEN REIFEN AN, WELCHER VON SEHR VIELEN BERUFSFAHRERN GEFahren WIRD – JEDOCH UNTER ANDEREM NAMEN, WIE ES DER VERTRAG DER RENN-MANNSCHAFT DEM FAHRER VORSCHREIBT.

DOURDOIGNE

DOURDOIGNE
DER EXKLUSIVE SCHLAUCHREIFEN !!

	GEWICHT		PROFIL
24145-D45W	245 gr	46.50 DM	waffelmuster
24175-D45R	245 gr	46.50 DM	längsrillen
24157-D45K	245 gr	46.50 DM	feinprofil/karo
24144-D10W	210 gr	48.50 DM	waffelmuster
24174-D10R	210 gr	48.50 DM	längsrillen
24156-D10K	210 gr	48.50 DM	feinprofil / karo
24141-DPAR	„PARIS-ROUBAIX“ - DER REIFEN MIT DEM GROSSEN VOLUMEN BEI GERINGEM GEWICHT - BIETET FAHR-KOMFORT AUF SCHLECHTEN STRASSEN - ROLLT GUT! 260 gr 49.50 DM		
24139-DPRI	"GRAND PRIX DE NATION" ein SEIDE-reifen mit sehr kräftigem protektor - besonders gute rolleigenschaft !!! 180/200 63.80 DM		



"ITALIA" SONDERMODELL !!! von diesem reifen fertigte die fa. dourdoigne im vergangenen jahr für ver = scheidene profi-mannschaften - wir konnten uns an diese aufträge "anhängen" und Ihnen nun einen exklusiven profi-reifen bieten. Ein besonderer punkt im dienste unserer kunden ist, daß diese protektoren mindest 12 monate abge-lagert sind - das bedeutet beste rolleigenschaften und dabei geringe abnutzung = lange lebensdauer !!! Das wir diese günstige gelegenheit nicht in einem überhöhten preis aus = nutzen, erkennen Sie selbst

210 gr
24152-DITA
54.60 DM



**BRÜGELMANN
REIFEN-SCHONER**

in der seit jahren bestens be = währten, stabilen ausführung . Mit laufstreifen und rundum gummi zug .

UNSER WERBEPREIS
STÜCK NUR 11.- DM
-Bestell Nummer 24146-SCHO

KLEINE RAEDER

SCHLAUCHREIFEN für

... für 20" felge	24106-20ZO	26.60 DM
... für 22" felge	24105-22ZO	23.80 DM
... für 24" felge	24130-24ZO	19.80 DM
... für 26" felge	24131-26ZO	19.80 DM

BAHN

SCHLAUCHREIFEN für

WOLBER	170/190 gr	24011-BAWO	61.- DM
CONTINENTAL-165	160/190 gr	24020-BA65	77.50 DM
CONTINENTAL-175	200/220 gr	24024-C175	79.65 DM
DOURDOIGNE "CHAMPIONAT du MONDE"	115/125 gr	24114-BADO	63.80 DM



VON CLEMENT HABEN WIR IN DER REGEL DAS KOMPL .
BAHNREIFEN-PROGRAMM AN LAGER
VOM SUPER LEICHTEN REIFEN MIT ETWA 105 GRAMM
BIS ZUM SPEZIELLEN STEHER-REIFEN = PREISGÜNSTIG !

SCHLAUCHREIFEN für CROSS

WOLBER 24061-WG00 29.70 DM	WOLBER 24136-WQ00 28.95 DM	HUTCHINSON 24183-QHUT 36.60 DM	WOLBER 24137-WF00 33.50 DM	ALESANDRO 24120-QALN 60.60 DM	CONTINENTAL 24027-QCOS 61.60 DM
----------------------------------	----------------------------------	--------------------------------------	----------------------------------	-------------------------------------	---------------------------------------



Reifenlagerung und Pflege

Gut abgelagerte Reifen haben eine längere Lebensdauer, größere Kilometerleistung und einen größeren Sicherheitsfaktor gegen das Eindringen von Fremdkörpern. Es ist jedoch SEHR WICHTIG, daß die Reifen RICHTIG abgelagert werden !!! In einem nicht zu warmen Raum -KEIN HEIZUNGSKELLER !- , möglichst auf Felgen aufgezogen und ständig aufgepumpt. Nicht unter hohem Druck, nur soviel - daß der Reifen rund ist . SEHR GUT BEWÄHRT hat sich das ein-sprühen mit SILICON GUMMISPRAY (siehe Seite 17 "PFLEGEMITTEL") . Wenn die Reifen hiermit von Zeit zu Zeit eingesprüht werden, trocknen sie nicht aus und der Protektor bleibt schön geschmeidig - dies gilt auch für jene Reifen, welche bereits im Gebrauch sind - ZUVOR ABER REINIGEN .

WOLBER

DIE WELTMARKE AUS FRANKREICH
BIETET EIN KOMPLETTES REIFEN-
PROGRAMM ZU BESONDERS GÜNSTIGEN
PREISEN BEI SEHR GUTER AUSFÜHRUNG
UND QUALITÄT

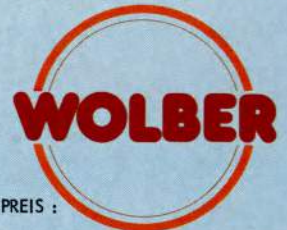

WIR BIETEN IHNEN BEI DEM WOLBER SCHLAUCHREIFENPROGRAMM DIE MÖGLICHKEIT ZU EINEM BESONDERS GÜNSTIGEN PREIS :

" 11 stück vom gleichen typ in einer bestellung " bekommen Sie den 11. reifen **GRATIS** jedoch nur, wenn die richtige bestell-nummer angegeben ist !!! Eine
änderung auf grund von späterer reklamation ist nicht möglich . Beachten Sie auch, daß in der fakturierung die menge " 11 " erscheint, jedoch ein
entsprechend ermäßigter preis. Dies ist für unser pack/kontroll-system nötig, damit die richtige menge beim einpacken stimmt .

ACHTUNG - dieses angebot führte in früheren jahren leider oft zu missverständnissen ! Sie bekommen bei diesem angebot 11 reifen geliefert und 11 mal den billigen
preis in rechnung gestellt - das ergibt den gleichen endpreis, als wenn wir 10 mal den normalen preis berechnen jedoch 11 reifen liefern rechnen Sie bitte nach,
bevor Sie reklamieren . Rechenbeispiel siehe seite 41 .

WOLBER

typ 333 (333 gr)	24154-WS30	24254-WS31
-- der preisgünstigste von wolber	20.65 DM	18.80 DM

WOLBER

typ TEAM CORSA (275 gr)	24138-WT00	24238-WT11
-- ein leichter, preisgünstiger reifen	26.80 DM	24.40 DM

WOLBER

typ JUNIOR BUTYL (330 gr)	24050-WJ00	24350-WJ11
-- der traditionsreifen seit jahren	24.80 DM	22.55 DM

WOLBER

typ INTERNATIONAL (275 gr)	24052-WI00	24352-WI11
-- ein bewährter renn/trainingsreifen	28.10 DM	25.55 DM

WOLBER

RENNREIFEN - aus dem hause WOLBER :

typ NEO PRO (250 gr)	24172-WN00	24272-WN11
	29.80 DM	27.10 DM

WOLBER

typ COMPETITION (240 gr)	24063-WC00	24363-WC11
	60.75 DM	55.25 DM

WOLBER

typ PERFORMANCE (220 gr)	24062-WP00	24362-WP11
	61.75 DM	55.25 DM

WOLBER

die " ROBUSTEN " von WOLBER für wald-
und wiesenwege, geländefahrten, schlechte
strassen und im winter bei schnee :

typ CROSS (290 gr)	24061-WG00	24361-WG11
	29.20 DM	26.55 DM

WOLBER

typ ROUTE RENFORCE = strasse verstärkt (370 gr)	24064-WR00	24364-WR11
	26.70 DM	24.30 DM

typ SPECIAL COURSE (275 gr)	24054-WD00	24354-WD11
	30.80 DM	28.— DM



WOLBER

SCHLAUCHLOSE LIBERTY REIFEN

LIBERTY IST DER ERSTE SCHLAUCH-u.NAHTLOSE REIFEN DER WELT, DER VON AUSSEN GEFLICKT WERDEN KANN
eine panne kann behoben werden, ohne den reifen abmontieren zu müssen. Zunächst das
loch suchen - an dieser stelle den kleber eindrücken, der dann das
loch zuklebt. Gleich danach den reifen aufpumpen .



370 gr	24056-W800	24356-W811
28 mm Ø	31.80 DM	28.90 DM
300 gr	24058-W400	24358-W411
24 mm Ø	32.65 DM	29.70 DM
270 gr	24060-W200	24360-W211
22 mm Ø	34.80 DM	31.65 DM



LIBERTY-FLICKZEUG
24167-WOFL 4.— DM

WOLBER

typ INVULNERABLE (280 gr) "STAHLGÜRTEL"	24189-WV00	24289-WV11
	39.05 DM	35.50 DM



WENN EIN SCHLAUCHREIFEN NICHT RICHTIG AUFGEKLEBT
IST, SCHEUERT ER UND PLATZT .

Dieses scheuern ist fast immer an den schwarzen streifen an der "geplatzen" stelle
zu erkennen .

Fast jede woche bekommen wir solche reifen zur reklamation - daß es sich hierbei
um keine berechtigte reklamation handelt, müsste nach menschlichem ermessens ver-
ständiglich sein ! Denken Sie bitte hieran und verschonen uns mit solchen "SACHEN" .

SPAREN SIE NICHT AM KITT ... oder BESSER , NEHMEN SIE NEUES KLEBEBAND !

Daß bei einem Reifen einmal ein Fehler unterlaufen kann, ist leider bei allen Typen und Fabrikaten möglich . Ersatzansprüche von beanstandeten
Reifen können wir jedoch erst nach Bescheid der Herstellerfirma erledigen . Aus organisatorischen Gründen senden wir 2x jährlich (etwa April und
Oktober) die beanstandeten Reifen zu den Herstellerfirmen - die Bearbeitung dort dauert dann meist auch noch sehr lange, sodaß Sie im ungünstigen
Falle mit einer Abwicklungszeit von mehreren Monaten rechnen können . Wir hoffen auf Ihr diesbezügliches Verständnis . Der Grund hierfür liegt
in der Tatsache, daß wir reklamierte Reifen ersetzt haben - von der Herstellerfirma wurde jedoch festgestellt, daß der Reifen zu hart aufgepumpt
wurde und so kein werksseitiger Fehler vorliegt (dies nur als Beispiel) .

BEI ZWEIFELSFREIEN FABRIKATIONSFEHLERN BEKOMMEN SIE SELBSTVERSTÄNDLICH VON UNS UMGEHEND ERSATZ

DRAHTREIFEN

HIERBEI HANDELT ES SICH UM BESONDERS SCHMALE UND LEICHTE AUSFÜHRUNGEN – MIT SPORTLICHEM, LEICHT ROLLENDEM PROFIL. DIE 25 und 30mm AUSFÜHRUNG PASST AUF DIE NORMALE DRAHTREIFENFELGE. MICHELIN ELAN BEREIFUNG PASST NUR AUF DIE EXTRA SCHMALEN 20mm FELGEN (Seite 12) – DIESE RÄDER PASSEN IN DER REGEL AUCH IN RENNRAHMEN – LUFTDRUCKEMPFEHLUNG 5 – 7 atü (bar).



LUFTDRUCKMESSER ZUR KONTROLLE FINDEN SIE AUF SEITE 53 – BEACHTEN SIE AUCH DIE NEUARTIGE HOCHDRUCKLUFTPUMPE MIT EINSTELLBAREM HÖCHSTDRUCK AUF DER SEITE 30 .

STANDARD-GRÖSSE BEI DEN DRAHTREIFEN IST 700 C (ETRO-bezeichnung 622) . DIE GRÖSSE "27" (ETRO-bezeichnung 630) IST VON MICHELIN ELAN-TS UND IN DER 28mm BREITEN AUSFÜHRUNG EBENFALLS VON UNS SOFORT LIEFERBAR .

ZUR DE- und MONTAGE EMPFEHLEN WIR AUF JEDEN FALL EINEN DER "REIFEN-WERKZEUG-SÄTZE" von SEITE 67 !!!



Michelin BIB TS Mehr Tempo mit weniger Kraft

Der Michelin BIB TS ist die konsequente Weiterentwicklung des Elan TS-Reifens. Er kann auf allen modernen Sportfelgen mit Hornhaken gefahren werden und bietet entscheidende Vorteile:
Geringer Rollwiderstand
 Mit 20 mm extrem schmal, aber dennoch erstaunlich geschmeidig. Das Abrollverhalten ist mit dem eines Schlauchreifens vergleichbar, der Rollwiderstand um ca. 12,5% geringer.

- Niedriges Gewicht**
Reifen und Schlauch wiegen zusammen nur ca. 300 Gramm.
- Faltbarer Wulstkern**
Paßt auch in Ihre Satteltasche.
- Tolle Laufeistung**
Das völlig neu entwickelte Spezialgewebe macht diesen Reifen äußerst widerstandsfähig gegen Verletzungen und sichert eine außergewöhnlich hohe Kilometerleistung.
- Günstiger Preis**

Neu fürs Fahrrad!

Luftkomfort wie beim Auto!

Fahrradschläuche mit einvulkanisiertem Autoventil halten die Luft außergewöhnlich lange und ermöglichen...

lieferbar in 4 gruppengrößen :

- ETRO 47-57-406** 23809-A303 7.- DM
passend für 20 x 1,75 und 20 x 2,125
= klappräder, kinderräder, BMX räder
- ETRO 37-47-559-590** 23810-A309 7.- DM
passend für 26 x 1,75 und 26 x 1 3/8
= übliches tourenrad, tübensportrad
- ETRO 27-28-622-630** 23811-A315 7.- DM
passend für 700 C, 27"-28" sport
= schmale sportbereifung und rennsport
= nicht für die extra schmalen 20 mm felgen !
- ETRO 37-47-622-630** 23812-A316 7.- DM
passend für 27/28 x 1 1/4, 28 x 1 1/2, 28 x 1,75
= breite sportbereifung und 28" tourenrad



...kinderleichtes Pumpen

Was Autos recht ist, ist Zweirädern billig: Michelin-Qualität

die ersten beiden zahlen des ETRTO-code geben die ungefähre reifenbreite an, die dritte zahl hinter dem bündelstrich in dem ETRTO-code nennt den Innendurchmesser in mm

ETRTO-code	für übliche sportfelgen	DECKE	DM	SCHLAUCH	DM
44-622	extra breit / bestens für tandem	24022-DE44	17.-	23801-SC44	7.-
37-622	breiter tourenreifen	24023-DE37	15.-	23802-SC37	7.-
32-622	breiter sportreifen	24021-DE32	14.-	23803-SC32	7.-
28-622	schmalere sportreifen	24047-DE28	14.-	23803-SC32	7.-
25-622	besonders schmal "BIB-SPORT"	24051-DE25	19.50	23803-SC32	7.-
	für extra schmale felgen (hornprofil) wie wir sie auf seite 12+15 führen				
23-622	"ELAN" schmalspurreifen	24041-EL23	17.50	23804-SC23	9.-
23-622	in "TS"-ausführung, faltbar	24045-TS23	24.50	23805-TSS3	9.50
20-622	BIB-TS extra schmal + leicht, faltbar	24042-TS20	24.50	23805-TSS3	9.50
20-622	WOLBER "W-20"	24049-DE20	16.60	23806-SC20	7.50
	für 27" = ETRTO 630 felgen				
28-630	schmalere sportreifen	24007-2728	16.50	23803-SC32	7.-
23-630	für felge mit hornprofil "ELAN"	24010-2723	17.50	23807-S273	9.-
23-630	in "TS"-ausführung, faltbar	24006-27TS	24.50	23809-S27T	9.50

WIR FÜHREN DAS MICHELIN FAHRRADREIFEN-PROGRAMM KOMPLETT, KÖNNEN IHNEN SO AUCH BEI AUSGEFALLENEN GRÖSSEN FAST IMMER BEHILFLICH SEIN

DECKE	24099-DESO	15.- DM
SCHLAUCH	23899-SCSO	6.90 DM

ETRTO-code	DIMENSION
37-288	350 A
47-305	16 x 1,75
37-340	400 A
47-355	18 x 1,75 (conti o.ä.)
37-390	450 A
47-406	20 x 1,75 für klappräder etc.
28-440	500 A z.B. franz. kinderräder
37-440	500 A z.B. franz. klappräder
28-490	550 A diverse ausl. kinderräder
37-490	550 A oft bei franz. kinderräder
47-507	24 x 1,75 (conti o.ä.)
28-541	600 A - 24 x 1 1/4
37-541	600 A - 24 x 1 3/8
47-559	26 x 1,75 übliches tourenrad
40-584	650 B - 26 x 1 1/2
44-584	650 BSC - oft bei franz. tandem
28-590	650 x 28 A
32-590	650 x 32 A
37-590	26 x 1 3/8 sport

ACHTUNG !
 im laufe der entwicklung der schmalen hochdruck-drahtreifen wurden verschiedenartige felgenbänder nötig. Wir haben jetzt NUR NOCH das französische hochdruckband von VELOX-JANTEX, welches sich für alle uns bekannten type eignet;
 24197-DRFB rolle für 1 rad
 bei uns N U R 1.95 DM

SEITLICH REFLEKTIERENDE SICHERHEITSTREIFEN FINDEN SIE AUF SEITE 15

FAST

NOSTOP

"FAST NO STOP" – die sicherheit in der kleinen flasche ...
 ... platt gefahren ... in reifen sprühen ... und weiter gehts !
 In Amerika millionenfach bewährt – 1979 der große erfolg in
 italien 1980 hätte auch bei uns der große erfolg eintreten
 können – ABER wir bekamen nicht genug geliefert , obwohl
 frühzeitig und ausreichend von uns bestellt !!! Die kleinen
 lieferungen waren innerhalb weniger tage immer wieder ausver-
 kauft – für 1981 haben wir bessere zusagen wir hoffen .

MIT HALTER	23911-FAMI	9.15 DM
OHNE HALTER	23912-FAOH	6.15 DM



**WEG-
STRECKEN-
MESSER**

mit Rindleder Klappetui: 23913-WEME 16,80 DM
 zum Ausarbeiten von Trainingsstrecken und Radwander-
 ungen ist dieses Gerät unerlässlich – wer ohne Kilo-
 meterzähler fährt, kann sich im Nachhinein ohne große
 Probleme die gefahrenen Kilometer nachmessen

mit **Umdrehungszähler**
 und **Schnellnullstellung**

- ▶ Mit diesem Instrument kann man alle gewünschten Entfernungen auf Karten, Plänen und Schablonen genau abmessen.
- ▶ Die über den Gehäuserand hinausragende Zahlenscheibe ermöglicht beim Abfahren längerer Strecken das Ablesen der Zeigerumdrehungen.
- ▶ Durch Drehen der Zahlenscheibe mit dem Daumen kann die Scheibe und der Zeiger schnell auf Null zurückgestellt werden.
- ▶ Fehlmessungen bei längeren Strecken oder langsames Zurückdrehen des Zeigers in die Nullstellung sind durch diese Neuerung beseitigt.
- ▶ Unentbehrlich ist er für Wanderer, Reisende, Auto-, Motorrad- und Radfahrer.

zéfal PLUS



double corps doppelrohr-pumpe
double effet mit zweifach-effekt

FAST

NOSTOP

NANU ,
 DA PUMPEN JA ZWEI !

die erfolgspumpe der letzten 2 jahre.
 anzeige bis 16 atü – das gesamtvolumen der
 beiden zylinder ermöglicht hohen druck
 OHNE GROSSE MÜHE –
 auch damen und jugendliche haben hier
 kein problem

23039-PLUS

74.- DM

(ersatzpumpenkolben mit 26 mm bzw. 42 mm sind lieferbar)

BESTELLUNGEN –

BITTEN WIR UNBEDINGT AUF UNSEREN BESTELL-FORMULAREN
 AUFZUGEBEN !!! DAS ERSPART UNS UND IHNEN ARBEIT UND
 IST AUCH FÜR SIE ÜBERSICHTLICHER . IHRE BESTELLUNG KANN
 SO BEI UNS ZUVERLÄSSIG UND SCHNELL IN UNSERER
 EDV-ANLAGE BEARBEITET WERDEN . AUFTRÄGE AUF BRIEF ODER
 KARTE MÜSSEN WIR ERST AUF FORMULARE ÜBERTRAGEN- DIES
 KANN ERST NACH DER BEARBEITUNG DER TÄGLICH
 EINGEHENDEN AUFTRÄGE AUF BESTELL-FORMULAREN VORGE-
 NOMMEN WERDEN , IHRE BELIEFERUNG VERZÖGERT SICH
 DAHER UM MINDESTENS 1-2 TAGE



SPEZIAL-SCHLAUCHREPARATURMATERIAL (FLICKZEUG)

für schläuche bei der hochdruck-drahtbereifung, selbstverständlich ist dieses flickzeug auch für alle anderen, üblichen, schläuche geeignet. Abgestimmt und mitentwickelt wurde dieses material von der fa. michelin! Abbildung links 24166-FLIC 2.70 DM

DIE SPEZIELLEN HOCHDRUCK-SCHLÄUCHE, SOWIE DIE SCHLAUCHREIFEN, ERFORDERN LOGISCHERWEISE AUCH EIN SPEZIELLES "FLICKZEUG" - WIR BIETEN DIESES

ERPROBT UND BEWÄHRT - VIELE RADLER, WELCHE MIT SEITHERIGEM "FLICKZEUG" NICHT ZUFRIEDEN WAREN, BESTÄTIGEN UNS IMMER WIEDER DAS OPTIMALE DIESER "VELOX" - PRODUKTE !!!



SCHLAUCHREIFEN-REPARATUR NECESSAIRES (abb. rechts)

... alles im blechkästchen; nadel - gam - fingerhut - rauhpapier - extra vorbereitete flicken zur reparatur der dünnen schläuche. Mit ein wenig übung ist hiermit die reparatur eines schlauchreifen problemlos zu erledigen.

- 24196-GARN
- 24536-VENT
- 24502-EINS
- 24193-GULÖ
- 24191-LÖDO
- 24192-KLDO

- NÄHGARN mit Nadel zur Reparatur der Schlauchreifen
- kompletter VENTILSTOCK mit scheibe + mutter - für schlauchreifen und schläuche von drahtreifen
- VENTILEINSATZ für ventilstöcke mit auswechselbarem einsatz
- GU-LÖSUNG zum Aufkleben des Nahtschutzbandes bei der Reifenreparatur Tube
- für Großverbraucher 1/2 kg Dose 6.— DM
- für den kleinen Großverbraucher kleine Dose 2.— DM

24165-REFL 3.70 DM

FELGENKLEBEBAND = Der sauberste und sicherste Weg zum Aufkleben von Straßen-Reifen Montage-Anleitung siehe Seite 17 Ein mit Band aufgeklebter Reifen trocknet nicht aus und ist auch nach Jahren noch sicher auf der Felge

- 24158-VORW Original **VORWERK** Rolle reicht für 2 Reifen 1.80 DM
- 24258-VO10 in VORRATSPACKUNG MIT 10 ROLLEN NUR 16.50 DM
- 24159-JANT Original **JANTOPLAST** Rolle reicht für 2 Reifen 2.35 DM
- 24259-JA10 in VORRATSPACKUNG MIT 10 ROLLEN NUR 22.— DM



SEIT NUN ÜBER 3 JAHREN bewährt - gelobt - nicht mehr wegzudenken



SPEZIAL-KLEBEMASSE ZUM BESSEREN ANKLEBEN DES FELGEN = KLEBEBANDES AN DER FELGE, ERLEICHTERT DEN REIFENWECHSEL! -hiermit wird die felge eingestrichen und auf diese klebeschicht -wird das übliche klebeband aufgezogen. Die klebeschicht -dauerhaft und muß erst erneuert werden, wenn 5-6mal neues band -aufgezogen wurde. Zumindest sollte sie aber nach einer saison er= -neuert werden!

- Dose 24180-BAKL 6.90 DM
- Pinzel zum Auftragen 22259-PINS -.50 DM

SCHLAUCHREIFENKITT

Der Versand von Kitt in Einzeltuben brachte große Probleme mit sich — sehr oft wurden die tuben auf dem Versandweg Beschädigt und der ganze Paketinhalt sah dann entsprechend aus. Dieses Problem hat uns veranlaßt, Einzeltuben jeweils individuell zu verpacken, was allerdings mit einem sehr hohen Kostenanteil, in Relation zum Preis der Tube, verbunden ist. Wir bitten daher zu beachten, daß der bei dem betreffenden Fabrikat benannte „1. Preis“ für den Versand gilt, während der „2. Preis“ nur im Ladenverkauf berechnet werden kann. Ganz besonders preisgünstig ist daher immer die 12er Packung!!!!

Achtung — ein sehr wichtiger Punkt, der beim gekitteten Reifen sehr oft vergessen wird und sehr oft eine Ursache zum Sturz ist: gekittete reifen müssen von zeit zu zeit neu aufgekittet werden, den der kitt behält nur eine begrenzte zeit seine klebekraft, er trocknet aus — wird spröde und hart. Denken sie hieran und kitten ihre reifen neu auf ... BEVOR ES ZU SPÄT IST!!!



- 24177-KIPA PASTALI; der WEISSE "WELTMEISTER" - KITT tube 1.45 1.35 DM
- 23816-PA12 PASTALI in der SPARPACKUNG mit 12 tuben 14.60 DM /einzelpreis der tube NUR 1.22 DM
- 24179-KIDO PASTALI in der DOSE - 200-gramm-dose, füllmenge 200-250 gramm 6.75 DM
- 24181-KIWO original WOLBER-KITT in braun tube 2.15 2.05 DM
- 24182-KICL original CLEMENT-KITT in braun tube 1.95 1.85 DM
- 23817-CL12 CLEMENT in der SPARPACKUNG mit 12 tuben 20.— DM /einzelpreis der tube NUR 1.66 DM



"DER BLAUE SCHLAUCHREIFEN-KITT AUS DEUTSCHLAND"- auf grund der gestiegenen anforderungen an einen schlauchreifen-kitt hat man sich bei der firma VICTORIA daran gemacht, etwas optimales zu entwickeln das ergebnis ist bekannt - zufriedene kunden bestätigen uns immer wieder, daß wir mit diesem kitt das optimale anbieten 24178-KIVI tube 1.65 1.55 DM 23818-VI12 in 12er SPARPACKUNG 16.75 DM / einzelpreis 1.39 DM

22259-PINS PINSEL zum auftragen von kitt oder schellack (und auch für andere zwecke) -.50 DM

- 24503-BVEN Ventileinsätze mit Überwurfmutter für herkömmliche ventile, garnitur komplett mit staubkappen zum Aufkleben von Bahnreifen - zum Aufkleben der Bahnreifen können wir nur echten Schellack empfehlen wie er seit Anfang des Sports in aller Welt benutzt wird. Vor schnelltrocknenden "Wunderklebern" können wir für diesen Zweck nur warnen wir haben die Ergebnisse gesehen

SHELLACK für BAHN

- 24194-SCWE
- 24195-SCTU
- 22259-PINS

in sehr preisgünstiger werkstatt-abfüllung aus BESTEM BLONDEM rohschellack - jetzt 250 ccm Packung !!! für den kleinverbraucher - der schellack in der tube 14.— DM 1.80 DM —.50 DM

SCHLAUCHREIFENZUBEHÖR

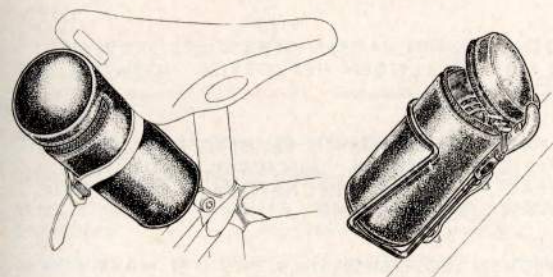

24176-RBOX **REIFEN- oder UTENSILIENBOX** 12.60 DM
 Runde Ausführung in Skai mit rundum Reißverschluß – zum Aufstecken in den Flaschenhalter bzw zur Befestigung mit Riemen am Sattel . *-nur in braun-*
 Ein WIRKLICH SCHÖNES STÜCK zum hochwertigen Rad weg von den riesigen, altertümlichen Reifentaschen oder dem "Blumenstrauß" unter dem Sattel .
 Passt allerdings nur für leichte, geschmeidige Reifentypen.

24133-REHA

PATENT-RESERVEIREIFENHALTER -

seit vielen Jahren bestens bewährt, der Halter wird am Sattel fest angeschraubt – der doppelte Gummi = zug wird einfach um den Reifen gespannt und eingehängt. WICHTIG ist jedoch, daß der Reifen in einer Tasche ist und somit gegen Scheuern geschützt ist .

8.75 DM



SCHLAUCHREIFENTASCHEN

ausführung in kunstleder
 ausführung in leder

besten schutz für den reifen gegen schmutz und gegen durchscheuern – in der tasche ist auch platz für etwas werkzeug und ihr " NOT - GELD "

in den farben ROT, WEISS oder BRAUN
 nur in SCHWARZ

7.20 DM

9.— DM

24162-REKU
 24161-RELE
 24160-REDO

DIE NEUE DOPPELTASCHE !!! lange gesucht – endlich ist SIE da ; 2 getrennte unterteilungen , für 2 reifen oder für einen reifen und den "KLEINKRAM" , welchen man immer dabei haben sollte !!! Nylon in schwarz

14.80 DM

ATÜ-LUFTDRUCKMESSER

Im Normalfall werden auf der Bahn die Reifen mit 10 – 12 atü Luftdruck gefahren – auf der Strasse ist der Luftdruck 5 – 8 atü. Der richtige Luftdruck erhöht die Lebensdauer des Reifen , gibt Sicherheit und leichten Lauf .

in handlicher Ausführung bis 8 atü – mit Etui
 Ersatzgummi hierzu

Abbildung rechts

11.— DM

— .40 DM

Original *Clement* bis 16 atü – in verchromter Ausführung
 Ersatzgummi hierzu

40.20 DM

— .40 DM

25601-ATÜ8
 24798-AGU8

25602-ATCL
 24799-GUCL

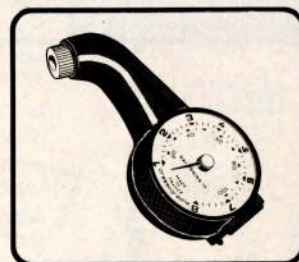

NAGELREIßER

-Abbildung links-

.... EINE ÜBERLIEFERUNG AUS DER STEINZEIT DES RADSPORTS
 Erfahrungsgemäß dringt ein Fremdkörper, welcher sich im Reifen gefangen hat, erst nach einigen Radumdrehungen in den Schlauch ein . Ein "Nagelreißer" reißt diesen Fremdkörper jedoch schon in der ersten Radumdrehung wieder von dem Reifen . Anhängender Strassen = split wird gleich wieder abgestreift .

25603-NARE in leichter Aluminium-Ausführung

Stück

2.90 DM

Schutzbleche und Zubehör

ESG-chromoplastics

laut werksseitigen demonstationen UNZERBRECHLICH – kunststoffausführung – wie verchromt – nichtrostend – leicht und stabil – komplette garnitur mit streben zur befestigung – in sonderanfertigung mit clip , welche nur auf den rahmensteg gesteckt werden – ohne demontage des hinterrades ist der an- und abbau problemlos möglich

24701-KOES

17.15 DM

. unser beitrag zu IHRER SICHERHEIT ; obige schutzblechgarnitur mit bereits montiertem rücklicht – nach deutscher norm mit dem deutschen prüfzeichen – die stromleitung ist in dem schutzblech integriert !!!!

24702-KORÜ

22.40 DM

FÜR ERSATZZWECKE zu obigem schutzblech ; LICHTKABEL 21024-ESKA – .90 DM / RÜCKLICHT 21029-ESRÜ

5.40 DM

KLEINES AUFSTECKSCHUTZBLECH ;

wird nur aufgesteckt – ohne jegliches schrauben – leichte plastik ausführung .

24705-KORE

NUR 3.50 DM



VERCHROMTE BEFESTIGUNGSSCHRAUBEN zur montage der schutzblechstreben am ausfallende – 5mm gewinde mit 6-kant kopf (CAMPAGNOLO) 24708-KOCA stück 0.50 DM

. dito einfache 5mm befestigungsschraube mit u-scheibe und mutter 24709-KOEI stück – .25 DM

BEFESTIGUNGSBANDAGEN werden zu den modernen rahmen benötigt , welche an den ausfallenden keine gewindelöcher mehr haben . Mit gummiüberzug als lackschutz – 1 satz = 4 stück mit schrauben und gegenmutter 24710-KOBA satz 5.55 DM

ZIERHUTMUTTER-verchromt- zu diesen befestigungsbandagen 20828-HUMU stück – .50 DM



SCHMUTZFÄNGER / SPRITZSCHUTZ zur befestigung am vorder und/oder hinterkotschützer . So schützen Sie sich selbst und auch den am hinterrad mitfahrenden kameraden – mit rückstrahler !!!!

24711-KOFA stück 1.80 DM

Speichen

MIT SPEICHEN HATTEN WIR IN DEN LETZTEN JAHREN SEHR VIELE PROBLEME
 WAS SEHR OFT ÄRGER BEI DEN KUNDEN HERVORRIEF , OBWOHL
 WIR HIERAN WIRKLICH SCHULDLOS SIND

TESTS,
 HABEN WIR MIT UNSEREN KUNDEN UNTERNOMMEN , BEI SPITZENRADRENN-
 FAHRERN , BEI "HOBBY-TRIMM-FREIZEIT RADLERN " AUCH BEWUSST IN DER
 ETWAS SCHWEREREN GEWICHTSKLASSE , BEI DEN MECHANIKERN DER PROFI-
 RENNMANNSCHAFTEN HABEN WIR NACHGEFORSCHT

DAS ERGEBNISS ,
 DIE 1.8 mm "NIROSTA" RENNSPEICHEN (ROSTSICHER) SIND DAS OPTIMALE !!!!

VOM PREIS HER ,
 KÖNNEN WIR MIT FREUDE ANKÜNDIGEN " SUPERGÜNSTIG " , DENN WIR
 HABEN UNSER PROGRAMM AUF DIESE SPEICHEN AUSGELEGT, KONNTEN ENT-
 SPRECHEND GROSSE ABSCHLÜSSE TÄTIGEN UND EINEN GÜNSTIGEN PREIS ER =
 ZIELEN ZUM VORTEIL UNSERER KUNDEN .

24801-NI01
 24802-NI00

NIROSTA RENNSPEICHEN (ROSTSICHER) 1,8 mm Ø mit nippel stück - .30 DM
 packung mit 100 stück 23.35 DM

FÜR JENE FAHRER, WELCHE VOR DER "DÜNNEN 1,8 mm RENNSPEICHE" ANGST HABEN, FÜHREN WIR AUCH
 DIE "TOURENSPEICHE mit 2 mm Ø" - ALIERDINGS NUR MIT FOLGENDEN LÄNGEN UND IN DEM 100er PACK
 --- wir möchten hierzu betonen, daß unsere tests und erfahrungen mit der dünnen 1,8 mm speiche beruhen und ---
 --- vollste zufriedenheit ergaben , mit der dicken 2 mm speiche liegt die sicherheit logischerweise noch höher ---

24803-N200

in den längen : 294, 296, 298, 300, 303 und 305 mm 2,0 mm Ø mit nippel packung mit 100 stück 27.- DM

Besondere Speichen

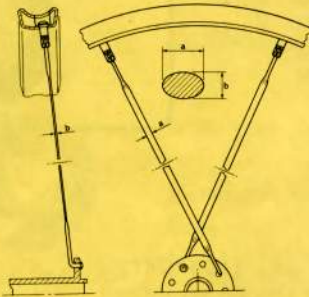

RENNSPEICHEN - ECHT VERGOLDET - 24 KARAT mit DURAL nippel in schwarz nur in den längen 294, 298, 300 und 305 mm 2-satz-packung (75stück mit nippel)	24804-GOLD	75.- DM
TITAN-RENNSPEICHEN "SUPERLEICHT" - nur 3,7 gramm !!! mit leichten ERGAL nippeln nur in standardlängen +/- 1 mm	24805-TITA	1.60 DM
AERODYNAMIC-RENN SPEICHEN "SÄBELSPEICHEN" bereits seit jahren von fahrern in aller welt mit erfolg gefahren . Geringerer luftwider = stand gleich höhere geschwindigkeit ABER leider auch geringere seitenstabilität . In den längen 275, 290, 294/95, 298, 300 und 305 mm MECHANIKER-PACKUNG 144 stück MIT NIPPEL	24806-AERO	51.80 DM
ALUMINIUM-NIPPEL , SCHWEIZER SPITZENFABRIKAT in besonders hochfester ausführung mit 1,8 mm gewinde	100er-packung 24807-AL18	30.- DM
mit 2,0 mm gewinde	100er-packung 24808-AL20	33.- DM

zu den SONDERSPEICHEN bzw ALUMINIUM/ERGAL NIPPEL bitten wir unbedingt zu beachten ; der größte teil jener fahrer, welche diese materialien
 verwenden, HAT KEINE PROBLEME !!! Leider haben wir jedoch auch kunden, welche hiermit kein glück haben - fast immer ist jedoch eine unsachgemäße
 verwendung die ursache . Da uns eine kontrolle im gebrauch nicht möglich ist und auch keine überprüfung der situation , müssen wir grundsätzlich im
 vorhinein alle reklamationen ablehnen . Komplette laufräder fertigen wir nur noch mit den NIROSTA speichen mit messingnippel sowie den vergoldeten
 speichen . Veranlassung hierzu war, daß wir bei der vielzahl der belieferten kunden keine kontrolle haben , ob die im gebrauch befindlichen räder auch der
 notwendigen "WARTUNG & PFLEGE" unterliegen . Wenn dann defekte auftreten , wird immer gleich geflucht auf die "Sch ... räder von Brügelmann ",
 woran wir wirklich schuldlos sind . Bei den rädern mit den üblichen rennspeichen wird " WARTUNG & PFLEGE " ganz klein geschrieben nach dem
 ersten gebrauch etwas nachspannen , das ist meist für längere zeit das einzige was zu tun ist ! WIR HOFFEN AUF IHR DIESBEZÜGLICHES
 VERSTÄNDNIS

Speichenschutz-Scheiben



SPEICHENSCHUTZSCHEIBEN verhindern das beschädigen der speichen bei überspringender kette
 unentbehrlich bei geländefahrten sowie bei cross-rennen
 großes modell mit 19cm plastikrand-aluminium innenteil 24809-SPSQ 2.50 DM
 xxx die erfahrung hat gezeigt , daß die kette bei den kleineren schutzscheiben xxx
 xxx trotzdem überspringt - wir führen daher nur noch die große ausführung xxx

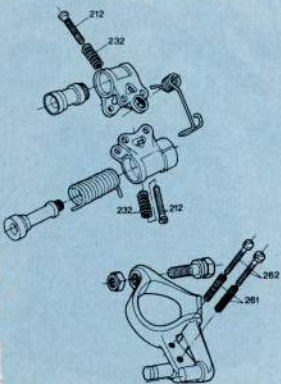

BEI CAMPAGNOLO und ZEUS SCHALTUNGEN / UMWERFER SIND TEILWEISE DIE
 ANSCHLAGSCHRAUBEN UND FEDERN SCHWARZEM, LEICHT ROSTENDEM MATERIAL.
 VIELE RADLER, WELCHE ETWAS AUF IHR MATERIAL ACHTEN, ÄRGERN SICH ÜBER
 DIESE " ROSTFLECKEN "

WIR HABEN DIESE SCHRAUBEN UND FEDERN NUN IN CHROM-AUSFÜHRUNG :

ANSHLAGSCHRAUBE FÜR SCHALTUNG (bild 212)	24511-Z212	stück	1.50 DM
.... FEDER HIERZU (bild 232)	24512-Z232	stück	1.- DM
ANSHLAGSCHRAUBE FÜR UMWERFER (bild 262)	24513-Z262	stück	1.50 DM
.... FEDER HIERZU (bild 261)	24514-Z261	stück	1.- DM

Steuersätze

STAHL

24921-STST	STANDARD-RENNSTEUERSATZ in verchromter ausführung	8.- DM
24922-STTL	TANGE LEVIN - RENNSTEUERSATZ -ein hochwertiger steuersatz mit sehr gutem kugellauf-	18.- DM
24923-SDHB	SHIMANO - RENNSTEUERSATZ DURA ACE in hell	46.50 DM
24939-SDHF dito mit französischem gewinde 25 x 1	49.- DM
24924-SDSB	SHIMANO - RENNSTEUERSATZ DURA ACE in schwarz	49.30 DM
24925-STZE	ZEUS "WELTMEISTER" RENNSTEUERSATZ mit GROSSEM kugellauf = sehr lange lebensdauer	43.- DM
24926-STCB	CAMPAGNOLO - RENNSTEUERSATZ modell RECORD	58.50 DM
24942-STCF dito mit französischem gewinde 25 x 1	61.50 DM

LEICHT-TYPEN

24928-SD6B	STRONGLIGHT PRÄZISIONS-STEUERSATZ TEIL-ALUMINIUM	120 gr	90.- DM
24938-SD6F dito mit französischem gewinde 25 x 1		96.- DM
24930-DUHB	DUBID-LEICHTSTEUERSATZ - schweizer präzision - feinstpolierter kugellauf - EDCO	100 gr	66.- DM
24943-DUHF dito mit französischem gewinde 25 x 1		69.- DM
24931-DUSB	mit eloxierter oberfläche in schwarz		66.- DM
24944-DUSF dito mit französischem gewinde 25 x 1		69.- DM
24932-DUGB	mit eloxierter oberfläche in gold		66.- DM
24945-DUGF dito mit französischem gewinde 25 x 1		69.- DM
24934-TAHB	T.A. PRÄZISIONS-STEUERSATZ in sehr leichter ausführung bei höchster präzision	95 gr	94.70 DM
24940-TAHF dito mit französischem gewinde 25 x 1		97.70 DM
24935-TASB	der T.A. steuersatz in SCHWARZ eloxiert		94.70 DM
24941-TASF dito mit französischem gewinde 25 x 1		97.70 DM
24933-CSRFB	CAMPAGNOLO "SUPER-RECORD" leichtmetall steuersatz	115 gr	91.75 DM
24946-CSRFB dito mit französischem gewinde 25 x 1		94.75 DM
24929-MAVB	von MAVIC - ein besonders leichter steuersatz	82 gr	91.- DM
24947-MAVF dito mit franz. gewinde 25 x 1		94.- DM
24927-SA9B	NEU von STRONGLIGHT mit rollenlager SUPERLEICHT	78 gr	71.- DM
24948-SA9F dito mit franz. gewinde 25 x 1		74.- DM



STRONGLIGHT

„A 9“

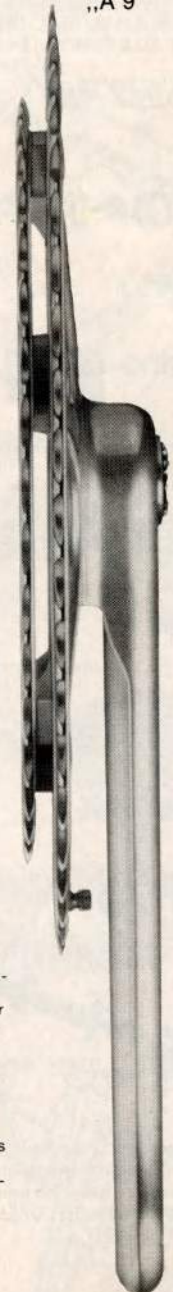

kopfmutter



- zwischenring



- schraubschale



- rahmenkonus



- rahmenschale



- gabelkonus

benutzen Sie diese bezeichnungen zur bestellung von einzelteilen mit der angabe des fabrikates und modell

Preis
und
Bestell-
Code
siehe
Seite 58



Die Meinung vieler Radel-Fans, daß hier das wirklich „schönste“ Tretlager und der „geschmackvollste“ Steuersatz angeboten wird, war für uns der Anlaß, diese beiden, qualitativ sehr hoch stehende Artikel aus dem Hause Stronglight in unser Programm aufzunehmen.

Tretlagererteile KOMPLETTE INNENLAGER

Die firma STRONGLIGHT ist mit dem gewinde zur aufnahme des kurbelabziehers nun auch auf die allgemein übliche abmessung 22 x 100 wie die japan. fabrikate bzw camp. übergegangen - die "alte" kurbelschraube hat SW 16 mm / die "neue" hat nun SW 14 mm. Denken Sie hieran bei bestellung von abschludeckel oder werkzeugen - AUSMESSEN !!!

KOMPLETTE 4-kant INNENLAGER

Einzelne schalen, konterringe und achsen sind lieferbar. Bei bestellung das genaue mass angeben - sind Sie sich im unklaren, senden Sie uns die RECHTE schale als muster. Ohne angaben liefern wir ITA-gewinde 36 x 24

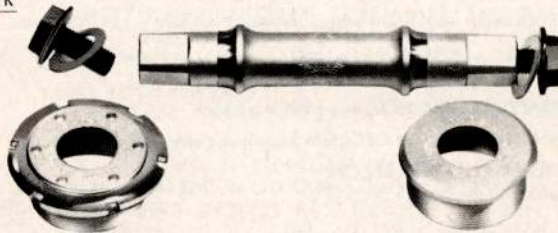

BEI ALLEN LAGERTEILEN LIEFERN WIR IMMER DIE ENTSPRECHENDEN KUGELN MIT . WIRD DIES NICHT GEWÜNSCHT, BITTE EXTRA AN = GEBEN !!!



- A.) ENGLISCH BSC/BSA
1,370 x 24
- B.) FRANZÖSISCH
35 x 1
- C.) ITALIENISCH
36 x 24

GEWINDEGRÖSSEN und ACHSLÄNGEN bei TRETLAGER

-wir möchten darauf hinweisen, daß es neben den folgenden Abmessungen noch einige 'ungewöhnliche', jedoch -sehr selten in Erscheinung tretende, Abweichungen gibt !

rechte Schale (Kettenradseite) hat Linksgewinde, linke Schale hat Rechtsgewinde - Aussendurchmesser der Schale 34,7 mm

beide schalen = rechtsgewinde, aussen Ø der schale = 34,8 mm NEU ist bei verschiedenen franz. firmen jetzt 35 x 1 mit links = gewinde auf der rechten seite !!! Schalen mit diesem gewinde haben wir vorerst nur von T.A./Stronglight und Campagnolo !!

beide Schalen haben Rechtsgewinde
Aussendurchmesser der Schale 35,9 mm

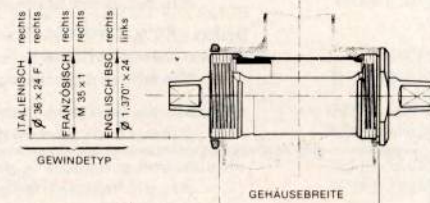

TRETLAGERGEHÄUSE GIBT ES IN 2 BREITEN; 68 und 70 mm. BEI ITALIENISCHEN RAHMEN IST 70mm TRETLAGERBREITE ÜBLICH - WÄHREND BEI BSA/BSC sowie FRANZÖSISCHEN DIE BREITE VON 68mm NORMAL IST.

ES IST AUCH ZU BEACHTEN, DASS ES ACHSEN bzw SCHALEN MIT ENGEM und WEITEM KUGELLAUF GIBT - DAS BEDEUTET, DASS NICHT ALLE FABRIKATE/MODELLE BEI DER MONTAGE KOMBINIERT WERDEN KÖNNEN !

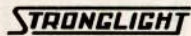

mit den NEUEN, besonders hochwertig geschliffenen lagerschalen

BSA-1"370 x 24	25001-STRB	30.90 DM
ITA-36 x 24	25017-STRI	30.90 DM
FRANZ-35 x 1	25033-STRF	30.90 DM



STRONGLIGHT-LEICHLAGER (200 gramm)
paßt auf alle üblichen kurbeln - achse aus titan
nicht für 25802 - 25809

BSA-1"370 x 24	25002-STTB	160.- DM
ITA-36 x 24	25018-STTI	160.- DM
FRANZ-35 x 1	25034-STTF	160.- DM

Sugino

modell "Amateur" - paßt für die tretlager 25802 - 25809

BSA-1"370 x 24	25003-SASB	27.- DM
ITA-36 x 24	25019-SASI	27.- DM
FRANZ-35 x 1	25035-SASF	27.- DM
BSA-1"370 x 24	25004-SUSB	41.- DM
ITA-36 x 24	25020-SUSI	41.- DM
FRANZ-35 x 1	25036-SUSF	41.- DM

Sugino



typ "ROYAL" - paßt für campagnolo / stronglight u. ä.
- Abbildung oben -



(wir haben selbstverständlich für die anderen shimano renn tretlager die innenlager ebenfalls an lager - bei bestellung bitte GENAUE angaben oder muster einsenden)

BSA-1"370 x 24	25005-SHIB	71.90 DM
ITA-36 x 24	25021-SHII	71.90 DM
FRANZ-35 x 1	25037-SHIF	71.90 DM

COMPACT LAGER:



BEACHTEN SIE HIERZU DIE BESONDERE
DETAIL-ERKLÄRUNG

BSA-1"370 x 24	25006-NADB	99.- DM
ITA-36 x 24	25022-NADI	99.- DM
FRANZ-35 x 1	25038-NADF	99.- DM

NEU - jetzt auch für 3-fach Kettenrad



paßt für ALLE T.A. TRETLAGER

BSA-1"370 x 24	25007-TAAB	48.- DM
ITA-36 x 24	25023-TAAI	48.- DM
FRANZ-35 x 1	25039-TAAF	48.- DM



modell NUOVO RECORD (360 gramm)
in wasser- und schmutzgeschützter ausführung

BSA-1"370 x 24	25008-CNRB	78.60 DM
ITA-36 x 24	25024-CNRI	78.60 DM
FRANZ-35 x 1	25040-CNRF	78.60 DM



modell SUPER RECORD (190 gramm)
mit TITAN achse und leichten dural schalen
paßt auch für stronglight und ähnliche kurbeln

BSA-1"370 x 24	25009-CSRB	248.90 DM
ITA-36 x 24	25025-CSRI	248.90 DM
FRANZ-35 x 1	25041-CSRF	248.90 DM

ZEUS

paßt für ALLE zeus-tretlager

das leichtlager von zeus mit der TITAN achse und den TITAN schalen haben wir ebenfalls an lager

BSA-1"370 x 24	25010-ZEUB	55.55 DM
ITA-36 x 24	25026-ZEUI	55.55 DM
FRANZ-35 x 1	25042-ZEUF	55.55 DM



ITALIENISCHES SUPERLEICHT LAGER (180 gramm). TITAN
NEU - jetzt auch für 3-fach Kettenrad

BSA-1"370 x 24	25011-ATIB	155.- DM
ITA-36 x 24	25027-ATII	155.- DM
FRANZ-35 x 1	25043-ATIF	155.- DM

das leichteste lager, welches wir kennen - seit über 5 jahren im verkauf, ausfallquote wie bruch etc. gleich null !!!!

BSA-1"370 x 24	25012-ASTB	89.- DM
ITA-36 x 24	25028-ASTI	89.- DM
FRANZ-35 x 1	25044-ASTF	89.- DM

dito mit STAHLACHSE (220 gramm)

auf dieses ital. innenlager mit TITAN achse als auch mit STAHL achse paßen alle kurbeln von campagnolo - stronglight - shimano - T.A. etc.

diese lager, mit den hochwertigen kugellagern, haben den vorteil, daß sie in der regel nach dem einbau nicht mehr nachgestellt werden müssen - ABER BEACHTEN SIE, DASS VON ZEIT ZU ZEIT EINE KONTROLLE VORGENOMMEN WIRD, DENN ES KÖNNTE JA SEIN.

Auch das beste Fahrrad hat eine Stelle, die man jetzt verbessern kann.

**Denn »nadax favorit«
Tretlager sind anders als
andere Innenlager**

- einbaufertig, wasserdicht, reibungsarm, wartungsfrei
- Welle und Gehäuse rostfrei
- Einbau in wenigen Minuten mit handelsüblichem Werkzeug ohne Veränderung am Rahmen
- Gewicht um 250 Gramm

**nadax®
favorit**

Für Sport- und Rennrahmen mit dem Gewinde 35 x 1-68 (rechts-rechts), 36 x 24 F-70 (rechts-rechts), 1,37" x 24 Tpi (links-rechts) auch für 3-fach Kettenrad, nicht für 25202 passend.



99.- DM
Bestell-Code
siehe Seite 56

aus der Firmengruppe des
Schweinfurter Kugellagerspezialisten
FAG KUGELFISCHER

unbedingt beachten; bei bestellung des nadax lagers mit achse für 3-fach kettenrad: auf dem bestellschein KEINE bestell-nummer angeben, nur "nadax lager mit 3-fach achse für gewinde"
26459-STNA montageschlüssel; zur einfachen, sicheren de- und montage 39.- DM

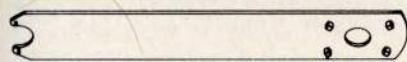

ENDLICH WIEDER LIEFERBAR 4-KANT INNENLAGER FÜR TOURENRAHMEN
hiermit ist es möglich, tourenräder - klappräder - einfache sporträder, welche mit schlagschalengehäuse sind (tretlagergehäuse ohne gewinde), auf alu-kurbeln mit der 4-kant-befestigung umzurüsten. Sie können dann mehrfachkettenräder von 26 bis 68 zähne montieren !!! Für 40mm tretlagergehäuse
25101-STRK keilachse STRONGLIGHT; 125/127/130/132 oder 135 mm 7,90 DM
25102-STAK einfache keilachse - nur in standardlänge 4,55 DM



KURBELKEILE - preis je stück
übliche standard-qualität -.60 DM 24544-ST90 mit 9 mm Ø : 24546-ST95 mit 9,5 mm Ø
schweizer präzisionskeile aus hochfestem stahl 3,90 DM 24545-PR90 mit 9 mm Ø : 24547-PR95 mit 9,5 mm Ø



VIERKANTACHSEN (ohne genaue bezeichnung liefern wir für 2-fach kettenrad/70 mm gehäuse)
25103-STST STRONGLIGHT STANDARD -nur standardlänge- 15,55 DM SR-ROYAL passend für CAMPAGNOLO
25107-STPO STRONGLIGHT COURSE in allen längen 23,40 DM
25108-SREI ... für SAKAE tretlager 25202 - 25209 16,80 DM
25109-SRSU SAKAE "SUPER" paßt nur für dieses tretlager 21,90 DM
25111-4KZE Z E U S 35,60 DM
25112-4KTA T. A. 27,20 DM
25104-SR68 ... 68 mm gehäuse 23,40 DM
25105-SR70 ... 70 mm gehäuse 23,40 DM
25110-4KCA CAMPAGNOLO 38,45 DM
25114-4KCT CAMP. TITAN 226,35 DM
25113-4KSH SHIMANO 36,10 DM



KURBELSCHRAUBEN für 4-kant befestigung, preis je stück mit scheibe
24558-CH15 VERCHROMT, passend für alle üblichen lager SW 15 2,40 DM
24562-CH16 VERCHROMT großer kopf SW 16 2,55 DM
24554-CA6K camp. super record 6-kant mutter SW 15 5,05 DM
24561-SR6K sakae 6-kant mutter SW 14 2,40 DM
24564-LLSH SUPERLEICHT ERGAL SW 15 2,95 DM
24552-TATA T. A. SW 15 2,35 DM
24562-CH16 Z E U S SW 16 2,55 DM
24553-CAMP campagnolo SW 15 4,- DM
24555-SHIM shimano SW 14 4,- DM
24557-SAKA sakae/sugino SW 14 1,70 DM
24556-ST14 stronglight SW 14 2,95 DM
24560-ST16 stronglight SW 16 2,95 DM

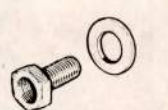

NEU - paßt für alle Kurbeln mit 22x1 Gewinde
TRETLAGERKURBEL MONTAGE / DEMONTAGE EINBAU SET
dieses set wird anstelle der kurbelbefestigungsschraube + kurbeldeckel in die kurbel eingeschraubt und verbleibt IN DER KURBEL, nun ist es möglich, nur mit einem 6mm inbusschlüssel die kurbel abzuziehen bzw. aufzuziehen ---- kurbelabzieher und weiteres werkzeug können Sie vergessen !!!!
komplettes set für beide kurbeln 24525-KUSE 14,80 DM



KURBEL-ABSCHLUSSDECKEL, preis je stück (GN = gewindenom)
= sehr wichtig, um zu vermeiden, daß das gewinde in der kurbel zum einschrauben des abziehers, beschädigt wird, SONST WIRD'S TEUER !!!
24566-DE22 STRONGLIGHT "NEU" -chrom- GN 22x1 1,55 DM 24567-DECA campagnolo GN 22x1 2,75 DM
24573-DE23 STRONGLIGHT "ALT" -schwarz- GN 23,35 1,45 DM 24568-DETA T. A. GN 22,5x1 1,90 DM
24574-DEZE ZEUS "chromglänzend" GN 22x1 2,40 DM 24569-DESH shimano DA GN 22x1 4,45 DM
24575-DERO leichter abschlussdeckel in ROT !!! GN 22x1 1,85 DM 24570-DESA sakae/sugino GN 22x1 1,55 DM
24572-DESC dito in SCHWARZ !!! GN 22x1 1,95 DM
alle obigen deckel sind "chrom"



SCHMUTZSCHUTZHÜLSE
verhindert von innen aus dem rahmen das verschmutzen des tretlagers - beide ausführungen passen in alle üblichen lager - diese schmutzschutzhülsen sind unentbehrlich, wenn das tretlagergehäuse von unten offen ist -
24577-HÜLR in einfacher ausführung (abbildung) 1,35 DM
24576-HÜLC orig. CAMPAGNOLO 2-teilig, mit doppelter konischer dichtung - paßt sich sehr gut an !! 6,- DM



MINERAL DRINK PRIMMER
DR. PRIMMER SPORT-ERNÄHRUNG
damit Sie durchhalten

KURBELVERKÜRZER
... für kinder gedacht ! Bei Belastungen durch jugendliche oder gar erwachsene, muß es unweigerlich zu brüchen führen. Die passung ist für schmale stahl-kurbeln ausgelegt - bei montage an breiteren kurbeln sind diese aussparung entsprechend ausgefeilt werden .
24516-KUKÜ paar 16,80 DM

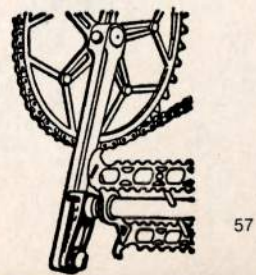

Tretlager

= DIE PREISE FÜR DAS "TRETLAGER" BEINHALTEN DIE BEIDEN
 = BEACHTEN SIE UNBEDINGT DIE HINWEISE ZU DEN VERSCHIEDENEN
 = DER BESTELLUNG KEINE ANGABEN GEMACHT, LIEFERN WIR ITA

= EINE ANMERKUNG ZU DEN KURBELLÄNGEN - IM
 = DER LÄNGE VON 170 mm MONTIERT HABEN, NACH ANLAUF
 = DEN LÄNGEN 172,5 bzw 175 mm IM GEBRAUCH. IN DER HAUPT

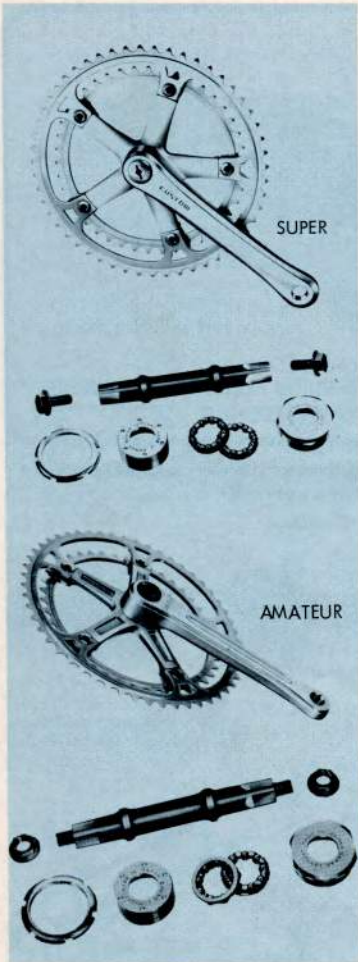

25201-EIST stahl-tretlager in hochwertiger ausführung - rechte kurbel aus EINEM stück !!!
 3-arm / 170 mm / keilbefestigung / BSA-gewinde / doppelkettenrad 45/52 zähne 46.60 DM

UNSER SUPER-PREISGÜNSTIGES ANGEBOT DER SR-SAKAE TRETLAGERSERIE :

25202-JU52 typ " JUNIOR " alu-kurbeln mit alu-doppelkettenrad 42/52 - 170mm kurbeln 69.80 DM
 25203-JU46 dito mit doppelkettenrad 42/46 69.80 DM

25204-AM52 typ " AMATEUR " ein besonders preisgünstiges rennretlager - alu kurbeln mit
 alu kettenräder in der campagnolo norm !!! 42/52 - 170 mm kurbeln 98.- DM
 25205-AM53 dito mit doppelkettenrad 42/53 - 170 mm kurbeln 98.- DM
 25206-AM00 dito mit zähnezahl nach wahl 170 mm kurbeln 108.- DM

typ "SUPER" kurbeln in neuer "AERO-FORM" aus hochwertiger alu-legierung
 rechte kurbel aus einem stück gegossen, "durchbrochene" kettenräder
 25207-SU52 mit doppelkettenrad 42/52 - 170 mm kurbeln 135.- DM
 25208-SU53 mit doppelkettenrad 42/53 - 170 mm kurbeln 135.- DM
 25209-SU00 mit zähnezahl nach wahl 170 mm kurbeln 145.- DM

Specialites T.A.

mit den tretlagern von T.A. bieten wir ein programm, welches von keiner
 anderen firma geboten werden kann !!!

= PREISE ; vergleichen Sie selbst - wir dürfen es nicht !
 = KURBELLÄNGEN ; 150 bis 185 mm - wer hat ähnliches ?
 = KETTENRÄDER ; von 26 bis 68 zähne - wer kann hier mithalten ?
 = MEHRFACHKETTENRÄDER ; 2- oder 3-fach oder auch nur 1-fach !
 = GEWINDEABMESSUNGEN ; selbstverständlich alle gewindearten !
 = UND BEI DIESER VIELFALT ... IST NOCH DIE SEHR SCHÖNE,
 = GESCHMACKVOLLE FORM UND DIE GUTE QUALITÄT HERVOR =
 = ZUHEBEN. IN DER REGEL SIND WIR PROMPT LIEFERFÄHIG !!!!!

25210-TAC1 modell CRITERIUM mit 1-fach kettenrad 170 mm kurbeln 139.- DM
 25211-TAC2 modell CRITERIUM mit 2-fach kettenrad 170 mm kurbeln 159.- DM
 25212-TAC3 modell CRITERIUM mit 3-fach kettenrad 170 mm kurbeln 179.- DM

die preise sind bis 52 zähne , ab 53 bis 68 je zahn 2.- DM aufpreis
 andere kurbellängen von 150 bis 185 mm nach wahl , OHNE AUFPREIS

25215-TAPR modell PROF I mit 2-fach kettenrad 170 mm kurbeln 189.- DM
 auswahl der kettenräder von 38 bis 54 zähne , OHNE AUFPREIS



25216-S452 STRONGLIGHT französische spitzenklasse - im gebrauch bei profis und
 25217-S400 amateuren der weltspitzenklasse - sehr gute laufgenauigkeit - bewährt seit jahren
 modell " 104 " = NEUE AUSFÜHRUNG , mit GELOCHTEN kettenrädern ohne zu =
 sätzlichen aufpreis !!!! 170 mm kurbeln - kettenräder von 38 bis 56 lieferbar , 155.- DM
 mit standard-kettenradabstufung 42/52 165.- DM
 mit kettenradabstufung nach wahl

25213-S752 modell " 107 " = FARBABBILDUNG AUF DER SEITE 55
 die allgemeine meinung über dieses tretlager "DAS SCHÖNSTE SERIEN-MODELL"
 ... die ovalen kurbeln, die ovalen streben zu den kettenrädern, die aerodynamische,
 das design ---- einfach unbeschreibbar schön ---- und das bei der seit jahren
 bekannten qualität und präzision , kettenräder 42/52 - kurbeln 170 mm 226.- DM
 25214-S753 dito mit kettenräder 42/53 - kurbeln 170 mm 226.- DM

25218-S7T1 modell "107" mit SUPERLEICHTEM INNENLAGER -
 TITAN-achse mit besonders leichtlaufenden kugellagem
 lagerschalen aus leichtlegierung
 GEWICHT NUR ETWA 785 GRAMM !!! 341.- DM



SHIMANO 600-AX + DA-AX "AERODYNAMIQUE" = seite 74/75
 25219-6/52 modell 600-EX 42/52 - kurbeln 170 mm 111.- DM
 25220-D/52 modell DURA-ACE 42/52 - kurbeln 170 mm 199.- DM
 25221-D/53 modell DURA-ACE 42/53 - kurbeln 170 mm 199.- DM
 25222-D/00 ... andere kurbellänge (165/172,5/175) bzw kettenräder (von 39 bis 55 zähne) 212.- DM
 25223-DS00 ... mit SCHWARZEN KETTENRÄDERN 214.- DM
 25225-DE52 DA-EX mit W-CUT kettenräder 42/52 - kurbeln 170 mm 232.- DM
 25226-DE53 DA-EX mit W-CUT kettenräder 42/53 - kurbeln 170 mm 232.- DM
 25227-DE00 ... andere kurbellänge (165/172,5/175) kettenräder nur 42, 52 + 53 zähne 245.- DM
 25228-DG52 DURA-ACE " SCHWARZ- GEBOHRT " 42/52 - kurbeln 170 mm 234.- DM
 25229-DG53 DURA-ACE " SCHWARZ- GEBOHRT " 42/53 - kurbeln 170 mm 234.- DM

25232-FF AL FF Frontfreilaufsystem tretlager mit doppelkettenrad 40/52 zähne
 5-fach kranz 14-17-20-24-28 (eine aus = 96.- DM
 führliche beschreibung finden Sie in der
 shimano INFO 26397-KASH zu 2.50 DM)

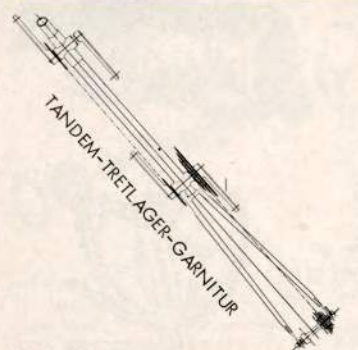

original TANDEM-TRETLAGER-GARNITUR von T.A. - 4-kant befestigung, die
 probleme mit losen keilen können Sie vergessen !!! kettenräder links = 32 zähne/170 mm kurbel
 25233-TAN2 mit 2-fach kettenrad , zähnezahl nach wahl (gewindemaß nicht vergessen) 320.- DM
 25234-TAN3 mit 3-fach kettenrad , zähnezahl nach wahl (denken Sie an das gewindemaß !!!) 344.- DM

Tretlager

RÄDER, LAGERSCHALEN, ACHSE UND AUCH DIE KUGELN =
IN bzw GEWINDEGRÖSSEN AUF SEITE -50- . WERDEN IN =
36 x 24 . WIR FÜHREN ALLE GEWINDE/ACHS ABMESSUNG =

ZUSTELLEN, DASS FAST ALLE PROFI-ASSE KURBELN MIT =
MIT STEIGENDER FORM, SIND SEHR OFT KURBELN IN =
GRÖSSTE TEIL DER RENNFÄHRER "LANGE KURBELN" . =



" LA CREMA DELLA CREMA "
HIERÜBER WORTE EINER ERKLÄRUNG
ZU VERLIEREN, HIESSE 'EULEN NACH
ATHEN TRAGEN 'ODER GAR
'ÄPPELWOI 'NACH FRANKFURT BRINGEN'

modell NUOVO RECORD – mit schmutzgeschütztem innenlager		
25236-RE52	170 mm – 42/52 zähne	294.— DM
25237-RE53	170 mm – 42/53 zähne	294.— DM
25238-RE00	mit anderer kurbellänge (165-172,5-175-180) bzw kettenräder 42 bis 57	299.— DM
modell SUPER RECORD – mit titan achse und dural lagerschalen		
25239-SU52	170 mm – 42/52 zähne	457 .65 DM
25240-SU53	170 mm – 42/53 zähne	457 .65 DM
25241-SU00	mit kurbeln 165-172,5-175-180 bzw kettenräder 42, 54, 55, 56, 57 zähne	462.65 DM
modell NUOVO RECORD TOURISTIK 3-FACH-KETTENRAD		
xxx nicht zu verwechseln mit dem 3-fach tretlager modell 116-mm xxx		
xxx lochkreisdurchmesser, welches wir NICHT führen, da hierfür xxx		
xxx schwierigkeiten in der beschaffung von kettenrädern bestehen ! xxx		
25242-3R52	170 mm – 36/44/52 zähne	414.- DM
25243-3R56	170 mm – 36/46/56 zähne	414.- DM



BEACHTEN SIE DIE AUSTAUSCHMÖGLICHKEITEN BEI
FAST ALLEN TRETLAGERN MIT DEN SUPERLEICHT bzw
WASSERDICHT-INNENLAGERN AUF SEITE 56/57

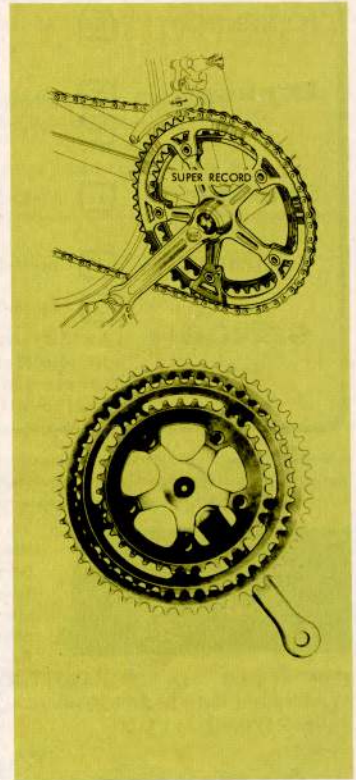

CORONADO 2

25247-CORO

170 mm kurbellänge – 42/52 zähne 98.— DM
= eine besonders preisgünstige und in der qualität =
= sehr hoch stehende aluminium kettenradgarnitur =
= geschmiedete kurbeln, schwarz/silber eloxiert =
= kettenräder in hell angebohrt – innenlager mit =
= kanischer 4-kant-achse und glattem kugellauf =



SCHÜLER

MIT EXTRA KURZEN KURBELN, SPEZIELL ABGESTIMMT AUF
DIE KLEINEN ÜBERSETZUNGEN VON 69" / 74" IN DEN
SCHÜLER- und BAMBIKLASSEN . DOPPELKETTENRAD 40 / 46
KURBELLÄNGE 150 mm . DIESE TRETLAGER SIND BEI SPITZEN-
FAHRERN IN DIESEN KLASSEN SEHR STARK VERBREITET

25248-SCHT	original T.A.-CRITERIUM	SONDERPREIS	NUR	146.— DM
25249-SCHZ	ZEUS-WELTMEISTER das profi-tretlager	SONDERPREIS	NUR	199.— DM

BAHN

KURBELLÄNGE 165 mm – KETTENRAD 52 zähne – 1/2" x 1/8"
– andere kurbellängen bzw kettenräder sind auch lieferbar –
25255-SB52 SUGINO/SAKAE im camp. system NUR 138.— DM
25256-SB00 dito in anderer kurbellänge bzw kettenräder 146.— DM
25257-TC52 T.A. in LEICHTER AUSFÜHRUNG 138.— DM
25258-TC00 dito in anderer kurbellänge bzw kettenräder 146.— DM
25259-CB52 CAMPAGNOLO 288.- DM
25260-CB00 dito in anderer kurbellänge bzw kettenräder 291.- DM

STAHL - TRETLAGER KURBELN für keilbefestigung

nur mit 170mm kurbellänge
kurbelkeile finden Sie auf seite 51



= 5-loch kurbeln im system 5-BA ermöglichen auf allen üblichen
= fahrrädern die montage von 2-oder 3-fach kettenrädern mit
= zähnezahlen von 26 – 68 zähne – siehe seite 20/21 !!!!!!!!!

ELNE LAGERSCHALEN, KONTER-
GE und ACHSEN SIND ZU ALLEN
ERN LIEFERBAR . BEI BESTELLUNG
GENAUE MASS ANGEBEN – OHNE
SANGABE LIEFERN WIR IMMER DIE
ITA-GEWINDE (36 x 24)



A.) ENGLISCH BSC/BSA 1,370 x 24	B.) FRANZÖSISCH 35 x 1	C.) ITALIENISCH 36 x 24
------------------------------------	---------------------------	----------------------------

TRETLAGERGEHÄUSE GIBT ES IN 2 BREITEN ; 68 und 70 mm . BEI ITALIENISCHEN RAHMEN IST 70mm TRETLAGERBREITE ÜBLICH -
WÄHREND BEI BSA/BSC sowie FRANZÖSISCHEN DIE BREITE VON 68mm NORMAL IST .

ES IST AUCH ZU BEACHTEN, DASS ES ACHSEN bzw SCHALEN MIT ENGEM und WEITEM KUGELLAUF GIBT - DAS BEDEUTET, DASS
NICHT ALLE FABRIKATE/MODELLE BEI DER MONTAGE KOMBINIERT WERDEN KÖNNEN !



Zahnkränze aus Stahl

Kriterium	01 13-14-15-16-17	03 14-15-16-17-18	02 13-14-15-16-17-18	04 14-15-16-17-18-19
Strasse	05 13-14-15-17-19 08 14-15-16-18-20	16 13-14-16-18-21 09 14-15-17-19-21	07 13-14-15-16-18-20	10 14-15-16-17-19-21
Standard	11 13-15-17-19-21	13 14-16-18-20-22	12 13-15-17-19-21-23	
Tourist.	32 14-17-20-24-28	33 14-18-22-26-30	Spezielle Schaltungen mit langem Schwenkarm für diese extremen Zahnunterschiede finden Sie auf der Seite 40	
SONDER	30 14-16-18-21-24	31 14-17-20-23-26	35 14-18-22-27-34	34 14-17-21-26-32

-ABSTUFUNGEN mit 12 zähne als anfangskranz oder mit anfangskranz 15 oder 16 oder 17 oder 18 oder sogar 19 zähne sind im bereich der produktionspalette lieferbar . Wir haben ein zahn = kranzsortiment welches in europa seinesgleichen sucht- worüber sogar unsere kunden aus amerika erstaunt sind, da man selbst dort eine solche riesenhafte auswahl nicht kennt !

die oben aufgeführten kranzabstufungen haben sich als die günstigsten herausgestellt - die von dem jeweiligen fabrikat zur verfügung stehenden obigen abstufungen zu besonders günstigem "standard-preis" sind rechts unter dem pfeil aufgeführt - andere abstufungen nach ihren vorstellungen sind entsprechend textbeschreibung lieferbar .



... hat die ausführungen der zahnkränze wieder auf jene qualitätsstufe gebracht, wie man sie aus früherer zeit kennt !!! Sollten sie BERECHTIGTEN anlass zur klage haben, bekommen sie von uns SOFORT einwandfreien ersatz !!! Die sehr guten erfahrungen in den beiden letzten jahren, die ersatzleistungszusage der firma regina und die optimale austauschbarkeit der einzelnen kränze zu kombinationen von 12-31 zähne sowie das geringe gewicht im vergleich zu anderen fabrikaten stellen dieses fabrikat an die weltspitze der gesamten zahnkranzproduktion .

diese zahlen besagen die obigen zahnstufen

EINE "REGINA-INFO" HABEN WIR DRUCKEN LASSEN - IN DEUTSCHER SPRACHE . HIER FINDEN SIE NEBEN ER= KLÄRUNGEN ÜBER DAS PROGRAMM AUCH TABELLEN ÜBER ALLE MÖGLICHEN KRANZ-KOMBINATIONEN SOWIE 2 ÜBERSETZUNGSTABELLEN

	bestell-code 26389-REIN	modell "CORSA"	modell "ORO/GOLD"	1.50 DM	03 - 09 - 11 - 13
abstufungen wie rechts aufgeführt	5-fach	25401-RC19	19.60 DM	25421-RG27	27.60 DM
abstufungen wie rechts aufgeführt	5-fach	25402-RC27	27.60 DM	25422-RG35	35.60 DM
abstufungen wie rechts aufgeführt	5-fach	25403-RC34	34.60 DM	25423-RG43	43.60 DM
abstufung nach wahl, von 13-31 zähne	4/5-fach	25404-RC38	38.60 DM	25424-RG48	48.60 DM
abstufungen wie rechts aufgeführt	6-fach	25405-RC28	28.60 DM	25425-RG36	36.60 DM
abstufung nach wahl, von 13-31 zähne	6-fach	25406-RC41	41.60 DM	25426-RG52	52.60 DM
mit 12/13/14/15/16/17 oder 12/13/14/15/17/19				25427-RG46	46.60 DM
6-fach mit 12er anfang - abstufung nach möglichkeit der lieferpalette				25428-RG55	55.60 DM



in den oben aufgeführten abstufungen
abstufung nach wahl - entsprechend der tabelle auf seite 63

DER OPTIMALE KRANZ

läuft wie "butter", weich - glatt - sanft - sauberste präzision, gewährt für einwandfreien schaltungsvorgang, geringere abnutzung = längere lebensdauer, sehr geringes gewicht im vergleich zu dem allgemeinen anbot an stahl-zahnkränzen ! Beachten sie die seite 63 mit sondererklärungen + kranztabelle .

5-fach	58.- DM	6-fach	68.- DM
25430-CX5L	50.- DM	25431-CX6L	58.- DM
25432-CX5S	58.- DM	25433-CX6S	68.- DM

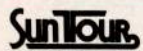

TOURISTIK-KRANZ in extremer abstufung "GOLD"	-34-	14/17/21/26/32	25434-ST32	38.- DM
dito mit abstufung	-35-	14/18/22/27/34	25435-ST34	38.- DM

SUN-TOUR WECHSELKRÄNZE FÜHREN WIR IN ALLEN LIEFERBAREN ZÄHNEZÄHLEN . . .



modell **DURA-ACE** in gold - bei den shimano kränzen ist zu beachten, daß diese ca. 2,5 mm breiter sind als die übliche norm, sodaß es evtl. nötig ist, auf der achse entsprechende distanzringe einzufügen . Des= weiteren ist beim radwechsel mit freunden -welche kränze in der üblichen norm benutzen - zu beachten, daß die schaltungseinstellung nicht mehr stimmt !!!

abstufung nach wahl, 13-31 zähne, entsprechend dem anbot der firma shimano (nach ihrer wahl)	5-fach	54.95 DM	6-fach	57.40 DM
... dito mit standard-abstufung wie bei regina	25436-SH54	54.95 DM	25437-SH57	57.40 DM
	25438-SH49	49.95 DM	25439-SH52	52.40 DM
SHIMANO-UNIGLIDE kranz mit schrägen zähnen	14/17/19/21/24	14/17/20/24/28	14/17/22/26/32	
	25440-UG24	25441-UG28	25442-UG32	
	20.50 DM	22.50 DM	24.50 DM	

maillard 700 COMPACT

die allgemein bekannten nachteile des 6-fach kranzes veranlassen viele radler zum verzicht des 6-fach kranzes. NUN gibt es "COMPACT-ZAHNKRÄNZE" in 6-fach und 7-fach, wobei der 6-fach kranz nur minimal breiter ist als ein üblicher 5-fach und der 7-fach ist ebenfalls nur minimal breiter als der übliche 6-fach kranz . In der regel ist es also möglich, auf ein normal-gespanntes 5-fach rad, den 6-fach compact-kranz zu montieren - ebenso den 7-fach auf 6-fach-hinterrad .

EINZIGE UMSTELLUNG IST MEIST NUR DIE MONTAGE DER SEDISSPORT-RENNKETTE, DIESE KETTE PASST ABER AUCH AUF ALLEN ÜBLICHEN KRÄNZEN . BEI SEHR ENG GEBAUTEN RAHMEN KANN ES NÖTIG SEIN, DASS AUF DER ACHSE EIN DISTANZRING EINGEFÜGT WERDEN MUSS .

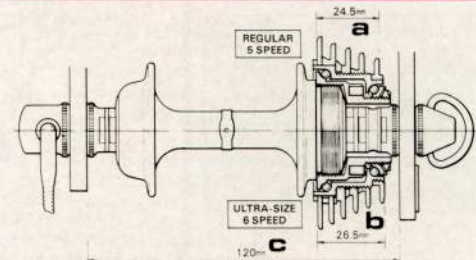

... mit dem 7-fach kranz verhält es sich ähnlich

6-fach	38.80 DM	7-fach	42.60 DM
25501-C06A 13/14/15/16/17/18	25505-C06E 14/15/16/17/18/19	25509-C07J 12/13/14/15/16/17/18	25513-C07N 13/15/17/19/21/23/25
25502-C06B 13/14/15/17/19/21	25506-C06F 14/15/16/17/19/21	25510-C07K 12/13/14/15/17/19/21	25514-C07P 13/14/16/19/22/25/27
25503-C06C 13/15/17/20/23/26	25507-C06G 14/16/18/20/22/24	25511-C07L 12/13/15/17/19/21/23	25515-C07R 13/15/18/21/24/28/30
25504-C06D 13/16/19/22/25/28	25508-C06H 14/16/18/20/23/26		

SONDERZUSAMMENSTELLUNGEN sind im rahmen der hergestellten wechselkränze möglich - NICHT lieferbar sind 27 + 29 zähne, 7-fach können mit 12/13, 13/14, 13/15 oder 14/15 beginnend zusammengestellt werden .
bestell-code für 6-fach ist 25517-C056 = 42.80 DM für 7-fach 25518-C057 = 46.60 DM

Zahnkränze aus Leichtmetall

EXTRA LEICHTE zahnkränze aus titan, dural, alu sogar schon aus kunststoff gibt es von sehr vielen fabrikaten – aber mit den wechselkränzen sieht es oft sehr schlecht aus !!! Bedenken sie, daß die leichten kränze einer größeren abnutzung unterliegen – wenn dann ein einzelner kranz abgenutzt ist und sie keinen ersatz-wechselkranz bekommen, ist der komplette kranz "SCHROTTREIF". Zu den von uns geführten kränzen haben wir in der regel alle wechselkränze an lager, wobei allerdings bei campagnolo noch einschränkungen zu machen sind, da die firma campagnolo diese kränze noch nicht in groß-serie fertigt

COURSE – DURAL/SUPERLEICHT

5-fach ; anfang mit 14 oder 15 oder 16 , kombination bis 30 (ausser 27+29)	25445-MAD5	139.- DM
6-fach ; anfang mit 13/14 oder 13/15 oder 14/15 oder 14/16 oder 14/17 oder 15/16 oder 15/17 oder 15/18 oder 16/17 oder 16/18	25446-MAD6	159.- DM

FÜR DEN VIELFAHRER BIETET DIE FA. MAILLARD HIER DIE "EHE" STAHL/DURAL; der grundstock ist aus stahl und hat eine wesentlich längere lebensdauer als die extrem leichten dural-grundstücke , die kränze sind die gleichen!

5-fach	25443-MST5	124.- DM
6-fach	25444-MST6	144.- DM

FÜR DEN GANZ SCHNELLEN FAHRER BIETET DIE FA. MAILLARD DAS mod. "SPRINT"; der grundstock ist mit den obigen kränzen NICHT austauschbar – die wechselkränze sind mit den obigen kränzen zum teil austauschbar. 5-fach mit 13 zähne anfang

5-fach mit 13 zähne anfang	25448-MA55	198.- DM
6-fach mit 12 zähne anfang	25449-MA56	224.- DM



maillard

2000 DURAL

kränze aus super-earlumin II , grundstock aus leichtstahl		
5-fach ; anfang mit 14 oder 15 oder 16 oder 17 , kombination bis 30 zähne	25453-ZEU5	147.- DM
6-fach ; anfang mit 13/14 oder 13/15 oder 14/15 oder 14/16 oder 15/17 oder 16/18	25454-ZEU6	165.- DM

ZEUS

SUPER-RECORD 6-fach "STANDARD"

die fa. campagnolo hat diesen kranz noch nicht in groß-serie genommen, sodaß erhebliche liefereschwierigkeiten bestehen . wir bekommen laufend lieferungen , wissen jedoch nicht wann und welche zähnezahlen !!! diese situation ist für uns sehr bedauerlich – von seiten der fa. campagnolo jedoch unabänderlich . im vergangenen jahr haben wir vorbestellungen mit 50.- DM 6-konto-zahlung aufgenommen und die kränze je nach liefereingang geliefert so konnten wir den größten teil unserer kunden zufriedenstellen .

25455-CAKR	313.- DM
------------	----------



VON EINER AUFSTELLUNG DER GEWICHTS-VERGLEICHE HABEN WIR ABSTAND GENOMMEN, DA DIE FIRMEN WÄHREND DER SAISON DES ÖFTEREN ÄNDERUNGEN VORNEHMEN, WELCHE TEILWEISE AUCH GEWICHTS = ÄNDERUNGEN MIT BRINGEN ... - DER KUNDE BERUFT SICH ABER AUF DIE ANGABEN IN UNSEREM KATALOG

der name "SPIDEL" steht für eine interessengruppe namhafter französischer rennsportteilehersteller – es ist daher möglich, daß sie teile dieser hersteller mit der aufschrift SPIDEL geliefert bekommen; MAILLARD – MAFAC – SIMPLEX – STRONGLIGHT

Spidel Simplex STRONGLIGHT MAFAC maillard

1^{re} série course française



1-FACH LEERLAUFKRAUZ	mit 16, 17 oder 18 zähne	25530-LE18	5.50 DM
	mit 19 oder 20 zähne	25531-LE20	9.- DM
	mit 21 oder 22 zähne	25532-LE22	11.- DM
	mit 23 oder 24 zähne	25533-LE24	13.- DM
1-FACH STARRER KRAUZ	für schmale kette 1/2" x 3/32"		
	12, 13, 14, 15, 19, 20,		
	21 + 22 zähne	25540--3/32	6.70 DM
	für breite kette 1/2" x 1/8"		
	12 bis 24 zähne	25541-01/8	2.55 DM
SPEZIELLE BAHNKRÄNZE			
	CAMPAGNOLO 12-16	25542-CAMP	26.55 DM
	SHIMANO 14-16	25543-SHIM	17.55 DM
	ZEUS SUPERLEICHT 13-16	25544-ZEUS	18.- DM



-ACHTUNG , um eine einwandfreie kettenlinie zu erreichen,
sind die **DISTANZRINGE** (artikel 24504 / 24505) **UNERLÄSSLICH** -



DISTANZRINGE (siehe abbildung seite 149)
zur sicherheit = 1 ring hinter den kranz damit die schaltung nicht in die speichen schlägt
24504-DIST schwarz - 1,8 mm dick -.35 DM
24505-DICA campagnolo 1 - 1,5 - 2mm-.60 DM



Sehr oft bekommen wir mit einer Laufradbestellung den Wunsch, daß der Zahnkranz unbedingt montiert wird . Viele Kunden fühlen sich bei der Montageunsicher .
KEINE ANGST . SO KOMPLIZIERT IST DAS GAR NICHT!

KONTERRINGE FÜR STARRE ZAHNKRÄNZE

UNENTBEHRLICH ZUR SICHERHEIT – DENKEN SIE DARAN !

24508-KOLC	mit linksgewinde für naben mit abgesetztem gewinde (übliche bahnnahe)	3.- DM
24509-KORE	mit rechtsgewinde für naben mit durchgehendem gewinde (straßenabe)	1.50 DM
24510-KORS	dito in verchromter ausführung mit nuten ! zum sicheren festziehen ist der tretlagerhakenschlüssel geeignet	3.- DM

Der Zahnkranz wird ganz einfach auf das Nabengewinde aufgedreht – ohne irgendein Werkzeug . Vor der montage überprüfen ob die Gewinde sauber sind – auf das Gewinde etwas Fett streichen – der kranz wird dann **GERADE** auf das Gewinde gesetzt und rechtsherum festgedreht – das endgültige festziehen des kranzes erfolgt beim fahren
DAS IST ALLES .

Wechsel-/Austauschkränze

Bei Bestellung von Wechselkränzen bitte wie folgt angeben:

Kompletten Kranz aufführen - und den gewünschten Kranz einkreisen 14 - 15 - 17 - 20 - 24 - 28

auch bei bestellung von regina wechselkränzen geben sie bitte die aufstellung des kompletten kranzes an und kreisen die gewünschten wechselkränze ein - nicht vergessen "GRAU" oder "GOLD/ORO"



WECHSELKRÄNZE

-nur in GOLD an Lager - passen auch für das BOSS Modell-

25651-SCHR	mit Gewinde ;	14, 15, 16, 17 oder 18 Zähne	4.65 DM
25652-ST19	zum Stecken ;	16 bis 19 Zähne	4.55 DM
25653-ST24	zum Stecken ;	20 bis 24 Zähne	5.40 DM
25654-ST28	zum Stecken ;	26 bis 28 Zähne	6.90 DM
25655-ST34	zum Stecken ;	30, 32 oder 34 Zähne	8.- DM

SHIMANO

DURA-ACE WECHSELKRÄNZE (dito EX = seite 26)

25656-SHG1	mit Gewinde ;	1. Stufe 13, 14, 15, 16 Zähne	9.75 DM
25657-SHG2	mit Gewinde ;	2. Stufe 15, 16, 17, 18 Zähne	11.- DM
25658-SHS3	zum Stecken ;	16 - 19 zähne	4.95 DM
25659-SHS8	zum Stecken ;	20 - 26 + 28 zähne	6.10 DM
25660-SHS1	zum Stecken ;	31 Zähne	8.60 DM

ZEUS

WECHSELKRÄNZE

25661-SCHR	1. bei 5-fach Schraub ;	14, 15, 16 oder 17 zähne	16.- DM
25662-DOPP	Doppelkranz = die beiden ersten bei 6-fach		34.80 DM
25663-ST18	zum stecken ;	15 - 18 zähne	17.- DM
25664-ST23	zum stecken ;	19 - 23 zähne	19.55 DM
25665-ST30	zum stecken ;	24 - 30 zähne	22.40 DM

orig. regina bezeichnung	"GRAU"		"GOLD / ORO"	
figure -1- 14 - 18 zähne	25672-RC01	4.- DM	25673-RG01	5.50 DM
figure -2- 16 - 24 zähne	25674-RC02	4.40 DM	25675-RG02	5.90 DM
figure -3- 17 - 19 zähne	25676-RC03	4.- DM	25677-RG03	5.50 DM
20 - 24 zähne	25678-RC03	4.40 DM	25679-RG03	5.90 DM
25 - 31 zähne	25680-RC03	5.50 DM	25681-RG03	6.90 DM
figure -4- 15 - 22 zähne	25682-RC04	5.50 DM	25683-RG04	6.90 DM
figure -5- 14 - 18 zähne	25684-RC05	4.40 DM	25685-RG05	5.90 DM
figure -6- 14 - 17 zähne	25686-RC05	5.50 DM	25687-RG06	6.90 DM
figure -7- 13 - 17 zähne	25688-RC07	4.60 DM	25689-RG07	6.10 DM
figure -8- 14 - 20 zähne	25690-RC08	6.90 DM	25691-RG08	8.20 DM
figure -9- 13 zähne	25692-RC09	4.40 DM	25693-RG09	5.90 DM
figure -10- 15 - 16 zähne	25694-RC10	5.80 DM	25695-RG10	7.30 DM
figure -11- 12 zähne	25696-RC11	9.90 DM	25697-RG11	12.60 DM

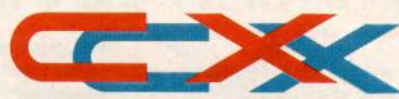
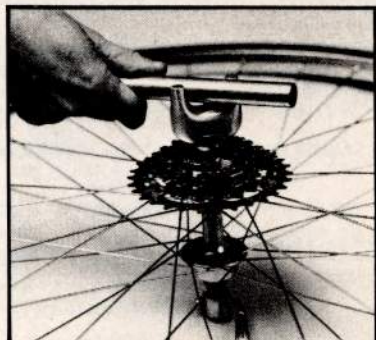
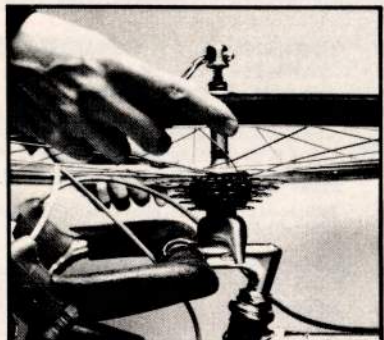

figure -A 1-	16 - 20 zähne	25643-CXA1	4.40 DM
figure -A 1-	21 - 31 zähne	25644-CXA1	5.55 DM
figure -A 2-	14 - 19 zähne	25645-CXA2	4.- DM
figure -B 1-	15 - 20 zähne	25646-CXB1	9.60 DM
figure -B 2-	14 - 19 zähne	25647-CXB2	9.60 DM
figure -C 1-	12 - 16 zähne	25648-CXC1	8.20 DM
figure -D 1-	13 - 17 zähne	25649-CXD1	12.40 DM
ZWISCHENRING		25650-CXRI	1.05 DM

Der Zahnkranzabnehmer-Zusatzhilfsaufsatz

..... auch kurz genannt ; ABNEHMERHILFE - bestell code 26464-ABHI Einführungspreis NUR 14,- DM



Wie oft kommt es vor, daß auf der fahrt " über's land " eine speiche auf der rechten seite platzt- Sie finden eine Werkstatt , aber dort hat man keinen passenden kranzabnehmer , hammer und meisel müssen her, ergebnis ; Ihr rad läuft nach dem einziehen der speiche wieder aber Ihr kranz ist schrottreif ! Mit einem passenden abnehmer und DIESER ABNEHMERHILFE wäre das nicht passiert !!

Sie können sich selbst helfen, am vorbau-wie in obiger abbildung, möchten wir allerdings nicht empfehlen - ein entsprechender pfosten ist bestimmt in der nähe . Die abnehmerhilfe ist glatt und rund ausgearbeitet-die aufnahme für den kranzabnehmer hat eine SW von 23 mm , passt einwandfrei auch für 22 mm breite abnehmer und kann für breitere abnehmer aufgefleilt werden .



NEBEN EINEM PASSENDEN ZAHNKRANZABNEHMER, DER OBEN BESCHRIEBENEN ABNEHMERHILFE, EINEM KLEINEN SCHRAUBENZIEHER SOLLTE MAN AUCH IMMER EINEN KLEINEN NIPPELSPANNER DABEI HABEN - ÄUSSERN SIE BEI IHREN BEKANNTEN ALS GESCHENKWUNSCH ZU GEGEBENEM ANLASS DEN "GOLDFINGER" AUS UNSEREM WERKZEUGPROGRAMM .
..... UND, WAS GANZ WICHTIG IST, EIN PAAR SPEICHEN - ABER IN DER RICHTIGEN LÄNGE ZU IHREN RÄDERN . DIESE RESERVEPEICHEN MIT ETWAS LENKERBAND AN DER LUFTPUMPE BE = FESTIGT, STÖREN NICHT ----- ABER LIEBER IMMER DABEI UND NIE GEBRAUCHT , ALS NICHT DABEI UND DANN EIN SPEICHENBRUCH !



RUOTA LIBERA **CX**

die firma REGINA hat mit dem neuen CX einen zahnkranz entwickelt welcher die bekannte technik auf brillante art und weise durchbrochen hat ausgezeichnete, weiche laufeigenschaft, welche seither bei zahnkränzen unbekannt war - dadurch, daß bei dem CX kranz ein wechsel zwischen steck- und schraubpassung vorliegt, haben die wechselkränze eine ungewöhnlich gute laufgenauigkeit, WELCHE AUCH BEI STARKEM GEBRAUCH UND OFTMALIGEM AUSTAUSCH UNVERÄNDERT BLEIBT = zum vorteil eines präzisen, glatten und sicheren schaltvorganges.

EIN GANZ WICHTIGER PUNKT IST, DASS DER "CX" IN DER VON REGINA GEPRÄGTEN INTERNATIONALEN NORM (ABMESSUNG) IST !!! SIE KÖNNEN MIT IHREN FREUNDEN ODER AUS EINEM MATERIALDEPOT IHRE HINTERRÄDER WECHSELN, OHNE EINE ÄNDERUNG DER SCHALTUNGSEINSTELLUNG VORNEHMEN ZU MÜSSEN !!!!

Der »CX« wurde in der Saison '81 von zahlreichen Profi-Mannschaften im harten Wettkampf erprobt.

ein weiterer PLUSPUNKT ; die 4 hinteren kränze und der grundstock sind immer gleich- sie können also problemlos aus einem 5-fach einen 6-fach bauen und umgekehrt.

Sichere, gezahnte Passung für den Abnehmer - kein Abrutschen möglich

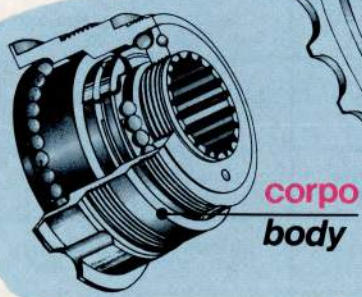

corpo body

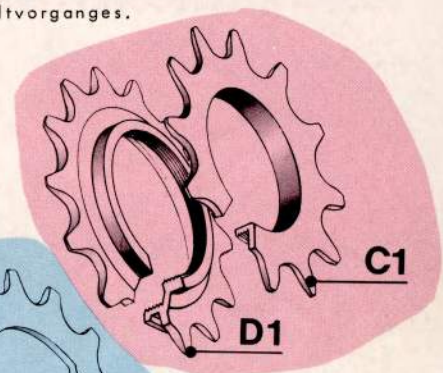
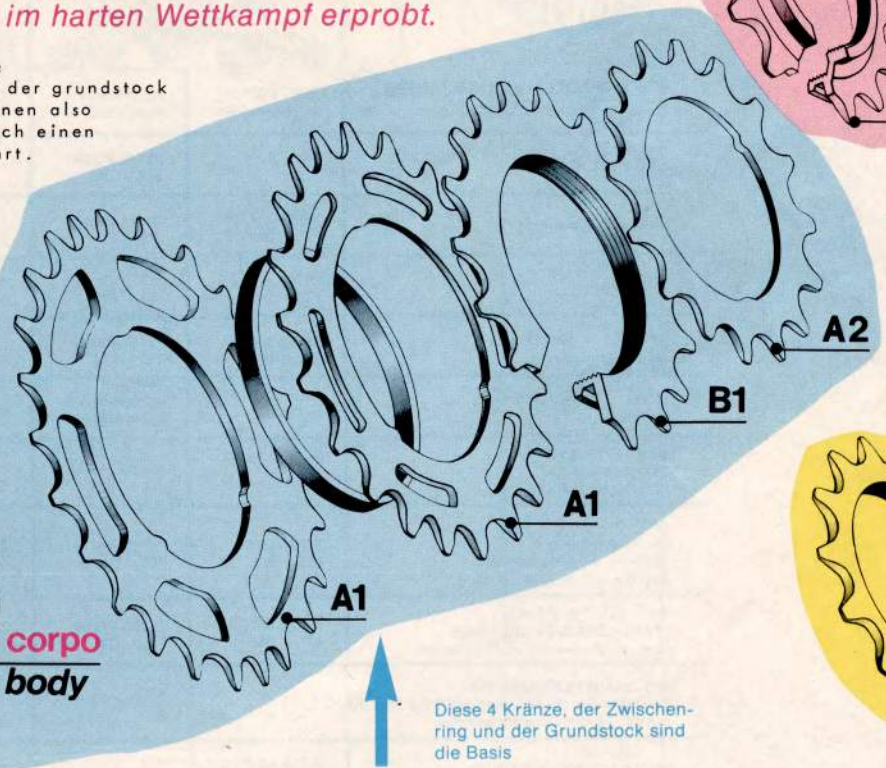

↑ bei 6-FACH sind diese beiden Kränze nötig

↓ nur dieser Kranz kommt bei 5-FACH zur Montage

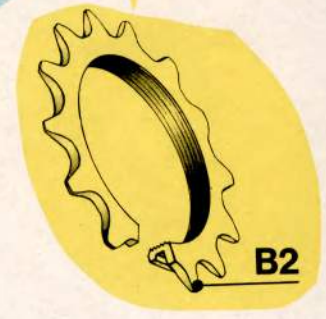

↑ Diese 4 Kränze, der Zwischenring und der Grundstock sind die Basis

die kreise unter der zähnezahl besagen die verfügbarkeit der zähnezahl für den wechselkranz des entsprechenden types. die zahl in dem kreis gibt das gewicht des wechselkranzes an - der grundstock hat ein gewicht von 180gr.

		numero denti - number of teeth															
		12	13	14	15	16	17	18	19	20	21	22	23	24	26	28	31
figura tipo - figure type	A1					(17)	(25)	(31)	(35)	(38)	(44)	(46)	(59)	(56)	(63)	(73)	(86)
	B1				(28)	(36)	(42)	(49)	(54)	(57)							
	A2			(15)	(20)	(26)	(31)	(32)	(41)								
	B2		(20)	(26)	(30)	(35)	(40)	(45)									
	D1		(26)	(32)	(37)	(41)	(46)										
	C1	(19)	(23)	(27)	(33)	(40)											

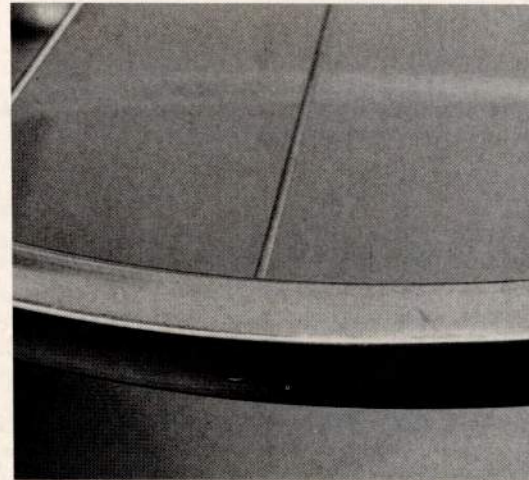
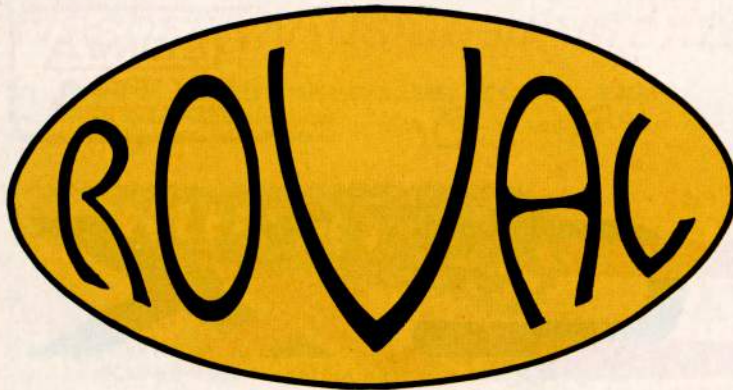

BEACHTEN SIE AUF SEITE 27



FELGEN mit NABEN
36 SPEICHEN



MAVIC
normalflansch



PELLISSIER
hochflansch

CAMPAGNOLO
normalflansch

CAMPAGNOLO
hochflansch

SPORT SPECIALE		25756-PESP 220.- DM		
PRO = PROFIFELGE	25751-MAPR 210.- DM	25718-PEPR 226.- DM*	25703-CNPR 204.- DM*	25706-CHPR 215.- DM*
LEGERE	25701-MALE 225.- DM*	25719-PELE 241.- DM*	25704-CNLE 219.- DM*	25707-CHLE 230.- DM*
LEGERE - GOLD magnesiumlegierung	25752-MALG 237.- DM	25757-PELG 253.- DM	25761-CNLG 231.- DM	25765-CHLG 242.- DM
EXTRA LEGERE GOLD zeitfahrfelge		25758-PEEX 267.- DM	25762-CNEX 245.- DM	
G. P. 4 in GRAU alu - kaltgehärtet "FELGE der SAISON 80"	25702-MAGP 260.- DM*	25720-PEGP 276.- DM*	25705-CNGP 254.- DM*	25766-CHGP 265.- DM
typ "S.S.C." in B L A U alu - kaltgehärtet (mit alu - kaltgehärteter SILBER ermäßigt sich der preis um 18.-)	25727-MATI 437.- DM	25759-PETI 453.- DM	25763-CNTI 431.- DM	25767-CHTI 442.- DM
typ "S.S.C." in G R A U "PARIS - ROUBAIX" diese felge wird von den meisten profis gefahren	25728-MAGR 497.- DM	25760-PEGR 513.- DM	25764-CNGR 491.- DM	25768-CHGR 502.- DM
MIT DRAHTREIFENFELGEN: Beachten Sie die Hinweise auf Seite 12 + 50! MAVIC 22 mm Doppelprofilfelge		25724-PE22 230.- DM*		25769-CH22 220.- DM
MAVIC DOPPEL-PROFIL 20 mm	25755-MA20 212.- DM		25709-CN20 206.- DM*	
MAVIC-GRAU „CX18“ Siehe Seite 15		25725-PEDG 276.- DM*		25710-CHDG 266.- DM*

Beachten Sie bei diesem Preis:
BAHNRÄDER * MAVIC-Spezial BAHNFELGE!

KOMPLETT FAHRFERTIG (ohne reifen) GEBUNDEN und
VERLÖTET MIT FACHMÄNNISCHEM SCHELLACKBETT
AUS ERFAHRUNG IN VIELEN 6-TAGE-RENNEN
CAMPAGNOLO RECORD-BAHN-HOCHFLANSCHNABEN
MIT MAVIC FELGEN 36 SPEICHEN

25798-BA36* 276.- DM

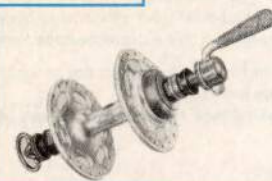
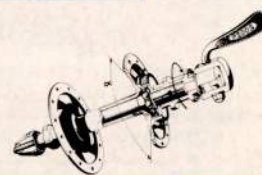

Alle laufräder (strasse) sind mit DEUTSCHEN 1,8 mm NIROSTA RENNSPEICHEN - "DAS BESTE VOM BESTEN" beachten Sie hierzu die seite 54 . Selbstverständlich können wir Ihnen laufräder auch mit anderen felgen oder anderen naben aus unserem programm zusammenstellen - mit den im roten druck mit * versehen rädern sind wir in der regel gut sortiert und sofort lieferfähig, bei anderen zusammenstellungen müssen Sie je nach saison mit 10 - 20 tagen lieferzeit rechnen . Beachten Sie bitte den verpackungshinweis auf der seite 12 .

GRUNDLEGENDE NEU BEI DIESEN LAUFRÄDERN SIND

DIE NABEN DIE FELGEN DIE SPEICHEN

DIE SPEICHEN SIND ELLIPTISCH, FLACH GEFORMT UND WERDEN IN DIE NABEN EINGEHÄNGT, KEINE KRÖPFUNG AN DEN SPEICHEN = VERMINDERTE BRUCHGEFAHR

DIE FELGEN SIND AERODYNAMISCH GEFORMT UND VON SEHR HOHER FESTIGKEIT, SODASS SELBST BEI SO WENIG SPEICHEN EINE SEHR HOHE STABILITÄT BESTEHT

DIE NABEN HABEN KUGELLAGER UND SCHLITZE ZUM EINHÄNGEN DER SPEICHEN ANSTELLE DER GEWOHNTE LÖCHER

VORN = 24 SPEICHEN

HINTEN = rechts 16 SPEICHEN / links 8 SPEICHEN

WIR MÖCHTEN DARAUFWEISEN, DASS WIR FÜR DIESE "ROVAL" - LAUFRÄDER NOCH KEINE ERFAHRUNGEN HABEN. IN DEN RADSPORT-MEDIEN WIRD HIERÜBER VIEL GESCHRIEBEN, WAS ZWANGSLÄUFIG EINE NACHFRAGE ZU DIESEN RÄDERN BRACHTE UND UNS VERANLASSTE, AUCH DIESE RÄDER IN UNSER PROGRAMM AUFZUNEHMEN .

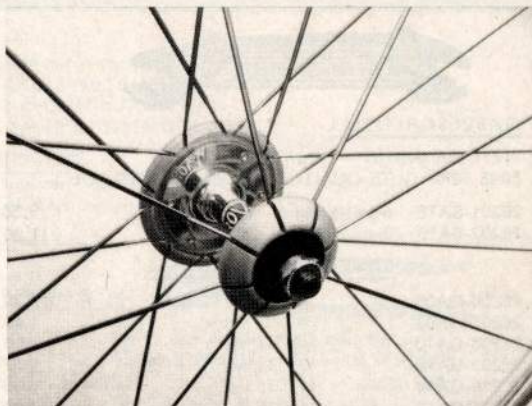

RADSATZ
unser Preis **NUR 450.- DM**
bestell-code 25797-ROVA

SONDEREN HINWEISE ZU DEN NABEN

MAILLARD 700 normalflansch	CAMPAGNOLO NT-hochflansch	CAMPAGNOLO NT-normalfl.	NORMANDY hochflansch	STANDARD hochflansch	TOURING normalflansch
		25713-NNSP 140.- DM*	25723-LUSP 128.- DM*	25711-SPSP 103.- DM*	25708-EISP 71.- DM*
25721-7NPR 174.- DM*	25712-NHPR 156.- DM*		25773-LUPR 135.- DM	25775-SPPR 110.- DM	
25722-7NLE 189.- DM*					
			25774-LUGP 185.- DM		
	25772-NH22 160.- DM				25777-EI22 83.- DM
25770-7N20 176.- DM			25717-LU20 137.- DM*	25715-SP20 112.- DM*	
25771-DG20 224.- DM			25716-LUDG 185.- DM*	25714-SPDG 160.- DM*	

Die räderzusammenstellungen auf diesen beiden seiten werden von unseren mechanikern besonders rationell gefertigt und sind daher UNGEWÖHNLICH PREISGÜNSTIG !!! Wenn von Ihnen in der bestellung nicht anders angegeben, liefern wir die laufräder für 6-fach kranz (hier passt der COMPACT-7fachkranz !) . Wir können selbstverständlich auch räder mit 24-28-32 oder 40 speichen liefern und haben auch spezialachsen für die ganz genau SYMETRISCH gespannten hinterräder (campagnolo) . Beachten Sie den verpackungshinweis auf seite 12 .

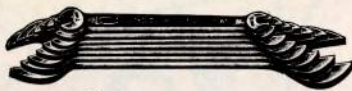

GABELSCHLÜSSEL

Werkzeugstahl – glanzvernickelt
EINE SEHR GUTE QUALITÄT FÜR DIESE PREISLAGE !

26201-SAT6	6-teilig von 6 – 17 mm	9.50 DM
26202-SAT8	8-teilig von 6 – 22 mm	11.60 DM

EINZELNE SCHLÜSSEL

26206-GA06	6/7 mm	1.30 DM
26207-GA08	8/9 mm	1.40 DM
26208-GA10	10/11 mm	1.50 DM
26209-GA12	12/13 mm	1.70 DM
26210-GA14	14/15 mm	1.90 DM
26211-GA16	16/17 mm	2.20 DM
26212-GA18	18/19 mm	2.50 DM
26213-GA20	20/22 mm	3.- DM



**VERSTELLBARE
SCHLÜSSEL**

26217-VE15	150 mm	6.80 DM
26224-VE20	200 mm	8.80 DM
26235-VE25	250 mm	12.30 DM

KONUSSCHLÜSSEL (preis je stück)



26237-EINF	in einfacher ausführung	—,45 DM
26219-1314	CAMPAGNOLO 13/14 mm	5.80 DM
26226-1516	CAMPAGNOLO 15/16 mm	5.80 DM
26220-SHIM	SHIMANO 13/14 mm	12.15 DM



WASSERPUMPENZANGE
aus werkzeugstahl !!!!
26238-WAPU 6.95 DM

STIFTZANGE

für steuersätze mit seitlichen löchern sowie zum öffnen der leerlauf – zahnkränze
ersatzstift hierzu



26221-STZA 58.50 DM
26323-STST 3.50 DM



SATTELSTÜTZSCHLÜSSEL

zum leichten, sicheren und einfachen einstellen der patent-sattelstützen

26239-SACA	... CAMPAGNOLO	15.60 DM
26228-SAZE	... Z E U S	10.90 DM

KOMBIZANGE

Mit poliertem Kopf
la. Qualität



26259-KO16	160 mm lang	10.40 DM
26260-KO18	185 mm lang	11.70 DM

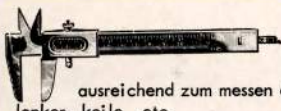

SCHIEBLEHRE

in einfacher ausführung, ABER ausreichend zum messen des durchmessers von sattelstütze, lenker, keile etc

26261-SCHL 5.50 DM

ZWEI PUNKTE, um deren Beachtung wir bitten:

1. Schicken Sie uns bitte KEIN GELD in Briefsendungen, Päckchen etc. – auch nicht per Einschreiben. Wir müssen diesbezüglich jegliche Haftung GRUNDSÄTZLICH ablehnen. Wenn Sie uns einen Scheck zukommen lassen, zeichnen Sie diesen mit den WORTEN „NUR ZUR VERRECHNUNG“ – die beiden, allgemein üblichen, Querstriche gelten nicht. Auch hier müssen wir bei Nichtbeachtung jegliche Haftung ablehnen.

2. Wenn wir einen Artikel nicht liefern können, so wird dieser Artikel trotzdem auf der Rechnung aufgeführt – in der Spalte erscheint dann eine Zahl (1 – 4), wofür die Erklärung in der Fußnote der Rechnung zu finden ist. In der ENDSUMME der Rechnung ist der nichtgelieferte Artikel jedoch NICHT BERECHNET.

ALLGEMEINE ANMERKUNG ZU DEN WERKZEUGEN ;

wir bitten zu beachten, daß die werkzeuge der höheren preislage nicht mit jenen der preisgünstigen angebote vergleichbar sind – die preisgünstigen werkzeuge sind o.k., haben jedoch nicht das finish bzw die saubere verarbeitung wie die werkzeuge der spitzenklasse und verständlicherweise nicht das hochwertige material .



PEDALSCHLÜSSEL

26214-KLEI in einfacher, kurzer ausführung	–95 DM
26204-LANG in LANGER ausführung	5.10 DM
26203-WERK in CHROM-VANADIUM stahl –lang-	12.40 DM

PEDALKAPPENSCHLÜSSEL



26215-CAMP für CAMPAGNOLO pedalkappen	3.40 DM
26216-ZEUS für Z E U S pedalkappen	3.40 DM



RINGSCHLÜSSEL

ein sehr preisgünstiger
26225-3ERR 3er Satz, 10 – 15 mm 9.60 DM
26236-1415 14/15 mm in chrom-vanadium stahl !!! 6.55 DM

**GEWINDEBOHRER-
HALTE SPANNGRIFFE**



26232-GHA1 paßend für die folgenden gewindebohrer	10.70 DM
26222-GHA2 in größerer ausführung für pedal-gewindebohrer	15.40 DM

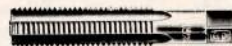

GEWINDEBOHRER

26229-GBOK für stell/ anschlagschraube im ausfallende	3.— DM
26230-GBOA für schaltungsschraube am ausfallende	6.40 DM
26231-GBO5 für 5mm gewinde (flaschenhalter etc.)	3.30 DM
26240-PEGE PEDALGEWINDE –1 paar rechts/links-	16.60 DM
26405-PELA für PEDALGEWINDE 1 paar rechts/links mit EXTRA LANGEM ANSCHNITT, hiermit haben Sie die sicherheit für ein gerades gewinde !!!!!	33.- DM

**STECK bzw SECHSKANT (INBUS)
SCHLÜSSEL MIT HANDLICHERM QUERGRIFF**

" das war DIE IDEE , dieses praktische Werkzeug in Ihr programm zu nehmen " ...
bekamen wir während der vergangenen saison sehr oft zu hören – und durch einen großabschluß ist es uns möglich, den gleichen preis auch 1980 wieder anzubieten !!!



la Qualität – CHROM VANADIUM – griff aus schlagfestem NOVODUR .

26246-QST8	8 mm steck	8.80 DM	26253-QIN4	4 mm inbus	3.30 DM
26247-QST9	9 mm steck	8.80 DM	26254-QIN5	5 mm inbus	3.30 DM
26248-QST0	10 mm steck	8.80 DM	26255-QIN6	6 mm inbus	3.30 DM

STECKSCHLÜSSEL

26251-ST67	6/7 mm	2.— DM
26264-ST89	8/9 mm	2.20 DM
26258-CV89	8/9 CHROM VANADIUM	4.20 DM
26265-ST11	10/11 mm	2.40 DM
26266-ST15	14/15 mm	2.75 DM
26245-DRST	Drehstift hierzu	1.- DM



SCHRAUBENZIEHER

nur la CHROM VANADIUM STAHL

26249-SZKL	kleine ausführung	0.50 DM
26256-SZ4M	mit 4 mm breiter klinge	1.25 DM
26262-SZ7M	mit 7 mm breite,kräftige klinge	3.— DM



- 26378-WETA WERKZEUGTASCHE - komplett mit Werkzeug NUR 17.- DM
 -Abb. links- BESONDERS PREISGÜNSTIG
 DIESE TASCHE SOLLTE IN KEINEM AUTO FEHLEN,
 UND AUCH IMMER GRIFFBEREIT SEIN!
- 26379-LETA GROSSE WERKZEUGTASCHE -LEER- NUR 9.- DM
 Extra stabile Ausführung - in dieser Tasche können Sie
 Ihr Werkzeug für das Rennrad übersichtlich aufbewahren

3 BESTENS BEWÄHRTE WERKZEUGE ZUR DE- und MONTAGE DER KETTE; wie einfach die Handhabung ist, wird in diesem Katalog bei den Werkstatt-Kniffen erklärt.

- 26338-REST ERSATZSTIFT für ital. Nietendrucker wie Abbildung 1.80 DM
 diesen nieten= drücker haben wir aus dem programm genommen und den folgenden artikel neu aufgenommen; klein und handlich - preisgünstig und sehr sicher in der handhabung .

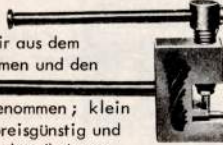

- 26372-NIKL Nietendrucker 6.45 DM

- 26426-KLST Ersatzstift einzeln 2.- DM

- 26373-NIEL in besonders handlicher und griffsicherer Werkstatt-Ausführung 19.55 DM

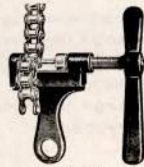

- 26337-ELST Ersatzstift hierzu 2.- DM

- 26374-NIUG UNIGLIDE nietendrucker speziell für uniglidle ketten ! 14.80 DM

NIETZANGEN



- 26376-NIZA original ELDI - in sehr stabiler und handlicher aus = führung - ermöglicht eine schnelle, saubere und SICHERE arbeit an der kette 45.30 DM
- 26336-ZAST ERSATZSTIFT hierzu 2.15 DM

- 23944-TUPP TUPPIX - Die Handwaschpaste 2.80 DM mit dem CREME-EFFEKT

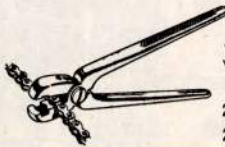

... wo es stark verschmutzte, verschmierte oder verfärbte Hände gibt - reinigt und PFLEGT tuppix SCHNELL und GRÜNDLICH .

- 26381-V303 Kettennietzange "ital. Typ" 73.50 DM
 26425-STO3 Ersatzstift hierzu 4.- DM

NIPPELSPANNER

- 26383-EINF in einfacher ausführung -.50 DM

- 26377-WERK in bewährter werkstatt-ausführung - abb. rechts 1.95 DM

- 26375-PROF tellerausführung in hoch = wertigem CHROM VANADIUM STAHL mit sehr genauen pass = führungen . Diese ausführung ist bei sehr vielen mechanikern besonders beliebt 7.- DM

- 26267-NIGO unser EXCLUSIV-NIPPELSPANNER "GOLDFINGER" SEHR präzise gefräster kopf - goldfarbig - vermessingt 19.60 DM
 wird in schmuckkästchen geliefert !



DAS GESCHENK für den radsportler! Weihnachten 1980 + 1981 war dies unsere top-geschenk-idee.

RICHTSCHWINGE

- 26401-SCHW 40.30 DM

zum genauen ausrichten des befestigungsauges am aus = fallende, zur montage der schaltung . Voraussetzung zur einwandfreien funktion der schaltung ist ein genau ausgerichtetes schaltungs = auge !!! Wir müssen immer wieder feststellen, daß ein großer teil der ausfallenden ungenau stehen und zwangs = läufig die funktion der gang = schaltung zu klagen anlass gibt .

BEACHTEN SIE ; auch während des gebrauches verziehen sich sehr oft die ausfallenden . Wir haben sehr oft den fall, daß die schaltung nicht mehr funktioniert - eine neue schaltung wird montiert - das gleiche ursache war nur ein schiefes ausfallende und die neue schaltung war nicht nötig !!!

RICHTARME

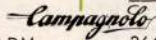

- 26402-RIAR 69.- DM

zum genauen ausrichten der vorderen ausfallenden in der Gabel bzw der.hinteren rahmen-ausfallenden . Mit distanzstück für 6-fach, sodaß sie hiermit die ausfallenden genau auf 5-fach UND auf 6-fach aus = richten können . Um die wirklichen vorteile einer schnellspannabe auszunutzen MÜSSEN die aus = fallenden GANZ GENAU ausgerichtet sein .

Auch hierbei gilt wie bei dem schaltungsauge, daß sich die ausfallenden während des gebrauches sehr oft verziehen und somit keine einwandfreie funktion der schaltung bzw der schnellspannaben mehr möglich ist

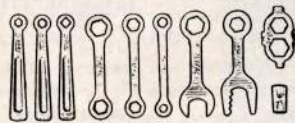
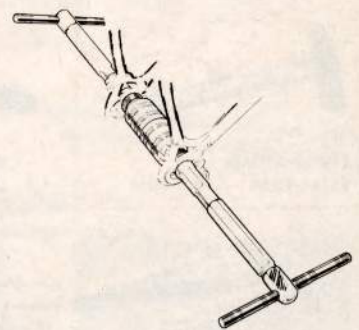

- MAFAC WERKZEUGSATZ 26349-MAWE UNSER PREIS NUR 6.90

dieser werkzeugsatz ist in einer kleinen plastiktasche mit gummizug zur befestigung am sattel, reservereifen etc . - enthält die gängigsten schlüssel, reifenheber, nippelspanner, schraubenzieher und flickzeug zur schlauchreparatur FÜR DEN NOTFALL GERÜSTET ALLES DABEI !!!!

REIFENHEBER / MONTIERHEBEL

abbildung rechts = etwas ganz neues aus frankreich - die montageschwierigkeiten der schmalen drahtreifen sind allgemein bekannt und oft verflucht HIERMIT KLAPPT ES !!!! Kunststoff-ausführung, vermeidet die beschädigung der schläuche - hebel als reifenheber verwendbar 26463-VAHE 6.- DM

- stabile reifenheber, unentbehrlich zur de- und montage von drahtreifen - 3er satz 26350-REHE UNSER SUPERPREIS NUR 2.25 DM

- schlüsselsatz in einfacher ausführung, nicht für dauergebrauch geeignet ! 26351-FASC NUR 2.95 DM

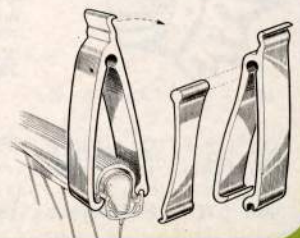



BOWDEN ZUGZANGE
26227-BOZA 20.80 DM

zum sauberen, glatten abtrennen der brems- und der schaltungszüge - vermeidet das aufwickeln des zugende

DIE DRITTE HAND
ist nicht der titel eines krimis - sondern ein sehr nützliches hilfsgerät bei der arbeit an den bremsen .
PASST FÜR BREMSEN ALLER FABRIKATE UND TYPEN .
Hiermit haben sie beide hände zum einstellen der bremse frei !



BESTENS BEWÄHRTES MODELL
-abbildung links -
26250-3HAN NUR 16.55
... in einfacher ausführung
"SPANNFEDER typ weinmann"
26257-3HOB 4.-

DER HAMMER -
ein werkzeug welches am hochwertigen renn- und sportrad verpönt ist aber trotzdem ist er doch manchesmal unentbehrlich . Wir bieten ihnen einen 100-GRAMM EISENHAMMER, welcher nicht zu groß ist und gerade für die empfindlichen alu-teile ausreicht . Wir bieten ihnen einen 280-GRAMM KUNSTSTOFFHAMMER, welcher als ideal betrachtet werden kann, da man hiermit auch an hochwertigen leichtteilen arbeiten kann, ohne spuren zu hinterlassen



EISENHAMMER
26341-EIHA 4.- DM



KUNSTSTOFFHAMMER
26342-KUHA 4.40

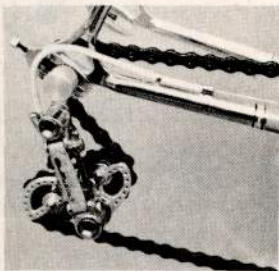

KETTENAUFHÄNGER - wenn das Hinterrad aus dem Rahmen ist, wird der Kettenaufhänger in das Ausfallende gesteckt und somit das Herumschleudern der Kette vermieden ! Sie ersparen sich verschmutzte Finger und Kleidung sowie Lackschäden am Rahmen . Beim Transport des Rahmens UNBEDINGT zu empfehlen dies war eine BRÜGELMANN-IDEE im Jahre 1976 - nun von mehreren Firmen im In- und Ausland kopiert und als Neuheit vorgestellt !
26348-KEAU NUR 5.55 DM



BREMS - JUSTIERSCHLÜSSEL
beachten sie hierzu die erklärung auf seite 8 - dieser schlüssel ist unentbehrlich zur montage der neuen weinmann bremsen

26424-WMST 4.- DM
.... dito für CARRERA-BREMSE
26428-WMCA 4.90 DM



.... dito *Campagnolo*
26446-BRCA 7.90 DM

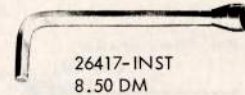

26417-INST
8.50 DM

INNEN-SECHSKANT SCHLÜSSEL
mit STECKSCHLÜSSEL
6 mm = Innensechskant
8 mm = Steckschlüssel

--- ein UNIVERSAL SCHLÜSSEL für das renn- und sportrad in ---
--- üblicher ausstattung, dieser schlüssel dürfte bei keinem ---
--- radler im "bordwerkzeug" fehlen; EIN WICHTIGES STÜCK !!

WINKEL - INNENSECHSKANTSCHLÜSSEL (INBUS-SCHLÜSSEL)

--- hierzu eine anmerkung ; für hinweise auf fehler in unserem
--- katalog sind wir dankbar, aber verschonen sie uns mit dem
--- hinweis, daß dieser bewusste schlüssel mit " m " (imbus) ge-
--- schrieben wird - es heißt " INBUS "

2mm, bei verschiedenen leichtteilen	26418-INB2	-.60
3mm, shimano EX und diverse leichtteile	26419-INB3	-.60
4mm, u. a. bei T.A. PROFIL tretlager	26420-INB4	-.60
5mm, kettenradschrauben, kurbeldeckel	26421-INB5	-.70
6mm, schaltung - lenkervorbauten	26422-INB6	-.80
7mm, lenkervorbauten	26423-INB7	-.90

KLEMMBACKEN

zum sicheren und festen einspannen von naben, achsen und anderen gewindestücken in ähnlicher abmessung . Ermöglicht leichtes und angenehmes arbeiten an der nabe - erleichtert das sichere kontern der naben



26340-KLEM 16.-



TUPPIX -
DIE HANDWASCHPASTE MIT DEM CREME-EFFEKT .

Wo es stark verschmutzte, verschmierte oder verfärbte Hände gibt, reinigt und PFLEGT tuppix schnell, sanft und gründlich

23944-TUPP große 200 ml Tube NUR 2.80 DM

OB SIE ES GLAUBEN ODER NICHT - wir führen in unserem programm auch artikel, welche wir für bestimmte verwendung nicht empfehlen können ! Es gibt jedoch auch radler, welche einen fachmännischen rat nicht befolgen - - und DIESE kunden möchten wir trotzdem zufriedenstellen .

DIE KOMPLETTEN WERKZEUGKÄSTEN SIND IN DER REGEL AB LAGER LIEFERBAR-DA DIE HERSTELLERFIRMEN DIESER WERKZEUGE JEDOCH LIEFERZEITEN VON 5-10 MONATE !!! HABEN, UNSERE VORAUSPLANUNGEN JEDOCH NICHT DIE GENAUE BEDARFSMENGE AHNEN LASSEN, KANN ES VORKOMMEN, DASS LIEFERENGPÄSSE ENTSTEHEN.



CAMPAGNOLO KLEIN
26603-KCAK 2.296.- DM



CAMPAGNOLO GROSS
26602-KCAG 2.952.- DM



Z E U S zum sonderwerbepreis !!
26604-KZEU NUR 1.999.- DM !!

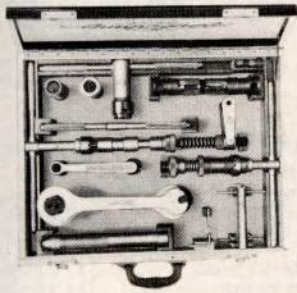

alle campagnolo werkzeuge sind auch einzeln lieferbar
copien der abbildungen der einzel-werkzeugen m. preis
26699-CACO 1.50 DM

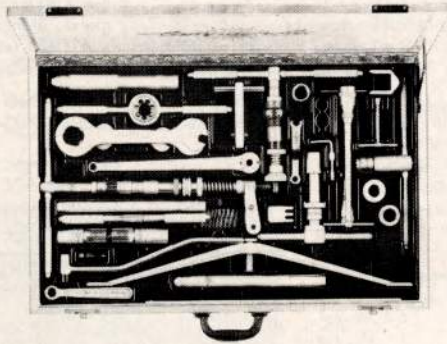
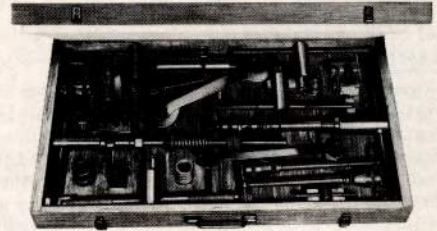

**Superpreise!
für 1982 im
Preis ermäßigt.**

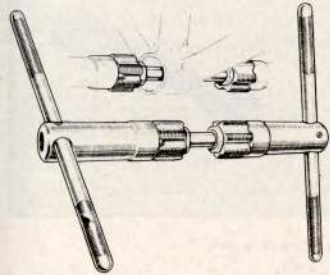

EIN SEHR PREISGÜNSTIGES WERKZEUG-ENSEMBLE ZUM NACHSCHNEIDEN UND FÜR DAS PLANFRÄSEN DES TRETLAGERGEHÄUSES.

bei bestellung bitte angeben für welche gewindeabmessung die schneider benötigt werden.

26454-V380 699.- DM
= komplettes ensemble

26455-AB38 396.- DM
= nur gewindecneid-ensemble

26456-V042 117.- DM
= gewindecneider einsatz, einzeln

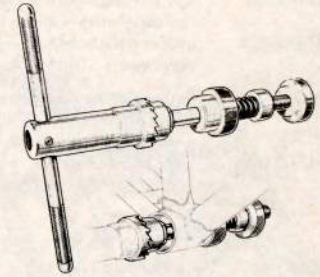

KATALOGE

kataloge sind vom umtausch bzw rückgabe grundsätzlich ausgeschlossen

original kataloge - original kataloge - original kataloge - original kataloge - original kataloge - original kataloge - original kataloge -
die folgenden kataloge stehen uns nur in begrenzter stückzahl zur verfügung, sodaß wir eine lieferung vom wareneinkauf von mindestens 100.- DM abhängig machen müssen!

der ganz dicke campagnolo katalog mit 95 seiten - abbildungen der komplett teile und alle ersatzteile, werkzeuge und einbautabellen. Ausgabe 17. Die für 1981/82 geplante neuauflage = lage verzögert sich voraussichtlich bis ende 1983 - die fa. campagnolo hat die auflagen in italienisch, französisch und englisch nochmals nachdrucken lassen, sodaß wir diesen katalog nochmals anbieten können - wir müssen daraufhinweisen, daß nicht immer alle 3 sprachen zur verfügung stehen, wir liefern immer je nach lagerbestand!

52 seiten mit ausführlichen und übersichtlichen abbildungen des kompletten zeus-programm und der einzelteile, zahnkränze und werkzeuge. Ausgabe 104

übersicht über das komplette cinelli-programm und über diverse rahmenbauteile sowie columbus rohre. Die für 1980 geplante neuauflage kam nicht zustande - per anfang '82 soll es klappen ...

aufgabe "gelber umschlag" - übersicht über das programm des größten, uns bekannten, herstellers von werkzeugen für das zweirad. Alle werkzeuge mit abbildungen, 59 seiten, teilweise in deutsch
die spezialfabrik für sportgeräte von welfruf - INFO SAMMLUNG mit sehr ausführlichen be = schreibungen und abbildungen, meist in farbe.

"FAHRRAD-LISTE" auszüge aus unserem komplett-fahrrad programm mit zahlreichen abbildungen und detailbeschreibungen - mit preisliste

"RAHMENBAU - INFO" eine ausführliche sammlung von informationen, technischen daten, gut verständlichen hinweisen über den rahmenbau, techn. angaben über rohre und muffen. VITUS in französischer sprache / COLUMBUS in deutscher sprache. Diese info enthält auch angaben über die neuartigen aerodynamischen, profilrohre. Zum Teil mit preisen.

Kopien der deutschsprachigen unterlagen über das shimano FF-FRONTFREILAUF tretlager system, UNIGLIDE zahnkranz/kette, technischer report, PPS-SCHALTUNGSSYSTEM

EXPLOSIONS-ZEICHNUNGEN des kompletten shimano 600 / 600-EX / DURA-ACE / DA-EX programms, mit einzelteilbezeichnungen. Mit shimano farb-info.

26491-KACA 12.80 DM

26492-KAZE 12.80 DM

26493-KACI 9.- DM

26495-KAVA 9.80 DM

26494-KABE 5.- DM

26498-FALI 2.50 DM

26499-RABA 16.- DM

26497-KAFF 3.- DM

26496-KAEX 6.- DM



Zahnkranz-Werkzeuge

BEACHTEN SIE - zur demontage des zahnkranzes von der nabe gehört ein PASSENDER abnehmer - mit einem falschen abnehmer kann der kranz nach der ersten demontage schon "schrottreif" sein

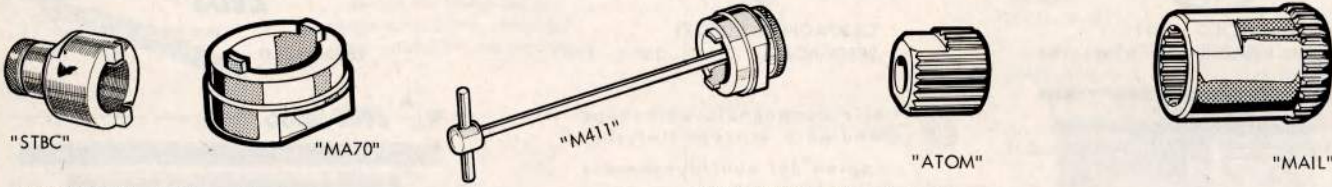

ABNEHMER mit 2 zapfen		
26308-ST1F	für SUN TOUR-888 1-fach kranz	9.35
26315-STOU	für SUN TOUR-888 4- und 5-fach kranz	6.75
26314-SH1F	für SHIMANO 1-fach kranz	7.55
26322-SHDA	für SHIMANO Dura Ace 5- und 6-fach	9.65
26403-CASR	für CAMPAGNOLO kranz	109.-
26319-MA70	für MAILLARD 700 stahl + dural + compact	14.90
26346-M411	... mit spannvorrichtung - kein abrutschen des abnehmers - kein kranzbeschädigung	27.-
26312-ST45	kleiner standard-abnehmer für 4-5 fach	5.60
26313-ST13	dito in großer ausführung für 1-3 fach	12.20
26320-ST46	VAR-standard - hierbei ist das abschrauben der kontermutter bzw demontage der achse nicht nötig - für REGINA u.ä. 4-7 fach	17.-
26321-STBC	... mit spannvorrichtung - kein abrutschen des abnehmers - keine kranzbeschädigung	22.-
26415-GA24	großer gabelschlüssel - passend für die abnehmer : STOU/ST46/STBC/SHDA	7.50
26306-CAMP	der große, besonders handliche abnehmer von CAMPAGNOLO mit langem hebel - passend für regina u.ä. 1 - 5 fach	71.95
26317-CAM6	... zusatz hierzu, zur demontage von 6-fach kranz bzw 5-fach anfang 13 zähne	13.55

ABNEHMER mit zahnung		
26309-MAIL	für NORMANDY/MAILLARD	12.- DM
	-damit dieser abnehmer bei der demontage nicht -platzt, dient der abnehmer 26311 als einsatz !!	
26311-ATOM	für ATOM (teilweise auch REGINA)	9.- DM
26316-ZEUS	für ZEUS und den neuen REGINA CX	17.- DM
26310-SHST	für SHIMANO - STANDARD 5-fach	13.20 DM
26318-SHUG	für SHIMANO - 600 UNI GLIDE	13.20 DM
26307-SHEX	zum ausdrehen des kranzkörpers bei shimano nabe bei DURA ACE EX	13.20 DM
26333-SH60	bei 600 kassettennabe	13.20 DM
26328-SHSU	bei DURA ACE SUPER nabe	13.20 DM

●シマノ600 E X フロントチェーンホイールには、写真で示すような専用工具が用意されています。確実にスピーディな作業を行うため是非ご使用ください。

ペグスバー Model XB-620
シマノ E X シリーズフロントチェーンホイール用ペグスバー。

2面市3mmボルト用
2面市4mmボルト用

クランクアームのキャップ脱し
シクロクランプを分解したときは、蓋付ボルトの両側にあるワンウェイナットを壊して置いてください。

キヤップ脱時のナット保持

EIN GANZ WICHTIGES WERKZEUG
sollten sie die textbe =
schreibung nicht lesen
können, dann schauen sie auf seite 71 einmal nach

ZAHNKRÄNZE ZERLEGEN = die einzelnen kränze von dem grundstock nehmen und eine neue übersetzung ganz nach IHREN wünsch zusammenstellen . . .
DAS GEHÖRT EINFACH DAZU , ZUM SPORTLICHEN RADELN IN DER EBENE oder BERGE keine angst, hierzu sind keine besonderen kenntnisse oder fähigkeiten nötig , nur das RICHTIGE werkzeug - wechselkränze bieten wir ihnen in sensationell großer auswahl zu allen von uns geführten kränzen (ausser shimano 600 + standard) - siehe seite 60 - 63

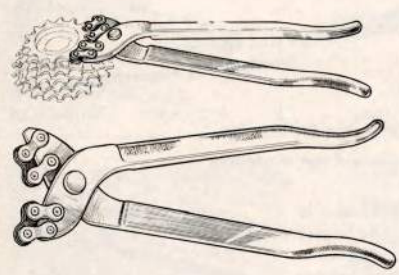

ZAHNKRANZ-ZERLEGEZANGE 26263-ZAZE 45.- DM
--- das ideale werkzeug für unterwegs zum zerlegen des zahnkranzes, durch den druck ---
--- in gegenrichtung können die kränze gelöst werden .

KOMPLETTES ZAHNKRANZ-ZERLEGEWERKZEUG-SET
--- bestehend aus HEBELABZIEHER zum abdrehen der einzelnen kränze
--- und SPANNHALTERUNG zum halten des kompletten kranzes im schraubstock
--- DA DIE KRÄNZE OFT SEHR FEST AUF DEM GRUNDSTOCK SITZEN , IST
--- EIN SOLCHES WERKZEUG-SET MEISTENS UNERLÄSSLICH .

26288-SKS1	= SET - 1 = in einfacher, preisgünstiger 'HOBBY-AUSFÜHRUNG'	komplett-preis NUR	37.55 DM	
26289-SKS2	= SET - 2 = dito mit extra starkem, original VAR, hebelabzieher	komplett-preis NUR	50.05 DM	
26290-SKS3	= SET - 3 = DAS BESTE VOM BESTEN - original VAR !!! bewährtes werkzeug extra stabile GUSS-HALTERUNG und verstärkter hebelabzieher	komplett-preis NUR	69.90 DM	
26344-HAEI	SPANNHALTERUNG "HOBBY"	28.- DM ///	26343-HAWE Spannhalterung in guss "WERKSTATT" VAR !	48.20 DM
26302-KEE1	HEBELABZIEHER mit doppelter kette	14.70 DM ///	26303-KEWE Hebelabzieher "WERKSTATT" orig. V A R !!!	27.20 DM
26304-KEBA	HEBELABZIEHER mit breiter kette - für bahn oder für starrenkranz - 1/2" x 1/8"			14.80 DM
26301-HERI	HEBELABZIEHER "RINGFORM" orig. VAR - ermöglicht sicheres arbeiten			24.15 DM
26305-HEPA	HEBELGARNITUR in einfacher ausführung - als NOTBEHELFF, für die reise etc.		unser SUPERPREIS NUR nur NUR nur	29.75 DM

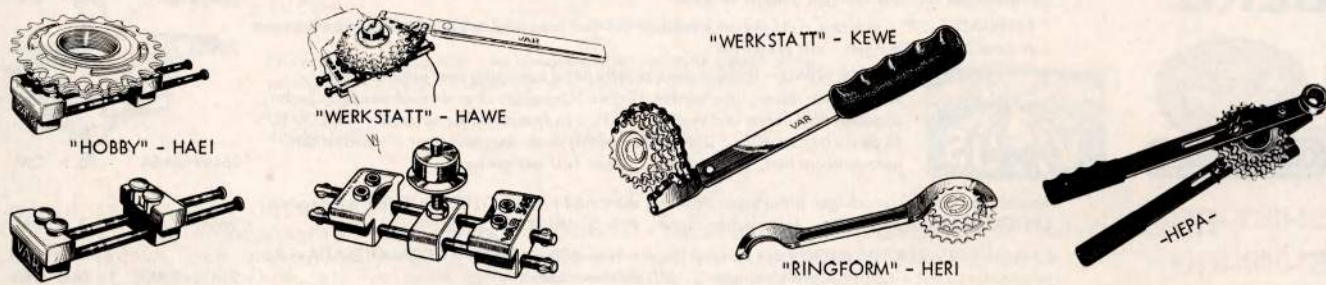

Steuersatz – Tretlager – Werkzeuge

KEINE ANGST VOR TRETLAGER-REPARATUREN – wenn's einmal knackt, nach einer regenfahrt, neue kugeln oder neu fetten
 ALLES KEIN PROBLEM, WENN SIE NUR DAS RICHTIGE WERKZEUG HABEN

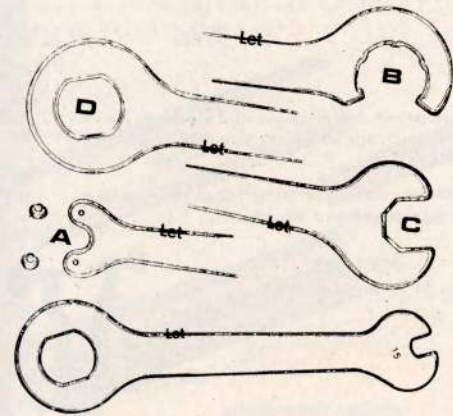

GROSSE TRETLAGER / STEUERSATZSCHLÜSSEL, das richtige werkzeug zur sicheren und gepflegten arbeit am tretlager und steuersatz

ringschlüssel -B- mit gabelschlüssel -C-	26434-R/BC	13.- DM
dito original CAMPAGNOLO	26435-C/BC	21.50 DM
stiftschlüssel -A- mit gabelschlüssel -C-	26436-R/AC	13.- DM
dito original CAMPAGNOLO	26437-C/AC	23.90 DM
ersatzstift für stiftschlüssel -A-	26334-Z/ST	1.55 DM
dito original CAMPAGNOLO	26335-C/ST	2.05 DM
schlüssel für rechte schale und pedalen	26442-R/DP	13.- DM
dito original CAMPAGNOLO	26443-C/DP	21.50 DM
großer stiftschlüssel für NADAX innenlager	26459-STNA	39.- DM
schlüsselsatz (2 stück) für SHIMANO-EX steuersatz	26453-SHST	44.90 DM
schlüsselsatz (2 stück) für MAVIC leicht-steuersatz	26461-MAST	17.- DM

zum RICHTIGEN einstellen des steuersatzes sind immer 2 schlüssel nötig !!!!!

die firma CAMPAGNOLO hat zur erleichterung beim einstellen des steuersatzes eine spezielle feder entwickelt – diese feder wird einfach auf den zwischenring des steuersatzes gesteckt und ermöglicht so ein sehr sicheres, einfaches kontern mit den großen schlüsseln 26347-STFE 4.- DM (abbildung rechts)

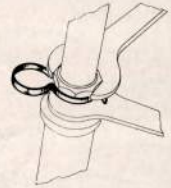

SHIMANO "EX" HAKENSCHLÜSSEL
 A = zum gegenhalt der kettenradschr.
 P = zum ein- bzw ausdrehen der ab = ziehvorrichtung in den EX-kurbeln .
 zusätzlich noch 2 6-kante für schrauben bzw muttern 26457-HAEX 4.- DM

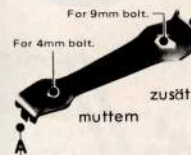

KLEINER HAKENSCHLÜSSEL
 26416-KHAK 1.35 DM

zum festhalten der kettenradschrauben, unentbehrlich bei demontage der kettenräder – z.b. beim putzen .

**EIN SEHR!
 WICHTIGES!
 WERKZEUG!**

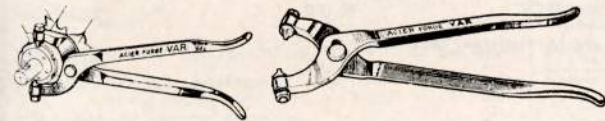

SPEZIAL-KONTERRINGZANGEN
 abbildung oben – original VAR 26430-KRIF 51.- DM
DAS BESTE WAS WIR KENNEN
 hiermit werden die nuten an dem konterring nicht verdrückt !!!
ERSATZNOCKEN hierzu stück 26324-STKO 3.50 DM
 dito E L D I aus hochwertigem chrom vanadium stahl 26429-KRIE 19.75 DM

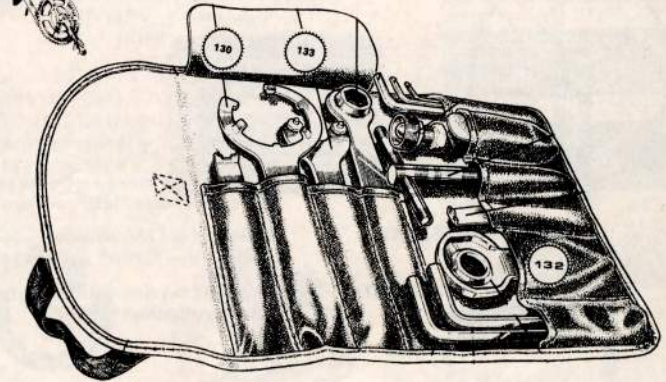

T. A. – TRETLAGER SERVICE WERKZEUG
 komplett in sehr praktischer tasche 26410-TACP 73.- DM
 diese T. A. werkzeugtasche leer 26409-TALE 16.60 DM

EINZELNE T. A. WERKZEUGE
 schlüssel -130- für tretlager-konterring 26450-TAKO 9.65 DM
 schlüssel -132- für rechte tretlagerschale 26412-TARE 21.- DM
 schlüssel -133- mit stiften für linke tretlagerschale 26451-TAST 9.65 DM
 ersatzstift für schlüssel 133 stück 26339-STTA 1.20 DM



GELENK-HAKENSCHLÜSSEL
 26432-GEHA 12.90 DM
 für konterringe mit nuten – sauber kalibriert und gehärtet !!
 für tretlager – steuersatz – zahn = kranz konterring und ähnliche .

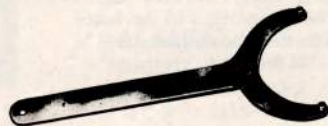

STIRNLOCH-STIFTSCHLÜSSEL, verstellbar
 26433-GEST 10.80 DM
 passend für linke tretlagerschale mit löcher, stifte nicht auswechselbar – nur zum gegen = halten beim kontern gedacht, nicht zum ein = drehen bei schwerem gewindengang geeignet !



GROSSE GABELSCHLÜSSEL
 26415-GA24 mit 24 + 26 mm SW 6.70 DM
 für verschiedene linke tretlagerschalen
 26407-GA38 mit 38 mm SW 19.20 DM
 für verschiedene rechte tretlagerschalen

RINGSCHLÜSSEL zum festziehen bzw lösen der kurbelschrauben für 15 mm schraube
 26411-TARI 9.90 DM



KURBELABZIEHER mit STECKSCHLÜSSEL für die kurbelschraube
 STRONGLIGHT – 16 mm kurbelschraube (alt) 26439-ST16 7.- DM
 STRONGLIGHT – 14 mm kurbelschraube (neu) 26438-ST14 9.- DM
 Z E U S 26440-ZEUS 21.80 DM
 T. A. 15 mm kurbelschraube 26444-TATA 10.55 DM
 CAMPAGNOLO – ohne steckschlüssel – 26445-CAMP 21.50 DM



JAPANISCHES FABRIKAT mit STECKSCHLÜSSEL – passt für alle japanischen tretlager sowie campagnolo / T. A. / ZEUS / STRONGLIGHT "NEU" /
 für 14 mm 26452-JA14 12.- /// für 15 mm 26449-JA15 12.- DM

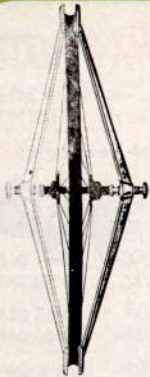

ZENTRIERLEHRE – patent campagnolo –

= hiermit können Sie kontrollieren, ob das rad genau in der mitte steht . Unentbehrlich für jeden = 26614-LECA 53.- DM
 = radsportler, welcher etwas auf sein hochwertiges material achtet und auch die vorteile der =
 = modernen technik nutzen möchte ! =

... IN EINFACHERER AUSFÜHRUNG

= erfüllt den gleichen zweck, ist aber in verarbeitung und präzision etwas einfacher = 26613-LEEI 39.80 DM

ZENTRIERSTÄNDER IN WERKSTATT-AUSFÜHRUNG

= mit diesen, bestens bewährten geräten, wird das zentrieren dem geübten zum vergnügen un dem anländer wird die angst vor =
 = dieser arbeit genommen und der weg zum "zentrier-spezialisten" kein problem ! wir wissen es, denn zufriedene =
 = kunden bestätigen uns dies immer wieder . "GUTES WERKZEUG – DER WEG ZUM ERFOLG"
 = geräte mit zeigeranzeige haben wir nicht im programm, denn die erfahrung hat gezeigt, daß das zentrieren nach der anzeige =
 = eines zeigers sehr verwirrend ist und diese geräte nach einigem gebrauch von der anzeige getrennt werden . =

26610-STÄJ

DAS BESTE WAS WIR KENNEN – abbildung rechts 228.- DM
 ständer und gabel in sehr schwerer guss-ausführung mit besten kontrollmöglichkeiten für höhen-und
 seitenschlag . Passend für alle rad bzw felgenreößen .

26601-STJA

N E U , EIN GANZ OPTIMALER ZENTRIERSTÄNDER !!! 135.- DM
 sehr stabile ausführung – besonders standfeste ausführung mit
 großem fuß = sicheres arbeiten – kein verwickeln

26611-STIT

DAS IDEALGERÄT FÜR DEN HOBBYISTEN – abbildung links 98.- DM
 ausführung in besonders kräftigem flachmaterial zum einspannen in den schraub-
 stock **ODER ZUM AUFSTECKEN AUF DEN MONTAGEBOCK**
 26612 – BIBO !!! sehr präzise einstell-und kontrollmöglichkeit für höhen-
 und seitenschlag – MIT DEM NIPPELSPANNER "PROF"



KOMPLETTE ZENTRIERAUSRÜSTUNG

= bestehend aus zentrierständer, zentrierlehre und nippelspanner =
 = RECHNEN SIE SELBST NACH, WAS SIE SPAREN ! DIESE =
 = EINSPARUNG IHNEN VORZURECHEN, IST UNS GESETZ- =
 = LICH UNTERSAGT . =

26697-AUEI

bestehend aus einem einfachen zentrierständer zum einspannen in den schraubstock ,
 der zentrierlehre "LEEI" und dem Nippelspanner "PROF" N U R 81.- DM

26696-AUJA

bestehend aus dem schweren guss-zentrierständer "STÄJ" , der campagnolo
 zentrierlehre "LECA" und dem Nippelspanner "PROF" N U R 263.- DM

26695-AUIT

bestehend aus dem zentrierständer "STIT", der zentrierlehre "LEEI" und
 dem nippelspanner "PROF" N U R 131.- DM



MONTAGESTÄNDER

abb. links, DAS IST DER STÄNDER – WIE IHN DER
 HOBBY-RADSPORT-MECHANIKER SCHON LANGE
 SUCHT sehr stabile ausführung – zusammenleg-
 bar – hieran kann man richtig arbeiten . An diesen
 montageständer paßt der zentrierständer "STIT"

26612-BIBO 198.- DM

abb. rechts, DER SEIT VIELEN JAHREN BESTENS
 BEWÄHRTE MONTAGESTÄNDER – für den hobby
 keller – in der werkstatt – im touristikservice – im
 renn dienst ÜBERALL !

26616-STÄG 85.- DM

UNTEN – ähnlich abbildung NEUES MODELL
 mit umklappbarem, leicht transportablem fuß !!!
 Vorder-und hinterrad sind frei vom boden , hier=
 mit können auch leichte montagearbeiten erledigt
 werden . 26698-STÄK 29.80 DM

= HINWEIS; die abbildungen sind nicht verbindlich, =
 = da die hersteller sehr oft geringfügige änderungen =
 = von serie zu serie vornehmen ! =



BIG LIFT
 Fahrrad-Aufhängung



DS
M

Die
„Neuheit“

BIG LIFT schafft platz und ordnung in Ihrer
 Garage, egal ob Superrenner, Damen-,
 Herren- oder Kinderfahrrad BIG LIFT
 räumt auf.

BIG LIFT die schonendste aufbewahrungs-
 möglichkeit für Ihr fahrrad.

BIG LIFT keine verkratzten autos mehr,
 keine umgestoßenen fahrräder mehr,
 keine reifenbeschädigung während des
 winters, einfache reinigung und pflege
 ihres fahrrades.

26605-BILI

52.80 DM

ABZIEHBILDER

Original Abzüge der Rahmenfirmen geben wir GRUNDSÄTZLICH nicht ab - die Erfahrung hat gezeigt, daß hiermit sehr viel Unfug getrieben wird, was einer Urkundenfälschung gleich ist !!!

1 Satz BRÜGELMANN RAHMEN-DEKOR AUFKLEBER (neutral) zusätzlich mit einem großen Auto-Aufkleber von CAMPAGNOLO, ZEUS, GIOS oder ähnlich und dem kleinen Brügelmann-Rennfahrer
WERBESONDERPREIS NUR 5.50 DM

DIE ABBILDUNGEN SIND IN 1/2 ORIG. GRÖSSE



22240-COLU COLUMBUS 4eck 1.- DM

ACHTUNG - WIR WEISEN DARAUFHIN, DASS DIESE AUFKLEBER NUR AUF RAHMEN MIT ENTSPRECHENDEN ROHREN DEKORIERT WERDEN DÜRFEN !!! SOLLTE DIES NICHT ÜBEREINSTIMMEN, MACHEN SIE SICH WEGEN URKUNDENFÄLSCHUNG STRAFBAR !!!!!!!

22238-BUST ABZIEHBUCHSTABEN
 Stück - 30 DM

NEU Jetzt auch Punkte und Bindestrich

ZEUS-rahmenaufkleber
 115 mm lang
 abb. links ca. 1/3 orig. größe
 passt um rahmenrohr
 22237-ZEUS - werbepreis -
 NUR 1.75 DM

GRATIS



BEKOMMEN SIE AUF WUNSCH DEN AUFKLEBER LINKS MIT DEM "RENNER" (bestell code 22297-RENN) ODER RECHTS DEN SHIMANO AUFKLEBER (bestell code 22298-SHIM) WENN SIE AUFKLEBER VON DIESER KATALOGSEITE IM WERT VON MINDEST 5.-DM BESTELLEN ODER EINE DOSE DUPLI-COLOR LACK-SPRAY.



DIE LUSTIGEN BRÜGELMANN-RENNER (ges.gesch.)

- 21532-REKA 3er Satz = den "bekanntten", den "frechen" mit der großen zunge und den "4er" PVC-AUFKLEBER 2.- DM
- 21534-RE10 der "bekannte" renner - ca. 10 cm Ø 1.- DM
- 22241-RE02 kleiner runder aufkleber - ca. 25 mm Ø - .40 DM
- 22250-RE40 der "4er" wie oben - aber ca. 30 cm lang 4.- DM
- 21533-RE30 der "bekannte" aber ca. 33cm hoch NEU - jetzt mit 5-farbigem rand NUR 4.- DM

die Orig. Farb-Lackstifte von

(AUCH FÜR VIELE ANDERE FABRIKATE GEEIGNET)

combicard
 Aufkleber - Postkarte
 Sticker - Picture Card
 Etichetta da colore
 Carta Designe Colour

WIR SIND DIE BRÜGELMANN-RENNER

PEUGEOT Lackstift
 Stylo Retouche
 Touch-up paint stick

RALEIGH



DUPLI-COLOR®

LACK in der SPRAYDOSE, dauerhaft + sauber !!!
 bei bestellung die nummer bei der gewünschten farbe und den code DUPL angeben - UNSER SONDERPREIS NUR 9.- DM

21719-FERO FERRO-BET vertilgt vorhandenen Rost und verhindert neue Rostbildung. Einfach aufpinseln und der Rost ist weg. Zuerst ferrobetieren und dann lackieren. Es gibt kein Nachrosten mehr und der Lack haftet viel besser. FERRO-BET ist nicht nur ein Rostentferner, denn es wandelt Rost chemisch um und bildet gleichzeitig eine konservierende Schutzschicht.

22259-PINS PINSEL zum Lackieren, zum Reinigen - insbesondere zwischen der Schaltung und den Zahnkränzen (mit etwas Benzin - NICHT im Benzinbad) - .50 DM

Bestell Nummer für die DUPLI Color Spraydose

Glänzend

- 27116 lichtblau
- 27131 brilliantblau
- 27118 blaulila
- 27115 kadmiumgelb
- 27149 pastellorange
- 27114 blutorange
- 27120 feuerrot
- 27117 gelbgrün
- 27119 laubgrün
- 27152 lichtgrau
- 27113 reinweiß
- 27111 schwarz
- 27167 blau
- 27166 gelb
- 27168 grün
- 27169 silber



Pinself Dose 3.70 DM



aero

dynamics

SHIMANO 600
OX
SERIES

DURA-ACE
OX
SERIES



KAPPE für steuersatz

21540-AEKA 4.- DM

SATTELSTÜTZE

oberes teil in aerodynamischer flacher form
folgende Ø sind lieferbar : 26,4 / 26,6 / 26,8 / 27 / 27,2

DURA ACE-AX	23068-ADST	52.30 DM
600-AX	23078-A6ST	36.90 DM

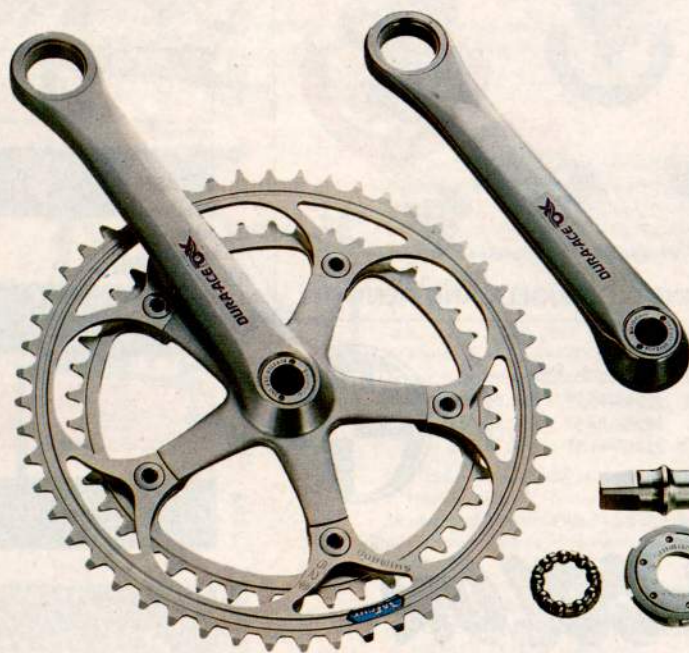

VORBAU

hierzu passen alle ital.
lenkerbügel - schaft 22,2 Ø
lieferbar in
70 / 80 / 90 / 100 /
110 / 120 und 130 mm

DURA-ACE-AX		
23061-ADVB		54.95 DM
600-AX		
23071-A6VB		38.80 DM



TRETLAGER - komplett mit pedalen, haken und riemen 170 mm kurbellänge

Lieferbar mit allen gewindeabmessungen - aber NICHT mit 35 x 1 LINKSgewinde, ohne angabe liefern wir 42/52 zähne mit ital. gewinde 36 x 24

DURA-ACE-AX	23066-ADTR	380.- DM dito mit anderer zähnezahl	23086-ADSO	385.- DM
600-AX	23076-A6TR	190.- DM dito mit anderer zähnezahl	23096-A6SO	195.- DM



BREMSEGRIFFE, komplett mit zügen und
profilgummi zur verlegung der züge auf dem lenker

DURA-ACE-AX 20742-ADBG paar 83.- DM



BREMSEN komplett mit griffen und zügen

DURA-ACE-AX	20914-ADBR	235.- DM
600-AX	20911-A6BR	106.- DM



NABEN komplett als paar

DURA-ACE-AX 7-fach
ab 12 zähne möglich bis 26 z.
abstufung nach ihrer wahl
vorn und hinten 32 loch-
passend für übliche rahmen,
welche für 6-fach gerichtet
sind = 126 mm breite

22606-SUP7 248.- DM

600-AX 6-fach
ab 12 zähne möglich bis 28 z.
abstufung nach ihrer wahl
vorn und hinten 36 loch-
passend für 126 mm rahmen .

22602-6EX6 110.- DM



SCHALTGRIFF mit bandage

passt NICHT auf ital. schaltgriffsockel !!!

DURA-ACE-AX 23064-ADSG 43.80 DM

600-AX 23074-A6SG 20.90 DM

HINTERE SCHALTUNG

DURA-ACE-AX 23063-ADSC 78.80 DM

600-AX 23073-A6SC 36.85 DM

VORDERER UMWERFER

DURA-ACE-AX 23062-ADUM 42.80 DM

600-AX 23072-A6UM 20.40 DM



Einladung

zum Start im BRÜGELMANN-RADLER-TEAM bei den beliebtesten Radtouristik-Fahrten

- | | | |
|-------|---|--|
| 9.5. | In Frankfurt "VOM MAIN ZUM RHEIN" | 65 + 140 km; Überwiegend flache strecke - ideal zum einrollen für die kommende saison |
| 16.5. | in Bad Homburg
"DURCH DEN NATURPARK HOCHTAUNUS" | selbst gute kenner der taunus-strassen waren '81 der meinung, daß hier eine excellente strecke gewählt wurde - abseits der hauptstrassen |
| 23.5. | in Frankfurt "HENNINGER RADTOURISTIKFAHRT" | 65 + 130 km; die kleine strecke ist "gemütlich" - bei den 130 km wird es etwas bergig |
| 6.6. | in Frankfurt "MAIN TAUNUS RUNDFAHRT" | 55 + 110 km; wie sagt der "Renner" es geht zur sache - bergig, schwer |
| 13.6. | in Steinbach bei Frankfurt "RUND UM DEN FELDBERG" | 55 + 105 km; strecke ähnlich wie am 6.6. - gelobt sei, was hart macht |
| 20.6. | in Klein Auheim "GROSSE RADTOURISTIKFAHRT" | 65 + 120 km; etwas leichtere strecke, zum erholen der fahrten vom 6. und 13. juni |
| 4.7. | in Mainaschaff bei Aschaffenburg
"SPESSART RÄUBERTOUR" | 60 + 110 km; bergig und schwer - aber landschaft = lich und verkehrsmässig "Spitze", zum geniessen |
| 11.7. | in Bad Vilbel bei Frankfurt "RUND UM BAD VILBEL" | 70 + 110 km; nicht zu schwere strecke - es geht ständig bergauf / bergab |
| 18.7. | in Klein-Krotzenburg "NATURPARK SPESSART FAHRT" | 60 + 110 km; schöne landschaft - aber einige berge sind auch zu bewältigen |
| 8.8. | in Frankfurt "LUFTHANSA RADTOURISTIKFAHRT" | 65 + 120 km; strecke ist uns leider noch nicht be = kannt |
| 22.8. | in Frankfurt "MAIN-RHEIN-MAIN RUNDFAHRT" | 80 + 130 km; überwiegend leichte strecke - im mittelteil einige berge |
| 29.8. | in Bischofsheim "MAIN-VOGELSBERG RUNDFAHRT" | 70 + 140 km; strecke ist nicht sehr schwer - immer auf und ab |
| 12.9. | in Ilbenstadt "RUND UM ILBENSTADT" | 65 + 110 km; strecke nicht zu schwer - schöne land = schaft - HIER MÜSSEN ALLE UNSERE RADLER MITMACHEN, ES GILT DEN GROSSEN POKAL ZU HOLEN |
| 19.9. | in Frankfurt "RADTOURISTIKFAHRT des SC GOLDSTEIN" | 65 + 130 km; herbstliche strecke - so richtig zum saisonausklang für die ganze familie |

AUSSER FÜR "RUND UM DEN SÄNTIS" WERDEN MELDUNGEN NUR IM LADEN ANGENOMMEN .

von vielen startern im vergangenem jahr wurde geäußert, gemeinsam zu starten - wir wollen es ver = suchen - sprechen Sie mit unserem ladenpersonal

* wer zu mindestens 10 der obigen veranstaltungen mit uns meldet, wird automatisch *
* an einer verlosung von uns beteiligt - siehe seite 76 - meldungen mit BDR jahres = *
* kontrollkarte (zu ermäßigtem startgeld) sind ebenfalls in unserem radler-team möglich . *
*
*
*
*
*
*

2. Preis

1. Preis
1 Rennrahmen

1 Satz Laufräder
insgesamt 30 Preise

3. Preis
1 Schaltgarnitur

*
*
*
*
*
*
*
*

Rahmenbauteile

AERO

EIN GANZ NEUARTIGER RAHMENBAUSATZ VON VITUS MIT OVALEN ROHREN - komplett mit MUFFEN und TRETLAGERGEHÄUSE + SATTELSTÜTZE !!! hiermit ist auch dem weniger geübten "RAHMENBAU-BASTLER" der bau eines ganz aktuellen "AERO-RAHMEN" möglich . 20408-VAER 478.- DM

beachten Sie, daß die oberfläche von rohreilen ungeschützt sind und daher fast immer einen "rostansatz" haben - dem fachmann ist dies bekannt, der hinweis soll dem "anfänger" auf diesem gebiet gelten, damit unnötige reklamationen vermieden werden . In form von kopien haben wir eine ausführliche sammlung von informationen über VITUS rohre in franz. und COLUMBUS in deutsch zusammengestellt . Die neuauflage befasst sich über die NEUEN VITUS ROHRE und auch über die neuen rohrtypen in der aerodynamischen form " PROFIL-ROHR " !! Bestell-code 26499-RABA zu 16.- DM (kein einzelversand - nur im rahmen einer bestellung) . Diese unterlagen enthalten die abmessungen und gewichte der EINZELNEN rohre und teilweise auch die einzelpreise .

KOMPLETTE ROHRSÄTZE - enthaltend alle 11 rohre zum bau von rahmen und gabel . Übliche abmessung = englische norm . - ab 10 satz sind sonderpreise nach vereinbarung möglich , evtl. engpässe berücksichtigen !!!!!!!

bis ca. 62 cm rahmenhöhe , für größere rahmen sind sonderlängen gegen 9.- DM aufpreis lieferbar .



MUFFENSATZ
20410-ROMU
26.- DM

GABELKOPF für 29 x 16 mm gabelscheiden, mit spitzen !!
20411-GAKO
19.70 DM

ANLÖTTEILE - kompletter satz mit allen 26 teilen wie abbildung
20419-LÖSA N U R 31.50 DM

806/807		hinterer bremssteg mit hülsenmutter	nicht einzeln
806 D		hülsenmutter für vorder-bremse	siehe seite 14
808		verstärkung für hinteren bremssteg	nicht einzeln
805		kabelstop für schaltungszug	23630-LÖKA 1.20 DM
800		schaltgriffsocel	23631-LÖGR 1.80 DM
804		gewinde für flaschenhalter	23632-LÖFL mit inbusschraube 1.25 DM
810/811		zugführung für umwerfer schaltung	23633-LÖUM 1.50 DM 23634-LÖSC 1.50 DM
802		bremszugösen	23635-LÖBR -.90 DM
851		sattelklemme	nicht einzeln
852/853		sattelklemmbolzen	siehe seite 37
854		strebenabschluß	nicht einzeln

AUSFALLENDE = 1 Satz besteht aus 2x vorn und 2x hinten



CAMPAGNOLO mit ösen zur schutzblechbefestigung
20415-CAOE 26.90 DM
20416-10OE bei 10 satz 17.- DM
CAMPAGNOLO -KURZ- ohne ösen
20417-CASR 26.90 DM
VITUS -PATENT- abb. rechts
20418-VITU 26.50 DM



GABELKOPF und TRETLAGERGEHÄUSE das sind zwei ganz wichtige komponenten am rahmen - hier zu sparen ist fehl am platze !!! es wäre schade um die arbeit ! Aus diesem grunde haben wir NUR diese teile der spitzenproduktion im programm .

ANLÖT SOCKEL für campagnolo umwerfer 23503
23638-CWSO 6.60 DM

BEI DEN ABGEBILDETEN TEILEN HANDELT ES SICH METALTEILE WELCHE IN DER REGEL MIT MESSING- oder SILBERLOT ANGE = LÖTET WERDEN . SEIT JAHREN WERDEN WIR JEDOCH IMMER WIEDER VON UNSEREN KUNDEN DARAUFGINGEWIESEN , DASS MAN DIESE TEILE AUCH MIT DEN NEUARTIGEN KLEBERN AM RAHMEN ANKLEBEN KANN

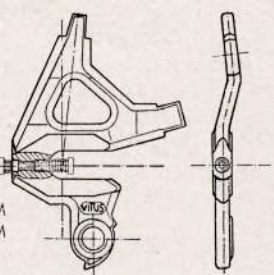

VERTIKAL - AUSFALLENDEN, verstärkt zum bau extrem kurzer rahmen
Satz = 4 stück 20413-VERT 36.- DM



TRETLAGERGEHÄUSE von COLUMBUS gewinde 1"37 x 24
20412-TRGE 62.- DM

KETTENSTREBEN-BRÜCKEN 20414-KGBR 6.- DM

... in mini für unter das gehäuse 23636-LÖUN paar 3.- DM

... von cinelli mit rilsan gleite das ist die gewähr für den besten der züge !!! 23637-LÖCI paar

ausführliche erklärung zu diesen patentierten ausfallenden in der INFO RAHMENBAU

Um IHNEN etwas besonderes zu bieten, haben wir gesucht in japan – in den USA – in mexiko und in ganz europa, gefunden haben wir in italien einen rahmenbauer, welcher unsere vorstellungen nach dem besonderen erfüllen konnte; erfahrung im bau hochwertiger rahmen ist vorhanden – hochwertige maschinen und geräte zur durchblechtung des fertigen stückes stehen zur verfügung – ideen lassen sich verwirklichen – experimente mit risiko kommen nicht in frage – sinn für beste qualität und verarbeitung ist selbstverständlich – serienproduktion ist verpönt – doppelte kontrolle und der wille „ALLES BESTENS ZU MACHEN“ ist in diesem genie:

Cesare M.

im innern laufende brems-, schalt- und werferzüge – schaltgriffsockel für alle üblichen griffe passend – besonders eleganter bremssteg

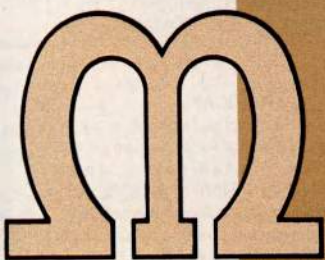

sockel für camp.werfer – „senkrecht“ ausfallende mit feineinstellung – hier ist ein verrutschen des hinterrades unmöglich!

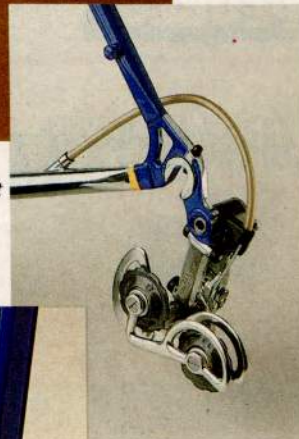

flaschenhalter
gewinde für alle
üblichen halter
passend

Bestell-Code
für dieses Stück
26939-CESM
und der Preis
1 240.- DM



DIE PREISE VERSTEHEN SICH

wenn nicht unter besonderem hinweis etwas anderes angegeben ist, für den rahmen mit der gabel – ohne steuersatz, tretlager und anderes zubehör . Die gewichtsangaben beziehen sich auf 58cm rahmenhöhe und sind unverbindlich . Sämtliche lieferungen erfolgen nach den garantie bzw den ersatz= vorstellungen der jeweiligen herstellerfirma . Bei eventuell während des gebrauchs auftretenden mangel bzw schäden kann eine ersatzleistung von uns erst erfolgen, sobald wir vom hersteller verbindlichen bescheid erhalten haben .

Ausstattungsänderungen im rahmenbau sind vorbehalten – die rahmenbauer machen hiervon des öfteren gebrauch, was sich überwiegend auf anlötteile wie sockel für die schaltgriffe – gewinde für den flaschenhalter – führungen für die schalt-,werfer und bremszüge und das abziehbilddekor bezieht . Unter der detailbeschreibung "angelöteter flaschenhalter" o.ä. ist zu verstehen, daß an dem rahmen gewinde zur montage des flaha. vorhanden ist .

Über 1.000 RENN-rahmen umfasst unser gesamter lagerbestand – in unserem neuen verkaufslager haben wir platz um Ihnen ca. 800 rahmen in aus = gepacktem zustand zu präsentieren . Trotz dieses lagerbestandes kommt es leider öfters vor, als uns lieb ist, daß ein gewünschter rahmen im moment nicht lieferbar ist von 48 – 65 cm rahmenhöhe reicht unser größenangebot , wobei ab 63cm ein aufpreis von etwa 50.- DM gerechnet wird .

RAHMEN · RAHMEN RAHMEN · RAHMEN RAHMEN · RAHMEN

BARELLIA



modell C O R S A ca. 3150 gramm 26906-BARF 198.- DM
ein serienrahmen mit rennröhren und dicken rennausfallenden – emailierung in grün mit ganz verchromter gabel – in den höhen 5,58 und 61 cm – angelötete schaltgriffsockel, zugführungen und gewinde für flaschenhalter

modell C O L U M B U S ca. 2900 gramm 26907-BARC 298.- DM
ein handgebauter rennrahmen in groß-serie mit columbus röhren und rennausfall = enden-farbe=orange mit ganz verchromter gabel – hinterbau unterstrebe verchromt – gewinde für flaschenhalter, kettenaufhänger, bremszugösen und zugführungen unter tretlager sind angelötet . Ein optimaler rahmen in dieser preisklasse – wer ahnung von rennrahmen hat, schätzt diesen rahmen im preis erheblich höher

cicli BASSO



modell M A R I N O ca. 2800 gramm 26908-BMAR 399.- DM
das ist "DER"rennrahmen für den "EINSTEIGER" – gebaut mit columbus zeta röhren und kurzen campagnolo ausfallenden – konischer hinterbau – mit allen üblichen anlötteilen – gabelenden und kopf verchromt , in verschiedenen farben- in den höhen 49 bis 63 cm (je 2 cm) – MIT DIESEM MODELL BIETEN WIR EINEN RAHMEN IN EINER PREIS- LAGE, WELCHER ÜBLICHERWEISE IN EINER WESENTLICH HÖHEREN PREISKLASSE ZU FINDEN IST !!! DIESEN RAHMEN KÖNNEN SIE MIT ALLEN ÜBLICHEN TEILEN DES ANGEBOTES VON RADSPORT-KOM- PONENTEN AUS ALLER WELT KOMPLETTIEREN

modell C A P ca. 2350/2550 gramm 26909-BCAP 714.- DM
ein rahmen der ABSOLUTEN SPITZENKLASSE = PROFI KLASSE so wie ihn wirklich die profis fahren . MARINO BASSO, profi-weltmeister 1972 in cap – er fährt auch heute noch eifrig rad und kennt die probleme . . . er sorgt mit diesem rahmen dafür, daß es keine probleme gibt . JEDER RAHMEN WIRD NACH FERTIGSTELLUNG AUF EINWANDFREIE VER = LÖTUNGEN DURCHLEUCHTET !!! Dass dieser rahmen, zur schonung der hochwertigen columbus SL röhren, im sogenannten "kaltlötverfahren" in sauberster und sorgfältigster handarbeit mit sehr teurem silberlot gebaut ist – gilt als selbstverständlich !!! An muffen und tretlagergehäuse sowie gabelkopf wurde selbstverständlich das beste verwendet, was es gibt . In den höhen 48 bis 64 cm – verschiedene farben . Auf seite 140 sehen sie, was man mit so einem rahmen machen kann

PEUGEOT

modell S U P E R C O M P E T I T I O N '82 ca. 2750 gramm 26910-PEUG 635.- DM
reynolds 531 rohre – gabel ganz verchromt – mit gewinde für speziellen simplex umwerfer – nur in der orig. peugeot farbe perlmutt-silber .

GUERCIOTTI



modell S U P E R L E G G E R O - 2 0 0 0 ca. 2400 gramm 26911-GU20 785.- DM
mit spezial-leichtrohren von columbus, wobei jedes rohr auf die entsprechende rahmenhöhe abgestimmt ist um größtmögliche leichtigkeit bei höchstmöglicher stabilität zu erreichen – nur bis 59cm rahmenhöhe lieferbar – verschiedene farben

modell P R O - R E C O R D ca. 2500 gramm 26912-GUPR 679.- DM
sehr saubere arbeit unter verwendung optimaler materialien mit columbus SL rohren zeichnen diesen rahmen aus – alle üblichen anlötteile auch der sockel für den campagnolo umwerfer – gabel und hinterbaukettenstrebe ganz verchromt – versch . farben – 49 bis 63 cm rahmenhöhe

COPPI

modell G I R O ca. 2600 gramm 26913-COGI 599.- DM
columbus SL hauptrohre – campagnolo ausfallenden – in sehr sauberer handarbeit gebaut – reguläre anlötteile – graviertor präzisionsgabelkopf = verchromt , ausfallenden vorn und hinten = verchromt – emailierung in dem traditionellen silber rahmenhöhen 51 – 53 – 55 – 57 – 59 und 61 cm

AQUILA

modell C O R S A - I T A L I A ca. 2700 gramm 26914-AQUI 555.- DM
ein sehr guter rennrahmen von italienischer klasse und rasse – mit columbus aelle rohren in sauberer handarbeit gebaut – zur verwendung kommen hier die neuen kohlenstoff/mangan-stahl rohre von columbus mit einer wandstärke von 0,8mm , mit campagnolo nuovo record ausfallenden- lieferbar in verschiedenen farben je nach lagerbestand – der gabelkopf, die beiden steuermuffen und die ausfallenden sowie die gabelspitzen sind verchromt !!! MIT LÖT SOCKEL für campagnolo kettenblattumwerfer



WIRD EIN RAHMEN OHNE FARBWUNSCH BESTELLT, LIEFERN WIR NACH UNSERER WAHL. WIRD EINE BESTIMMTE FARBE GEWÜNSCHT, WELCHE JEDOCH IM MOMENT NICHT AN LAGER IST, FRAGEN WIR ZURÜCK – SOLLTE EINE BESTELLUNG EILIG SEIN, UND SIE KEINEN SPEZIELLEN FARBWUNSCH HABEN, GEBEN SIE BITTE AN ,DASS DIE FARBE NACH UNSERER WAHL SEIN DARF



BRÜGELMANN'S RADSPORT · SHOP – 6 Frankfurt/Main 90 – Philipp-Reis-Straße 83

RENNRAHMEN NACH MASS

können wir nach Ihren wünsch für Sie bauen lassen – von rahmenbauern in italien, holland, belgien oder frankreich – den ECHTEN spezialisten auf diesem gebiet . HIERZU JEDOCH EINE ÜBERLEGUNG – ist für Sie überhaupt eine massanfertigung nötig ! ? ! ? Berufsrennfahrer und auch die spitzenklasse-amateure kaufen ihre rahmen aus ganz normaler serienproduktion bzw bekommen diese zur verfügung gestellt von einer serienproduktion kann man bei den rahmen der spitzenfabrikate gar nicht sprechen, denn diese hersteller bauen die rahmen in ganz kleinen "serien" zum allergrößtenteil in einzelfertigung – hierzu kommt die jahrelange erfahrung und der echte kontakt mit den spitzenfahrern .

Die rahmenhöhe ist in 1-cm abstufungen lieferbar – bei normalem körperbau ist also immer ein PASSENDER rahmen lieferbar . Ungewöhnliche abweichungen im körperbau erfordern einen rahmen in sonderanfertigung, nach unseren jahrelangen erfahrungen haben 99 % aller käufer einen körperbau welcher einen serien-rahmen rechtfertigt . Unsere erfahrungen sind über 15 jahre aktiver radspport in der deutschen spitzenklasse – höchste BDR-trainerausbildung – steher schrittmacher – mechaniker bei profis und amateuren in rundfahrten und 6-tage-rennen

EN · RAHMEN RAHMEN · RAHMEN · RAHMEN RAHMEN · RAHM

modell RECORD ca. 2500 gramm 26915-ROSSI 628.- DM
ein handgebautes rennrahmen der absoluten ital. spitzenklasse – mit columbus SL rohren und den kurzen campagnolo nuovo record ausfallenden – alle üblichen anlässe, auch die schaltgriffsocle UND DER SOCKEL ZUR MONTAGE DES NEUEN UMWERFERS VON CAMPAGNOLO – in verschiedenen farben

modell RECORD-EXTRA ca. 2500 gramm 26916-ROEX 681.- DM
gleicher rahmen wie oben, aber in DE LUXE-SONDERAUSFÜHRUNG : gabel ganz verchromt – ausfallenden verchromt – rechte kettenstrebe verchromt – nur in den farben "MATT-SCHWARZ" oder "LILABLAU"

modell SUPER ca. 2600 gramm 26917-COSU 691.- DM
columbus rohre und übliche rennausfallenden – in dem bekannten colnago finish mit allen regulären anlässe – verschiedene farben

modell SUPER-EXTRA '82 ca. 2600 gramm 26918-COEX 868.- DM
ausführung und material wie oben – verfeinertes detail und finish – auch dieses modell ist in verschiedenen farben lieferbar

modell NUOVO MEXICO '82 ca. 2600 gramm 26919-CONM 1.011.- DM
bei diesem modell wurden viele colnago eigenentwicklungen verwandt ; extra dicker hinterbau mit spezialgepressten rohren , colnago-eigener gabelkopf und tretlagergehäuse aus microfusione, das rahmenoberrohr und teilweise auch das schrägrohr durch colnago-spezialpressung mit seitlichen rillen versteift, alle anlässe auch der sockel für den campagnolo umwerfer . verschiedene farben.

modell OVAL CX 26920-COOV
hier ist alles neu – rohre mit ovalem querschnitt, entsprechende muffen und das tretlagergehäuse – verschiedene designs – voraussichtlich ab mitte '82 lieferbar, preis noch unbestimmt als ungefähre anhaltspunkt ; 1.300.-/1.400.- DM .

modell GOLD-EXCLUSIV ca. 2600 gramm 26921-COGO 2.280.- DM
das ist "ER" – der echt vergoldete rahmen (24 karat goldauflage)

modell CROMATO
die modelle SUPER-EXTRA '82 und NUOVO MEXICO '82 haben wir in der regel auch in der ganz verchromten ausführung an lager – aufpreis 200.- DM

die GIANNI MOTTA rahmen sind bekannt für das besondere . . . für das feine . . . aber leider auch dafür bekannt, daß sie sehr schlecht lieferbar sind – da der maestro nur wenige stücke baut !!!

modell PERSONAL ca. 2600 gramm 26922-MPER 745.- DM
modell PERSONAL-2000 – mit den 5 besonderheiten : exklusiver bremssteg hinten – bikonische hinterbaurohre-sattelmuffe mit langer zunge zur verstärkung – gabelkopf in microfusione in motta-eigener kantiger form – sockel für camp. umwerfer 26923-M200 795.- DM
farbe: champagner – andere farben, auch 3-farbig schwarz/rot/gold, und diverse verchromungen sind lieferbar gegen aufpreis

modell CRONO-2001 – in der sonderfarbe rot – 26924-MCRO 1.199.- DM
im innern des rahmen laufende brems-u. schaltzüge – diverse rahmenbausonderheiten

modell TORINO ca. 2600 gramm 26925-GITO 869.- DM
modell AERODYNAMIC ca. 2600 gramm 26926-GIAE 1.120.- DM

bei GIOS ist es nicht nötig, worte der hervorhebung anzubringen die optimale verarbeitung unter der verwendung bester materialien ist bekannt – GIOS rahmen werden von profi manschaften gefahren + getestet .

modell ITALCORSA ca. 2500 gramm 26927-POIT 708.- DM
modell ITALCHROM GANZ VERCHROMT ca. 2600 gramm 26928-POCH 992.- DM

sante pogliaghi ist seit 50 jahren als rahmenbauer tätig , es gibt kaum jemand im rahmenbau mit so langer erfahrung und immer mit den neuesten ideen



GIANNI MOTTA



Gios-torino

Pogliaghi

leider sahen wir uns gezwungen, von abbildungen bzw detailangaben bei den rahmen, abstand zu nehmen, da die hersteller sehr oft von lieferung zu lieferung änderungen vornehmen – uns jedoch die kunden ärger bereiten, wenn etwas anderes liefern als wir im katalog angegeben haben . wir können ihnen POLAROID-BILDER anfertigen, auf wunsch auch DETAIL-AUFNAHMEN – wir möchten aber gleich daraufhinweisen, daß es sich um hierbei um polaroid bilder handelt und nicht die erwartungen wie an eine studio aufnahme gestellt werden sollten – diese bilder müssen wir jedoch mit 3.- DM je aufnahme berechnen und bei anforderung solcher bilder ausserhalb einer bestellung zuzüglich 2.- DM für porto und bearbeitung erbitten (briefmarken).

BESONDERS LEICHTE RAHMEN AUF DER NÄCHSTEN SEITE

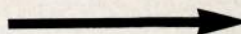

RAHMEN · RAHMEN RAHMEN · RAHMEN RAHMEN · RAHMEN

**VITUS 979
DURALINOX**

modell DURALINOX 1613 gramm bei 50 cm !!! 26929-V979 833.- DM
 DAS LEICHTESTE, WAS WIR DERZEIT KENNEN ... das resultat von versuchen und tests innerhalb vieler jahre- modernste abmessungen in kurzer bauweise - in der farbe alu/silber und alu/mattschwarz - 4 besonders hervorzuhebende punkte : un = gewöhnlich geringes gewicht / große festigkeit und dabei sehr flexibel /grösster widerstand gegen altern und korrosion / vibrationsschluckend

modell PROFIL-AERO 26930-VIAE 969.- DM
 in aerodynamischer bauweise - rohre mit ovalem querschnitt , wenn man den obigen rahmen schon als optimal bezeichnen kann in der relation zu dem unge = wöhnlich geringem gewicht ----- dieses modell ist EINE STEIGERUNG !!!

ALAN

modell COMPETITION ca. 2200 gramm 26931-ALCO 518.- DM
 rohre und muffen aus aluminium - verschraubt und verklebt - nach jahrelangen erfahrungen sind die ALAN-ALUMINIUM rahmen als ausgereift für den RADSPORT zu betrachten - die erfolge bei den spitzenfahrern beweisen es - dieses modell führen wir nur noch in der farbe silber

modell PROFI-SUPER ca. 2100 gramm 26932-ALSU 652.- DM
 dieses modell ist identisch mit dem rahmen wie er von vielen berufsfahrern gefahren wird - mit versteifter gabel und versteiftem hinterbau - erkennbar an der sattelmuffe ; bei dem competition modell ist der hinterbau an der sattelmuffe angeschraubt - bei dem profi super modell geht die befestigung des hinterbau sehr schön in die sattelmuffe über = verklebt !!! dies zu ihrer information, wir kennen fälle wo der comp rahmen als modell profi-super verkauft wurde !!!



R I G I ca. 2400 gramm !!!
 durch die doppelte sattelrohrkonstruktion ist der radstand um 6cm verkürzt möglich - das ergibt eine direktere kraftübertragung, besseres kurvenfahren, sehr günstige einwirkung beim bergauffahren (intensive hobby-radsporthler haben uns bestätigt, daß sie sich mit diesem rahmen am berg um "eine klasse besser" fühlen!) - eine sehr direkte und sichere radbe = herrschung, welche allerdings eine umgewöhnung vom herkömmlichen rahmen be = darf - eine gewichtsreduzierung 26935-RILA in verschiedenen farben 938.- DM
 26936-RICH dito in ganz verchromt 1.311.- DM

der rahmen hat als weitere finesse eine spezielle befestigung für den umwerfer, sodaß hierzu ein speziell umgearbeiteter umwerfer von campagnolo nötig ist, der preis für diesen umwerfer beträgt 71.- DM - wenn nicht ablehnend gewünscht, liefern wir immer MIT CAMPAGNOLO UMWERFER 26933-RLAW 1.009.- DM
 DITO IN DER GANZ VERCHROMTEN AUSFÜHRUNG 26934-RCHW 1.382.- DM

Spezielle Rahmen

für CROSS/COUNTRY-GELÄNDEFahrTEN (QUERFELDEIN-RENNEN) sind in versch. typen an lager

Bahnrahmen

haben wir in der regel in großer auswahl an lager - bei bedarf bitte lagerbestand anfordern (rahmenhöhe angeben)

24" Schüler/Bambi Rennrahmen

hierbei handelt es sich um rahmen in der gleichen ausführung, verarbeitung und materialien wie die großen rennrahmen - passend für 24" laufräder mit rahmen = höhe 48-49 cm - in verbindung mit den schüler tretlagern von seite 53 ist hier die möglichkeit gegeben, bereits 8/9-jährigen ein richtiges rennrad anzubieten .
 von A Q U I L A aus italien in verschiedenen farben 26937-AQ24 368.- DM
 von A L A N der echte aluminium rahmen - genau wie rahmen der asse 26938-AL24 446.- DM

DIE BEIDEN MERAL-DAMENRAHMEN HABEN WIR IN UNSEREM RADSPORT SHOP AUCH IN AUSFÜHRUNG MIT SUPER-LUXUS-VERCHROMUNG !

DIE BESTIMMUNG DER RAHMENHÖHE IST SO EIN PROBLEM FÜR SICH Sollte Ihnen bei Bestellung eines Rahmen bzw Rades die für Sie PASSENDE Rahmenhöhe unbekannt sein, geben Sie bitte Ihre Körpermaße lt. der nebenstehenden Skizze an . Wenn Ihre Maßangaben stimmen, können Sie sicher sein, daß wir Ihnen die RICHTIGE RAHMENHÖHE liefern !!!! Wir haben Tabellen, welche auf der Grundlage vieler Radsportler - vom Hobbyradler, Anfänger Rennfahrer bis zum Berufsfahrer- basiert. WICHTIG IST, DASS RICHTIG GEMESSEN WIRD - LASSEN SIE SICH AUSMESSEN UND MESSEN NICHT SELBST !



- 1- DIE KÖRPERGRÖSSE OHNE SCHUHE
- 2- INNERE BEINLÄNGE OHNE SCHUHE
 Stellen Sie sich hierzu an eine Wand und lehnen den Oberkörper an, dann lassen Sie die innere Beinlänge abmessen .
- 3- DIE GANZE ARMLÄNGE

Als Anhaltspunkt für eine richtige Sitzposition soll Ihnen die obige Skizze und die Tabelle rechts dienen . Bei geradem Sitz auf dem Rad, Pedal umgedreht (Haken nach unten), soll das Bein ausgestreckt sein . Diese Angaben können nur als RICHTLINIE dienen .

Die RAHMENHÖHE wird in einigen Ländern auch anders gemessen als es in Deutschland üblich ist . Das Deutsche Maß versteht sich "Mitte Tretlager bis Oberkante Sattelmuffe" .

KÖRPERGRÖSSE	RAHMENHÖHE
160 - 165 cm	51 - 53 cm
165 - 170 cm	53 - 55 cm
170 - 175 cm	55 - 57 cm
175 - 180 cm	57 - 59 cm
180 - 185 cm	59 - 61 cm

Damenmodelle

in unserem RADSPORT-SHOP haben wir in der regel eine sehr große auswahl an damen-rahmen , zum teil in sehr exklusiver aufmachung ! Da diese rahmen oft nur in sehr kleiner stückzahl gefertigt werden bzw mit einer "unglaublich" langen lieferzeit verbunden sind , können wir diese nicht im katalog erfassen und nur entsprechend vovrat im shop anbieten .

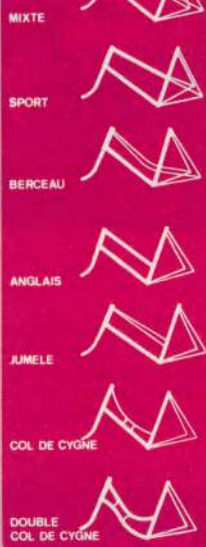

BARELLIA 26901-DBAR 199.- DM

ein sehr preisgünstiger damen-rennsportrahmen mit verstärkten rennausfallenden - verschiedene farben und höhen , je nach lagerbestand - die basis für ein schönes damen-supersportrad

MOSER 26902-DMOS 341.- DM

ein sehr schöner rahmen mit allen üblichen anlötteilen = teilverchromung - columbus zeta rennrohre und verstärkte renn = ausfallenden - nur in 53/54 cm - verschiedene farben

Centurion 26903-DCEM 385.- DM

ein japanischer exklusiv-damenrahmen - mit rennausfallenden und allen üblichen anlötteilen - tange rennrohre - verschied. farben - in den höhen 51 , 53 + 56 cm

BASSO 26904-DBAS 445.- DM

einer der schönsten und elegantesten super-damenrahmen - columbus zeta rennrohre und gipiemme rennausfallenden in sauberer handarbeit gebaut !!!! gebaut mit gleicher liebe wie die spitzen-rennrahmen - sehr schöne farben - lieferbar in den höhen 47,5 bis 58 cm je 2cm !!!! alle übliche an = lötteile - mit diesem super-damenrahmen können wir ihnen ein rad zusammenstellen, welchem man das besondere auf den ersten blick ansieht und wo "SIE" die günstigen fahr- und rolleigenschaften bestimmt lobend wahrnimmt

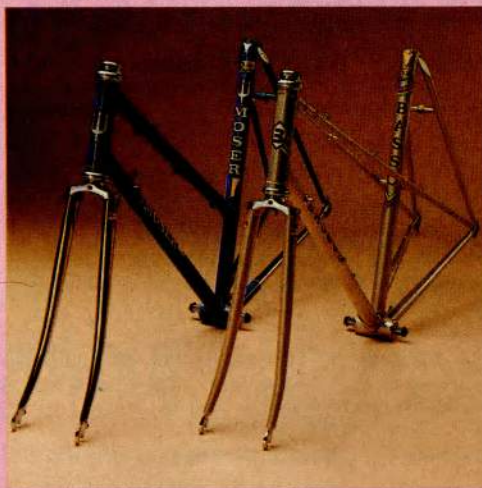

damenrahmen von colnago werden in gleicher sorgfalt gebaut , aus besten materialien ... wie die rennrahmen --- aber leider auch in gleicher viel = falt !!! Von lieferung zu lieferung bekommen wir diese rahmen in geänderter ausführung unser derzeitiger lagerbestand ist RIE SIG !!! In ...zig verschiedenen farben , höhen, ausführungen und preislagen ; 695.- DM ist der preis für das "standard-modell" - die "de luxe" ausführung kostet 917.- und die teil-VERGOLDETE-ausführung kommt auf 1.074.- DM .

COLNAGO

BARELLIA - Touristik



COLUMBUS ZETA

HOCHWERTIGE RENNROHRE aus CARBONSTAHL
gewicht für rahmen mit gabel NUR ca. 2.900 gramm !!

KEINE angelötete sockel für schaltgriffe - somit sind sie nicht an bestimmte schaltgriffe gebunden - und sie können auch lenker = griffe u.ä. montieren

drei angelötete ösen zur bremszugführung

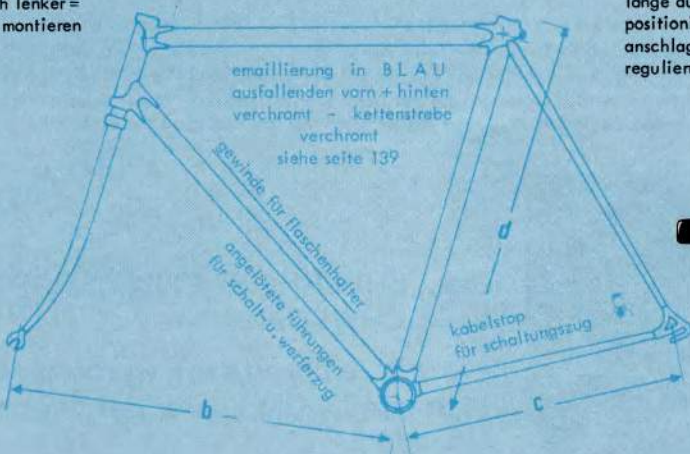

lange ausfallenden zur guten positionierung des hinterrades, anschlagschrauben zur feinen regulierung des radstandes .



DAS IST
DER
RENNRAHMEN,
WIE IHN
DER
TOUREN-
FAHRER
SCHON
LANGE
SUCHT -
ZU
ANNEHMBAREM
PREIS!

MASS -b- ca. 610 mm / MASS -c- ca. 430 mm
dieser lange radstand im hinterbau UND AUCH im vorderbau ergibt die möglichkeit bei der nutzung modernster materialien auch die montage von schutzblechen, und gepäckträger und dabei noch die berührungsfreiheit der pedalen am vorderrad
... DAS BRINGT EINEN SEHR GROSSEN FAHRKOMFORT ! ! ! !

bestell-code
26905-BATO

unser preis
für diesen
rahmen
NUR
488.- DM

+++ POSTER-BÜCHER-HEFTE SIND GRUNDSÄTZLICH VOM UMTAUSCH bzw RÜCKGABE AUSGESCHLOSSEN +++

DIE FERNSEH-und SHOW FIGUREN ALS RADLER

23914-SCHL der ORIGINAL OLYMPIA-SCHLUMPF
3.25 DM aus dem "BRÜGELMANN-RADLER-TEAM"

"FLAP" die berühmte show-figur
23915-FLST zum aufstellen 2.95 DM
23916-FLAN mit schlüsselkette 3.55 DM

23917-BRAN EIN BESONDERS HOCHWERTIGER
METALL-SCHLÜSSELANHÄNGER
MIT UNSEREM LUSTIGEN RENNER
mit sehr sicherem schraubverschluß
der "renner" ist 4-farbig
emailierte ausführung !!

EIN UNGEWÖHNLICH GÜNSTIGER PREIS
FÜR DIESE HOCHWERTIGE, SOLIDE AUS-
FÜHRUNG NUR 7.60 DM !



TOUR - die zeitschrift/illustrierte über das thema fahrrad nicht nur den
rennsport wird hier behandelt ,alles was zum rad gehört sind hier die
themen - materialneuheiten werden vorgestellt - tests werden gemacht -
radsporttouren werden vorgestellt

EINFACH ALLES, WAS ZUM RADELN GEHÖRT

erscheint alle 4 wochen - bei bestellung geben Sie bitte die letzte
nummer an, welche Sie haben - damit keine doppellieferung erfolgt .
Lieferungen sind nur im rahmen einer teillieferung möglich .

bestell-code 23909-TOUR 4.- DM



DAS GESCHENK FÜR JEDEN RADLER

rustikale holzplatte mit radler-spruch,
mit 3 haken - als schlüsselbrett etc.
24950-SPOH 9.90 DM

... dito mit 3 schnapsstiefeln
24951-SPMI 19.90 DM

ZWEI PUNKTE, um deren Beachtung wir bitten;

1. Schicken Sie uns bitte KEIN GELD in Briefsendungen, Päckchen etc. - auch nicht per Einschreiben. Wir müssen diesbezüglich jegliche Haftung GRUNDSÄTZLICH ablehnen. Wenn Sie uns einen Scheck zukommen lassen, zeichnen Sie diesen mit den WORTEN „NUR ZUR VERRECHNUNG“ - die beiden, allgemein üblichen, Querstriche gelten nicht. Auch hier müssen wir bei Nichtbeachtung jegliche Haftung ablehnen.
2. Wenn wir einen Artikel nicht liefern können, so wird dieser Artikel trotzdem auf der Rechnung aufgeführt - in der Spalte erscheint dann eine Zahl (1-4), wofür die Erklärung in der Fußnote der Rechnung zu finden ist. In der ENDSUMME der Rechnung ist der nichtgelieferte Artikel jedoch NICHT BERECHNET.



DAS „SUPERHEISSE“ RADSPORTPOSTER
AUS SCHWEDEN

(wie uns zu ohren kam, wurde dieses poster
für über 50.- DM „unter der hand“
gehandelt . . .

wir bieten es zu normalem preis!!!
680 x 980 mm —

Bestell-Code 23901-POSE 14.90 DM

— bei versand zuzüglich 1.- DM für
„POSTER-VERSANDRÖHRE“ —

Die optimale Radfahrbrille

„Die optimale Radfahrbrille! Diese Brille wurde von einem ehemaligen französischen Berufsradrennfahrer entwickelt Er weiß, wo der Wind bläst“

OPTIMA

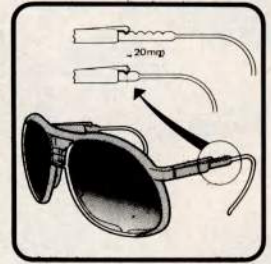

die optimale sonnen- bzw schutzbrille für den radler ! verstellbare bügel - optisch hochwertige, bruchfeste sicherheitsgläser - die offizielle brille in der TOUR de FRANCE - fast alle profi mannschaften haben diese brille auch wieder für 1982 geordert !!
29012-SOOP 48.- DM

Stoff - Aufnähwappen

WIR MÖCHTEN DARAUFINWEISEN, DASS ES SICH HIERBEI UM GESTICKTE AUSFÜHRUNGEN HANDELT UND DER SEHR GÜNSTIGE PREIS EIN WERBEPREIS IST UND NICHT AUF GRUND EINER "BILLIGEN AUSFÜHRUNG". DIE ABBILDUNGEN ENTSPRECHEN DER 1/3 ORIGINALGRÖSSE.



24517-STCO 4.70 DM 24519-STCB 2.75 DM



24518-STCE 4.40 DM 24520-STCR 2.60 DM

24521-STZE 2.75 DM 24522-STCA 2.95 DM

.... mit farblosen gläsern für regen oder in der dämmerung - sehr gelobt !!
29013-REOP 48.80 DM

GRATIS

bekommen Sie die AufnäH-Wappen, WENN;

- 1.) ZEUS - Material im Werte von mindest 150.- DM bestellt wird .
- 2.) COLNAGO - Rahmen MIT Tretlager und Steuersatz , COLNAGO - Finish Teile im Werte von mindest 150.- DM .
- 3.) CAMPAGNOLO - Material im Werte von mindest 300.- DM .

Diese gratis-Anforderung MUSS GLEICH BEIM KAUF ERFOLGEN - spätere gratis-Nachlieferungen können grundsätzlich nicht erfolgen !!!

Der Aufkleber mit dem lustigen „Renner“ und der großen Zunge

- * halten Sie sich immer einige dieser Aufkleber *
- * auf Vorrat, paßt immer als kleines Geschenk, *
- * ein kleines Geschenk bringt immer neue Freunde *

Sehr gute Qualität
verwitterungsfest

Unser Preis
Nur 2.- DM



105 mm Ø

Bestell-Code 21535-HOBB

Das **Campagnolo**
Weltmeister-Poster
im Super-Format 65x98 cm!
in Hochglanz-Ausführung!

auf Wunsch,
GRATIS
zu jedem komplett
Campagnolo-ausgestattetem Rad.
oder
zum Preis von 6.- DM —
Bestell-Code 24187-
CAPO
bei Versand + 1.- DM für Posterröhre
- solange Vorrat reicht, da nur einmalige
Auflage -



CAMPAGNOLO VINCE I CAMPIONATI MONDIALI

1° F. MAERTENS - 2° G. SARONNI - 3° B. HINAULT

Campagnolo



Unser ehemaliger Mechaniker DIDI THURAU genießt mit seinem Weltmeisterschaftsbezwinger FRANCESCO MOSER das Frankfurter National-Getränk, den Äppelwoi. 6-Tage-Veranstalter KURT BEYER hat diesen Bembel besorgt und Frankfurts aktuellster Sportfotograf HERBERT MEHRENS das ganze im Bild festgehalten . . .

Drei Dinge braucht der Frankfurter: den Wäldschestag, das 6-Tage-Rennen und den Eisernen Steg, über den man, vom Äppelwoi kommend, ungefährdet über den Main torkeln kann. (Der „Eiserne Steg“ ist eine Fußgängerbrücke.) Nach dem Kriege, als Berliner Großkonzerne ihre Hochhäuser am Mainufer bauten, sollte der „Wäldschestag“ abgeschafft werden. Weil an diesem Tag kein „Aas“, wie die Frankfurter ihre Mitbürger bezeichneten, arbeitet. Was ist also der „Wäldschestag“? Der Dienstag nach Pfingsten. In Frankfurt seit Urzeiten ein heißer trockener Tag. Und da geht man in den Wald. Die ganz Alten sagen, früher habe man dort nur sein Brot gegessen und die „Aronsworz“ gesucht. Wer diese fand, durfte die Braut im Wald küssen. Wer sie nicht fand tat's auch. Man war ja im Wald.

Heute, da liegt über dem Stadtwald zwischen der Luisa und Neu-Isenburg ein Quail von Bratwurst, da dröhnen die Orchestrionen der Karussells durch die Bäume, da wirft jeder Besucher Papier und Flaschen in die Gegend. Und am nächsten Tag regt sich die ganze Stadt über die Unbill auf, die man ihrem „Wäldsche“ angetan hat.

Am „Wäldschestag“ ist Frankfurt gemütlich und vergnügungssüchtig — aber sparsam. Der Frankfurter Mundartdichter Friedrich Stoltze sagt's knapper: „Es geht mer net in de Kopp ene! Wie kann nur e Mensch net von Frankfurt seil!“

WIR ARBEITEN DURCH KEINE BETRIEBSFERIEN UND AUCH „ZWISCHEN DEN JAHREN“ (allerdings nur mit Teil-Besetzung)
ABER 2 TERMINE BITTE BEACHTEN
 1. der DIENSTAG nach Pfingsten ist unser „Wäldschestag“ und da ist ab 13.00 Uhr geschlossen
 2. Fasching - Dienstag haben wir ganz geschlossen

Bestell-Code 20250-KALE

NUR DM **19.80**

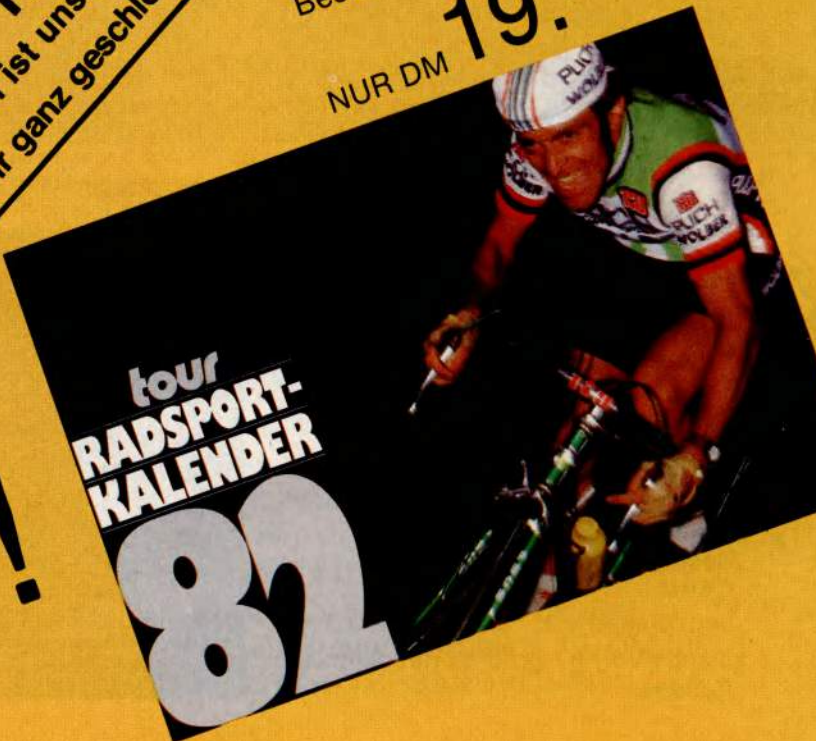

82

13 Super-Farbposter
 48x30 cm !

concor
fa di ogni strada una pista



campione del mondo 1981

selle san marco DI GIRARDI COMM. LUIGI S.p.A.
36028 ROSSANO V.TO (VI) ITALY - TEL. 0424/84041-848028/29 r.a. - TELEX SELEGI 431232



macht aus jeder strasse eine piste

concor WELTMEISTER 1981

gerade noch aufgeschnappt . . .

MODELL "PROFIL"-AERODYNAMIQUE, 365 Gr.
mit STAHLGESTELL – 365 Gramm 23214-COPS 76.80 DM
mit LEICHTMETALL – 260 Gramm 23210-COPL 98.– DM

entnommen
der Zeitschrift

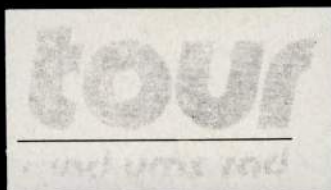

Mit diesem praktischen Werkzeug der Firma VAR gelingt es Ihnen spielend, Doppel- oder Dreifach-Kettenblätter zu montieren und wieder abzuschrauben. Dabei spielt es keine Rolle, ob die Kettenblätter mit Inbus- oder Hohl-schrauben befestigt sind. Preis ca. 50,- DM.

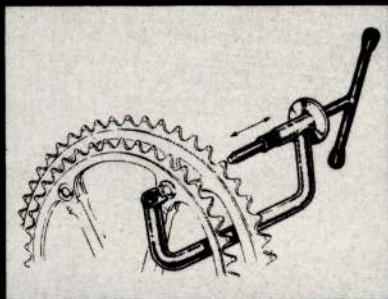

unser bestell-code 26565-VARK
unser preis ; noch nicht bekannt ,
da unsere bestellung noch nicht geliefert wurde



FRANCESCO MOSER
non ha avuto dubbi
per i suoi allenamenti ha scelto
CICLOTRAINING

Francesco Moser ohne Hinterrad radeln zu sehen, kommt nicht alle Tage vor. Aber mit „Ciclotraining“ holt er sich ganz ohne für die nächste Renn-Saison die nötige Kondition. Mit einem Handgriff spannt man sein Rad in den Hometrainer und kann dann in gewohnter Sitzposition ganz normal Schalten (Übersetzungen sind leicht zu wechseln) und sogar 10 prozentige Steigungen simulieren. Pulsfrequenz-Meßgerät, Anzeige der Höchstgeschwindigkeit und selbst die Leistung in Watt können Sie von Zusatzgeräten ablesen. Wie wir aus sicherer Quelle gehört haben, trainiert bereits Didi Thureau auf diesem Super-Hometrainer. Vielleicht kann er nun Moser bei der nächsten WM endlich schlagen.

unser bestell-code 27410-FRMO
unser preis 650,- DM



Sehr oft haben wir Kunden mit dem Problem, daß Lenker oder Sattelstütze in der Gabel bzw dem Rahmen, FESTGEFRESSEN sind . Durch Feuchtigkeit und Schmutz kommt es oft zu einer unlösbaren Verbindung zwischen den Dural Teilen und dem Stahl . UNSER RATSCHLAG ; 2-3 mal im Jahr Lenker und Sattelstütze demontieren (zuvor mit Lenkerband die Position kennzeichnen) und mit dem B-72 GLEITMITTEL einstreichen .



BMX

RACING COMPONENTS

Auf den folgenden 4 Seiten haben wir einen kleinen Ausschnitt aus unserem BMX-Angebot aufgeführt. Unser Programm ist wesentlich größer bzw. wird erweitert, was leider noch nicht in diesem Katalog zu erfassen war. Wir erstellen eine spezielle „BMX-LISTE“ – welche etwa Ende Mai zur Verfügung steht. BMX-FANS, wenn Ihr wissen was es gibt – fordert diese Liste an – Überweisung von 3.50 DM auf Postbank-Scheckkonto FFM 20463-605.

Diese BMX-LISTE enthält neben den folgenden 4 Seiten weitere komplette BMX-RÄDER und ZUSATZBEHÖR sowie ERSATZTEILE und BEKLEIDUNG.

Wir sind bestrebt, euch optimales Material zu bieten, wie wir es seit vielen Jahren den sportlichen Radlern, egal ob Hobby-Radler – Trimm-Sportler – Rennfahrer – Berufsfahrer und Amateuren – 6 Tage Profis – Olympiasiegern und Weltmeister anbieten. Für

billiges Material, welches meist NICHT den Anforderungen des BMX-FAHRERS genügt, braucht Ihr nicht ... das gibt's im Supermarkt – was nützen euch aber ein paar gesparte Mark, wenn ihr beim BMX-fahren von einem Defekt zum anderen kommt.

BMX-fahren verlangt optimales Material – wir bieten es (und so ganz nebenbei bemerkt, zu ganz günstigen Preisen!!!)

Wir bitten zu beachten, daß wir euch auf diesen 4 Seiten mithin das teuerste Material vorstellen – in unsere BMX-LISTE ist dann selbstverständlich auch preisgünstigeres Material im Angebot.

BMX * BMX * BMX * BMX * BMX * BMX * BMX * BMX * BMX * BMX * BMX * BMX * BMX * BMX * BMX * BMX

88 BMX * BMX * BMX * BMX * BMX * BMX * BMX * BMX

cinelli in italien baut optimale radSPORT-
komponenten - in den USA, wo BMX rennen als profi-
SPORT betrieben werden, verlangte man optimale kom-
ponenten CINELLI HAT SIE ENTWICKELT UND
GEBAUT - WIR KÖNNEN SIE ANBIETEN :



BMX-lenkervorbau von cinelli
in den farben : silber
blau
rot
gelb
66.- DM



BMX-sattel von cinelli
in rot, blau oder gelb
24.- DM



BMX-sattelstütze von cinelli
in den farben : silber, blau, rot, gelb
18.- DM

BMX seat post

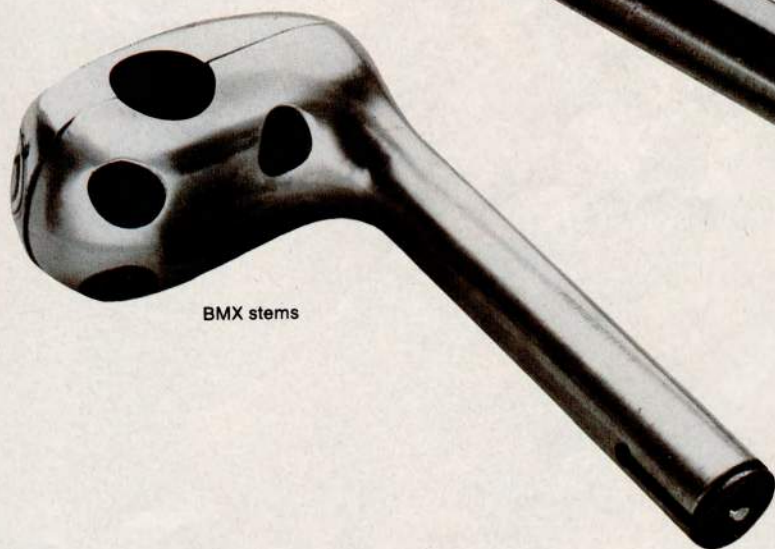

BMX stems



Die Pedalen

. . . . sind so ein wunder punkt an den BMX-rädern ---- wie oft steckt da
nur noch eine achse in der tretkurbel und "drumherum" hängt der pedalkäfig , abgebrochen - abge-
rissen . Daß der pedalkäfig griffig sein soll , ist bekannt - aber wie oft kann man bei den pedalen
nur erahnen, daß diese einmal griffig waren auch bei diesem punkt bieten wir optimales :
(beachtet ; während beim normalen rad, egal ob renn-sport-oder tourenrad, die gewindeabmessung 9/16 x 20 üblich ist, gibt es bei BMX
(noch zusätzlich die abmessung 1/2" , welche bei stahlkurbeln in der regel sind - während alukurbeln die abmessung 9/16 x 20 haben .

auf der linken seite findet ihr bereits die SUPER PEDALEN von C A M P A G N O L O -

die RECHTE abbildung zeigt das OPTIMALE SUPER BMX-PEDAL VON SUN TOUR :

(nur mit 9/16 x 20 gewinde) der käfig ist auswechselbar, also - wenn er
kaputt oder abgenutzt ist runter damit und einfach austauschen !

SUN TOUR pedalen MP-1000	(Paar)	23730-X P E S	120.80 DM
für ersatz KÄFIGE hierzu	(Paar)	23731-X P K S	31.70 DM

MKS "BMX-PEDALEN" für stahlkurbeln mit 1/2" gewinde
modell BM-5 ; ein sehr preisgünstiges modell
20.65 DM

. . . . dito mit gewinde 9/16 x 20 für alukurbeln
20.85 DM

MKS typ BM10 - ein sehr verbreitetes modell - für beide gewinde an lager -
39.60 DM

100
von
MEDIMA

Rad-Dress

für Tourenfahrer
und Amateure

Die funktionelle Touren-
Radbekleidung für
Damen und Herren
wurde entwickelt
mit technischer
Beratung von
Klaus Peter Thaler.

Die gedoppelte
Frontpartie der
Jacken bietet einen
guten Windschutz.
Durch eingearbeitete
Falten im Rücken
haben sie optimale
Bewegungsfreiheit.
Mehrere Taschen bieten
Platz für die vielen
Kleinigkeiten, die man
für eine Radtour benötigt.

Die Hosen aus längs-
elastischem Stretchkörper
sind im Gesäß gepolstert
und verstärkt.
Bund- und Beinweite
sind verstellbar.

Für sportliche Fahrer
gibt es Trikots und
Rennhosen mit Natur-
faser-Innenseite aus
Wolle oder Baumwolle
für höhere Ansprüche.



K. P. Thaler

sportlich · modisch · funktionell

Rad-Tourenjacke

damen
36-42 27201-M712 94.- DM
44-46 27202-M712 99.- DM
herren
46-52 27203-M762 98.- DM
54-58 27204-M762 103.- DM

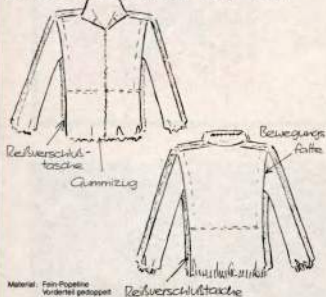

Kniebund-Rad-Tourenhose

damen
36-42 27205-M707 74.- DM
44-46 27206-M707 79.- DM
herren
46-52 27207-M757 78.- DM
54-58 27208-M757 83.- DM

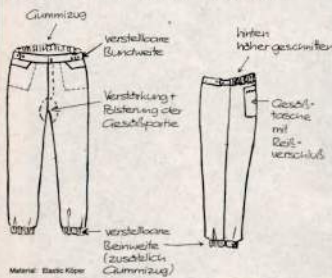

Rad-Tourenjacke

damen
36-42 27209-M711 94.- DM
44-46 27210-M711 99.- DM
herren
46-52 27211-M761 98.- DM
54-58 27212-M761 103.- DM

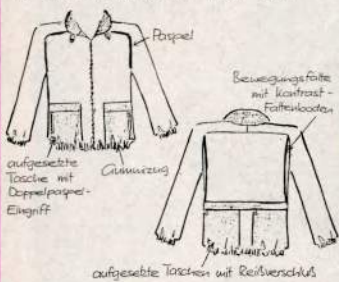

Rad-Tourenhose

damen
36-42 27213-M706 94.- DM
44-46 27214-M706 99.- DM
herren
46-52 27215-M756 98.- DM
54-58 27216-M756 103.- DM

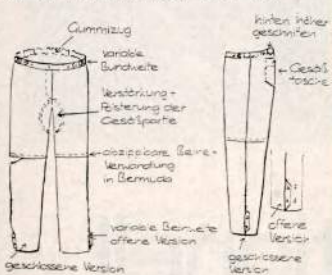

Material: Elastic Körper



radshirt 24.50 DM
27217-M731
farbe: bast



Rad-Dress für Tourenfahre

Rad-Tourenjacke

Farben: 01 marine/stahl (Damen und Herren)
12 bast/khaki (Damen und Herren)
53 khaki/bast (Herren)
54 stahl/marine (Damen)
Größen: Damen 36-46
Herren 46-58

Kniebund-Rad-Tourenhose

Farben: 01 marine
11 moor (Herren)
12 bast
44 aubergine (Damen)
Größen: Damen 36-46
Herren 46-58



Rad-Dress für Tourenfahre

Rad-Tourenjacke

Farben: 01 marine/stahl
53 khaki/bast
54 stahl/marine
Größen: Damen 36-46
Herren 46-58

Rad-Tourenhose

Farben: 01 marine
11 moor (Herren)
12 bast
44 aubergine (Damen)
Größen: Damen 36-46
Herren 46-58



radshirt 29.50 DM
27218-M730
farbe: weiß

Größenangabe nicht vergessen!!! Siehe hierzu Seite 103



Rad-Dress für Tourenfahrer

Rad-Tourenjacke

Farben: 01 marine/stahl
44 Aubergine/bast
53 khaki/bast

Größen: Damen 36-46
Herren 46-58

Rad-Tourenhose

Farben: 01 marine
11 moor (Herren)
12 bast
44 Aubergine (Damen)

Größen: Damen 36-46
Herren 46-58

Farben: 01 marine/stahl
12 bast/khaki
44 Aubergine/bast

Radpulli
27219-M7
51.80 DM

Radshirt 34,- DM
27220-M782
Farbe: bast/auberg./khaki



Rad-Dress für Tourenfahrer

Rad-Tourenjacke

Farben: 01 marine/stahl
53 khaki/bast
54 stahl/marine

Größen: Damen 36-46

Kniebund-Rad-Tourenhose

Farben: 01 marine
12 bast
44 Aubergine (Damen)

Größen: Damen 36-46



Rad-Tourenjacke

damen 36-42 27221-M710 104,- DM
44-46 27222-M710 109,- DM
herren 46-52 27223-M760 109,- DM
54-58 27224-M760 114,- DM

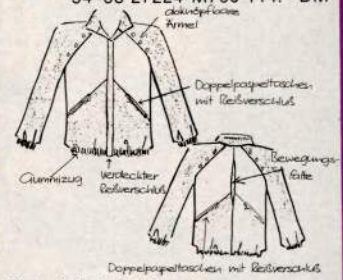

Material: Fein-Popeline
Vorderteil gedoppelt

Rad-Tourenhose

damen 36-42 27225-M705 94,- DM
44-46 27226-M705 99,- DM
herren 46-52 27227-M755 98,- DM
54-58 27228-M755 103,- DM

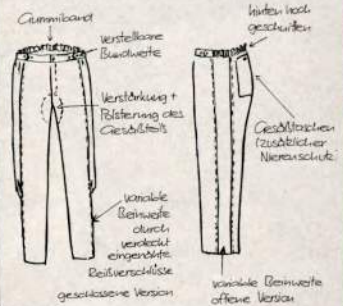

Material: Elasto-Kleber

Rad-Tourenjacke

damen 36-42 27229-M713 94,- DM
44-46 27230-M713 99,- DM



Material: Fein-Popeline
Vorderteil gedoppelt

Kniebund-Rad-Tourenhose

damen 36-42 27205-M707 74,- DM
44-46 27206-M707 79,- DM



Material: Elasto-Kleber

Größenangabe nicht vergessen!!! Siehe hierzu Seite 103

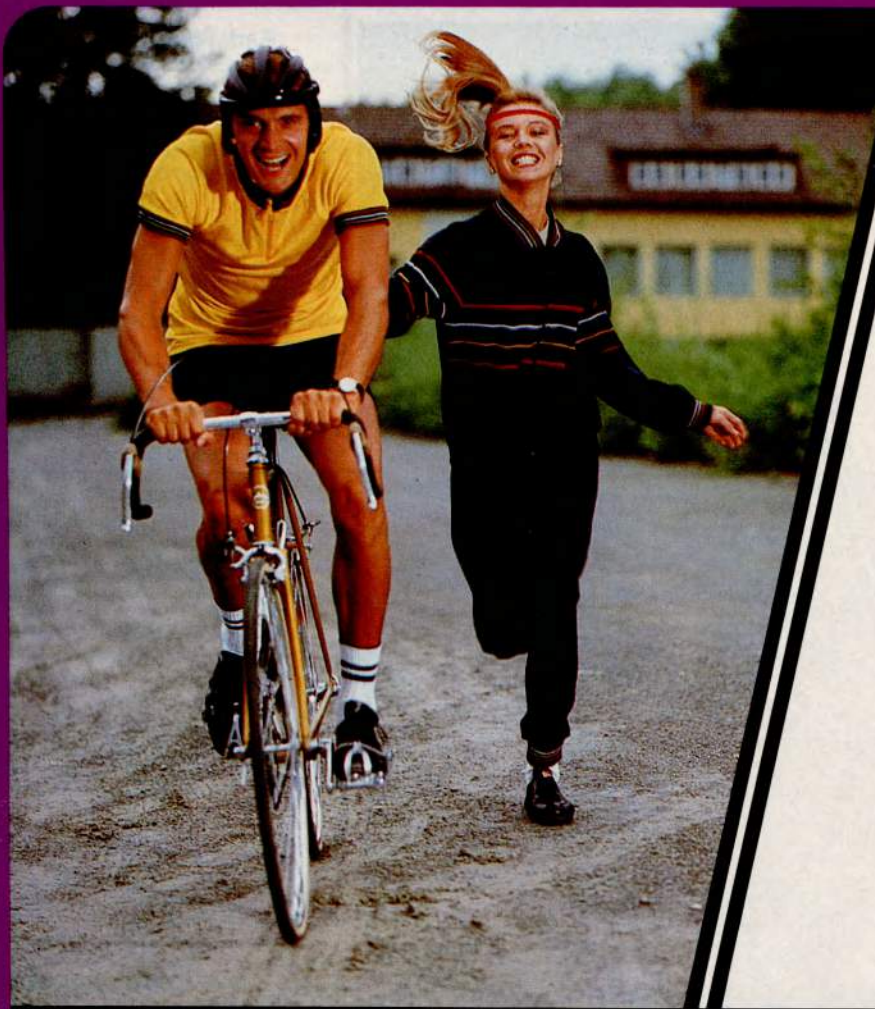

**Rad-Dress
für Amateure**

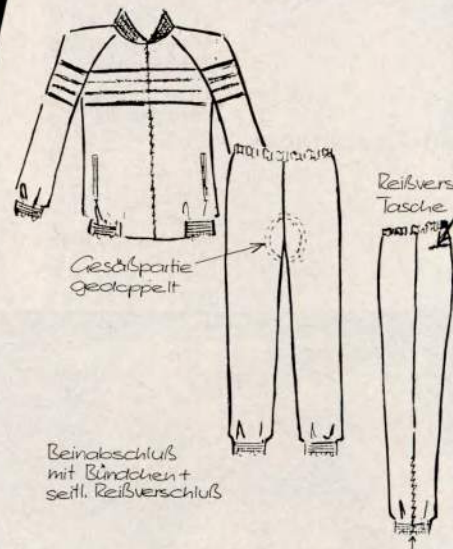

**Amateur-Radtrainer
für Damen und Herren**

44-50 27231-M557 118.- DM
52-58 27232-M557 128.- DM

Material:
plattierte Synthetik-Baumwoll-Qualität

Farben: 01 marine-Streifen weiß/royal/gelb

Größen: 44-58

Größenangabe nicht vergessen !!! Siehe hierzu Seite 103

*Französischer Chic
für die radelnde Madame
und Mademoiselle*

*Bitte beachten!
Bei Bestellung die deutsche Konfektionsgröße
angeben – Wir liefern dann die entsprechende
französische Größe.*



Pulli mit Armansatz
29014-JEPU 59.- DM

Träger-Shirt
29015-JESH 59.- DM



Radhose mit Innenleder!!
29016-JEHO 69.50 DM

Apres-Radel Rock
29017-JERO 69.50 DM

GONSO Sportmoden

Alle Trikots haben Rückentaschen



E R schwarz / gelb 27906-GO01
99.90 DM azur / weiss 27907-GO02

SIE rot/gelb/schwarz 27908-GO03
94.- DM azur/weiß/schwarz 27909-GO04



96.- DM
mit langem arm in ROT 27910-GOLA



94.- DM
schwarz/weiß/grün 27911-GSWG
rot/schwarz/weiß 27912-GRSW

Lieferbare Größen: XS S M L XL

dunova® die trockene Antwort aufs Schwitzen.

Das ist neu und einmalig
an Dunova:



nach dem
Schwitzen spürt
und fühlt man
nicht mehr
die Nässe auf der
Haut



das gesundheits-
schädliche
Frösteln nach
dem Schwitzen
tritt nicht mehr
auf



85.- DM
azur-blau 27913-GBLA

Alle Modelle:

Innenseite DUNOVA mit Wolle 75/25 %
Außenseite SILUSTRA 100 % Polyamid

Größenangabe nicht vergessen !!! Siehe hierzu Seite 103

wir möchten daraufhinweisen, daß es sich bei den von uns geführten "Profi-Trikots" auch um echte Profi-Qualität handelt, wie sie von den Profis getragen werden – und nicht um "billige-werbetrikots", wie sie sehr oft angeboten werden !!! Desweiteren gilt unser hinweis auf evtl. änderungen der ausführungen WÄHREND der saison, für aufschriften und farbkombinationen. In unserem RADSPORT SHOP finden Sie noch weitere "PROFI - BEKLEIDUNG".

BOULE d'OR
COLNAGO

ausführung 1982 ist ohne adidas-streifen
trikot 27690-TBOU 49.- DM
hose 27691-HBOU 44.- DM

trikot 27621-TALA 48.- DM
... mit langem arm 27622-LALA 56.- DM
rennhose 27620-HALA 44.- DM



TRIKOT 27651-TPUC 61.- DM
... MIT LANGEM ARM 27652-LPUC 69.- DM
RENNHOSE 27653-HPUC 44.- DM
TRAININGSANZUG 27654-APUC 103.- DM
... JACKE einzeln 27655-JPUC 66.- DM
MÜTZE 28930-MPUC 3.30 DM



die mannschaft mit dem profi-weltmeister FREDDY MAERTENS



DAS TRIKOT DES PROFI-WELTMEISTER
27600-TWMR 56.- DM

trikot 27680-TCOL 44.- DM
... mit langarm 27681-LCOL 52.- DM
rennhose 27682-HCOL 44.- DM
mütze 28926-MCOL 3.30 DM
trinkflasche 21610-FCOL 2.50 DM
socken 27685-SCOL 6.85 DM
handschuhe 27686-GCOL 28.90 DM
winter-mütze 28957-WCOL 17.- DM
schuhe siehe seite 114
anzug - 27689-ACOL 125.- DM
mit großer schrift auf dem oberschenkel
jacke einzeln 27687-JCOL 69.- DM

GITANE
trikot 27640-TGIT 42.- DM
... langarm 27641-LGIT 50.- DM
rennhose 27642-HGIT 44.- DM
trainingsjacke 27644-JGIT 67.- DM



GELB-SCHWARZ-WEISS ähnlich abbildung
RENAULT-gitane trikot 27629-TREN 86.- DM
mütze 27643-MREN 4.- DM



TRIKOT 27670-TRAL 41.- DM
... mit langem arm 27671-LRAL 49.- DM
MÜTZE 28928-MRAL 3.30 DM
RENNHOSE 27673-HRAL 41.- DM
TRAININGSANZUG 27674-ARAL 115.- DM
... JACKE einzeln 27675-JRAL 68.- DM
WINTERMÜTZE 28956-WRAL 17.- DM



PEUGEOT



trikot 27612-TPEU 49.- DM
... mit langarm 27613-LPEU 57.- DM
rennhose 27614-HPEU 44.- DM
trainingsanzug 27610-APEU 105.- DM
jacke einzeln 27611-JPEU 68.- DM
rennmütze 28929-MPEU 3.30 DM
trinkflasche 21622-FPEU 2.50 DM
umhängebeutel 27617-UPEU 4.20 DM
renn-handschuhe 27619-GPEU 28.- DM
winter-mütze 28958-WPEU 17.- DM



trikot 27663-TBIA 44.- DM
... langarm 27662-LBIA 51.- DM
rennhose 27664-HBIA 44.- DM
mütze 28925-MBIA 3.30 DM
wintermütze 28959-WBIA 17.- DM
flasche 21612-FBIA 2.50 DM
anzug 27665-ABIA 108.- DM
jacke von obigem trainingsanzug - einzeln 27666-JBIA 63.60 DM

Größenangabe nicht vergessen !!! Siehe hierzu Seite 103

Trainingsanzüge Jacken

ALLE ANZÜGE bzw JACKEN SIND AUCH MIT VEREINS- oder FIRMENAUFCHRIFT LIEFERBAR , WIR HABEN HIERMIT SCHON VIELE RADLER TEAMS, VEREINE, SPORT -und FIRMENGRUPPEN AUSGERÜSTET . WIR STATTEN NATIONAL MANNschaften MIT UNSERER BEKLEIDUNG AUS ALS AUCH BERUFSFAHRER, WELCHE DAS GE = WÜNSCHTE IN IHRER MANNschafts-AUSSTATTUNG NICHT BEKOMMEN

..... BEI BEDARF FORDERN SIE BITTE UNSER DIESBEZÜGLICHES SONDERANGEBOT AN

unser, seit vielen jahren beliebter und bewährter TRAININGS-und FREIZEITANZUG aus 80 % WOLLE mit 20 % ACRYLFASER !!!!!!!! das ist bestens bewährte, PFLEGELEICHTE qualität,

NICHT DER BILLIGSTE - NICHT DER TEUERSTE ABER WIR UND VIELE UNSERER KUNDEN SIND DER MEINUNG; "ABSOLUTE SPITZE "

mit diesem anzug werden von seiten des herstellers zahlreiche profi- rennmannschaften bzw fahrer ausgestattet, dieser anzug hat einen ein- wandfreien sitz und verrutscht auch nicht beim fahren - die qualität 80 % wolle mit 20 % acryl ist gewährt dafür, daß der anzug nach mehr- maligem waschen bei gerechter behandlung in der farbe noch schön aussieht und in form bleibt

JACKE mit durchgehendem reißverschluss , extra breite strickbünde , langgeschnittenes rückenteil in " radelgerechtem-schnitt " zur ge = beugten position auf dem rad . HOSE mit gesäßtasche und verstärkter doppelt-sitzfläche , reißverschlüsse an den beinenden mit breitem strickabschluss - enger, radsporgerechter schnitt



ROT 27750-ANRO	BLAU 27751-ANBL	GELB 27752-ANGE	SCHWARZ 27753-ANSC	LILA/VIOLET 27754-ANLI	86.- DM
ZWEIFARBIG kombiniert , hose uni schwarz jacke in ... ROT 27755-AN2R			GRAU 27756-AN2G	ORANGE 27757-AN2O	91.- DM

Gestrickte Pullover

diese pullover sind speziell für den radler durchdacht , sowohl in schnittform als auch in der qualität - SEHR GUTE TRAGE- und PFLEGEQUALITÄT

links- langer reißverschluss + taschen
27707-PUMT 76.- DM

rechts- kurzer reißverschluss
27706-PUOT 69.- DM



JACKE von obigem anzug einzeln 27703-AJAK 52.- DM
in den farben ROT, GRAU, ORANGE oder SCHWARZ

HOSE von obigem anzug einzeln 27704-AHOS 44.- DM
nur in der farbe SCHWARZ lieferbar

Trainings-Overall

BEI DEN SKI-SPORTLERN SIND SOLCHE OVERALL'S SCHON LANGE ÜBLICH ... JETZT HABEN AUCH DIE RADSPORTLER HIERAN GESCHMACK GEFUNDEN !!!! TRIKOT UND HOSE IN EINEM STÜCK - LANGER REISSVERSCHLUSS-3 RÜCKEN TASCHEN - HOSE HAT 1a SITZLEDER - AN DEN BEINABSCHLÜSSEN KLETTVER- SCHLUSS - farbe : marine/dunkelblau
27712-OVER 139.- DM



Exclusiv UNSER STAR

abbildung links
- diese beiden modelle werden extra für
- uns gefertigt, sie sind in schnitt, paß=
- form und qualität ganz einfach SUPER .
- RHOVYL/WOLLE ist eine bestens be =
- währte gammischung , selbstverständ =
- lich haben die hosen doppelte sitzfläche
- und gesäßtasche mit reißverschlüß .

orange/weiß/schwarz
27708-BICC
104.- DM

JACKE einzeln
27710-BIJA
72.- DM

gelb mit blau
27709-BRÜG
104.- DM

JACKE einzeln
27711-BRJA
72.- DM



ARMLINGE und BEINLINGE , HOSEN-INNENLEDER
und HOSEN-AUSSENLEDER finden Sie auf
Seite 112 in diesem Katalog

TRAININGS-RENNHOSEN
FINDEN SIE AUF SEITE 107

Größenangabe nicht vergessen !!! Siehe hierzu Seite 103

Wir denken an Ihre Gesundheit

Unterziehhemden



von Medima

bestell code 27804-UHA4
größe 44/4
UNSER SUPERGÜNSTIGER PREIS 59.90 DM

SCHWEIZER SPORT-UNTERZIEHHEMD ; 80% ACRYLICA – 30% POLIAMMIDICA – 10% LANA (WOLLE)
27801-UHES NUR 16.– DM

xxx dieses schweizer unterziehhemd ist seit vielen jahren bei fast allen spitzenfahrern bekannt, beliebt xxx und wird sehr viel getragen . die hemden haben eine sehr gute passform, sind lang geschnitten und xxx haben einen 1/4 arm mit breiten bündchen . die kombination dieser stoffqualität ist angenehm xxx wärmend und sehr gut schweißsaugend . bei der wolle handelt es sich um spezielle australische xxx game . trotz des günstigen preises möchten wir daraufhinweisen, daß es sich hierbei um K E I N E xxx BILLIGWARE handelt – der verkaufspreis wurde lediglich wie unser gesamtes preisbild, äußerst xxx günstig kalkuliert – HANDWARM WASCHEN !!!

ANGORA... DAS ZAUBERWORT FÜR "GESUNDHEITSBEKLEIDUNG"

--- bei den berufsfahrern sind angora-sportunterhemden schon immer im gebrauch – diese profi radrenn-
--- fahrer sind sich auch bewusst, daß sie in ihre arbeitskleidung etwas mehr geld stecken müssen, den
--- amateuren, hobby- und freizeitradlern waren diese unterhemden immer zu teuer obwohl in
--- anderen sportarten (z.B. wintersport aller art) derartige unterwäsche nicht mehr wegzudenken ist !
--- WIR HABEN NUN DIE MÖGLICHKEIT, IHNEN EIN ANGORA-SPORTUNTER-
--- ZIEHHEMD ZU EINEM UNGEWÖHNLICH GÜNSTIGEN PREIS ANZUBIETEN
--- material : 50 % ANGORA-WOLLE / 30 % SCHURWOLLE / 20 % SYNTHETIK = das ist QUALITÄT
--- mit 1/4 arm
--- BEACHTEN SIE DIE ORIG. GRÖSSE IM VERGLEICH ZUR DEUTSCHEN KONFEKTIONSGRÖSSE !!!

27805-UHA5	27806-UHA6	27807-UHA7	27808-UHA8	27809-UHA9
46/5	48/6	50/7	52/8	54/9
59.90 DM	59.90 DM	59.90 DM	59.90 DM	59.90 DM

DER PREIS !!

... nicht nur INGEMAR STENMARK fährt mit CRAFT OF SWEDEN SPORTSWEAR , auch der F.C. BAYERN MÜNCHEN ist angezogen mit SPORTSWEAR von CRAFT of SWEDEN
DAS DIESE SPORTUNTERWÄSCHE AUCH FÜR DEN RADSPORTLER BESTENS GE EIGNET IST, LIEGT AUF DER HAND !!!



Größentabelle

	3	4	5	6	7
Kinder (Körpergröße)	160–170				
Damen	36–38	40–42	44–46		
Herren		46–48	50–52	54–56	58–60

	größe 3	4	5	6	7
mikroklimahemd	27813-CMI3 28.— DM	27814-CMI4 29.75 DM	27815-CMI5 29.75 DM	27816-CMI6 29.75 DM	27817-CMI7 32.30 DM
absorptionshemd	27823-CAB3 33.15 DM	27824-CAB4 35.70 DM	27825-CAB5 35.70 DM	27826-CAB6 35.70 DM	27827-CAB7 38.25 DM

Das CRAFT-Prinzip.

Bisher hat man bei sportlicher Aktivität immer die Flüssigkeitszufuhr erhöht. Die neue **Physio-Fit-Sportswear** geht den umgekehrten Weg.

Die Verringerung des Flüssigkeitsverlustes.

- Die Feuchtigkeit und Überschusswärme werden immer nach außen geleitet.
- Die Wärme in der Luftschicht an der Haut (Mikroklima) wird deshalb immer auf der idealen Temperatur gehalten (30 – 33° C).
- Deshalb schwitzen Sie weniger.
- Deshalb fühlen Sie sich am Körper nie naß.
- Dadurch sind Sie weniger anfällig für Grippe und Erkältungen.
- Deshalb können Sie länger Ihre volle Leistungsfähigkeit halten.
- Deshalb fühlen Sie sich wohl bei Ihrem Sport. Zu jeder Zeit!

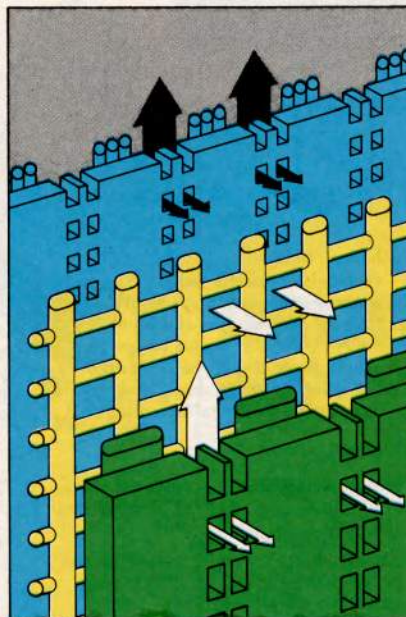

Das perfekte Mehr-Schichten-System von CRAFT OF SWEDEN.

Für alle Winter- und Sommer-Sportarten im Freien, bei denen die Außentemperatur niedriger ist als das optimale Mikroklima an der Haut (30–33 Grad C). Das Mehrschichten-System gibt dem Sportler die Möglichkeit, für seinen Sport und die dabei herrschenden Temperaturen und Witterungen, die ideale Bekleidungswahl zu treffen.

1. Schicht: Das Mikroklima-Hemd. (Blau)

Direkt am Körper. Sorgt für wohlthuende Luftzirkulation an der Haut. Die Feuchtigkeit wird nicht aufgesaugt, sondern nach außen geleitet. Einmalig dabei: die Stegkonstruktion im Gewebe.

2. Schicht: Das Absorbionshemd. (Gelb)

Extrem dünnes Netzhemd, direkt über dem Mikroklimahemd getragen. Es saugt wie ein Löschpapier die Feuchtigkeit auf, verteilt sie über die gesamte Fläche, Ventilation und Körperwärme lassen diese Feuchtigkeit dann sofort verdunsten.

Das perfekte Mehr-Schichten-System von CRAFT

Eine Serie von Bekleidungsstücken, die den Flüssigkeitsverlust bei Körperanstrengung niedriger hält, die Leistungskraft erhält und ein angenehmes, trockenes Gefühl am Körper vermittelt.

Größenangabe nicht vergessen!!! Siehe hierzu Seite 103

olympia[®] porolastic[®] product



DAS IST DAS BESONDERE DER POROLASTIC-TRIKOTS

DIE AUSSENSEITE AUS GLEITFÄHIGSTER KUNSTFASER MACHT DAS TRIKOT SUPERSCHNELL .
DIE INNENSEITE JEDOCH IST AUS BESTER, ATMUNGSAKTIVER, SAUGFÄHIGER QUALITÄTS-
BAUMWOLLE. DAHER OPTIMALE TRAGEIGENSCHAFTEN . 52% baumwolle – 48% polyamid

ACHTUNG !!!!! UNBEDINGT BEACHTEN !!!!!!! TRIKOT mit 3 rückentaschen

die größeneinteilung bei POROLASTIC versteht sich in deutscher unterwäsche-größe bzw. sportbekleidungsgröße ; lieferbar = 164, 3, 4, 5, 6 und 7 .



27901-PLAG
74.50 DM



27902-PTUT
64.50 DM



27903-PTST
72.50 DM



27904-PTRB
74.50 DM



27905-GREN
79.- DM

* OLYMPIA-POROLASTIC trikots zum SONDERPREIS in den größen 164 - 36/38
* "DAS ANGEBOT" für die lady und den jugendlichen (solange vorrat reicht) !
* infolge überproduktion dieser größen ist dieses SUPER-ANGEBOT möglich ;
* bestell code 27900-POSO der SUPER-PREIS ist N U R 49.90 DM
* lieferbar sind alle farben – die oben aufgeführten 5 modelle sind allerdings nur
* zu dem regulären preis lieferbar .

Zwei Trikotmodelle, welche in der Art von den herkömmlichen Trikot abweichen ...

... etwas Besonderes. Selbstverständlich ist "Damen-Modell" auch für den Herren geeignet und die Dame kann das "Herren-Modell" tragen.

"DAMEN-MODELL"
50% baumwolle - 50% dralon
mit rückentaschen

in 2 größen
a = konfektionsgr. 36-38
b = konfektionsgr. 40-42

28125-0357 42.- DM

"HERREN-MODELL"
50% baumwolle - 50% dralon
mit rückentaschen

in 3 größen
a = unterwäschegröße 4
b = unterwäschegröße 5
c = unterwäschegröße 6

28126-0356 47.- DM



IMMER SCHNELLER MIT POROLASTIC[®]

Trikots ohne Zeichen hinter der Bestell-Nummer führen wir in den Größen NORMAL und GROSS, entsprechend den Konfektionsgrößen 48—52, Unterwäsche 4—6. Trikots mit ● haben wir in der Regel auch in kleiner Größe am Lager, Unterwäsche-Größe 3 bzw. Damengröße 36/38. Die mit einem * bezeichneten Trikots sind in unserem Programm in der Größe EXTRA-GROSS (Aufpreis 6.— DM) mit größerer Bauch- und Bundweite. Bei Bedarf der Größe EXTRA GROSS in die nächste Zeile des Bestell-Formulares den Bestell-Code 28099-EXTR eintragen — wird dies nicht zusätzlich angegeben, kommt die Größe GROSS zur Auslieferung!!!

TRIKOTS WIR SIND BESTREBT, IHNEN EIN MÖGLICHSST GROSSES TRIKOT-ANGEBOT VORZUSTELLEN. UNSER LAGER UMFASST JETZT WEIT ÜBER 1.000 TRIKOTS! TROTZDEM KOMMT ES ÖFTERS VOR ALS UNS LIEB IST, DASS GERADE DAS AUSGEWÄHLTE TRIKOT IN DER BENÖTIGTEN GRÖSSE VERGRIFFEN IST — WIR BEKOMMEN DIE TRIKOTS AUS DEM AUSLAND, UND DAS IST IM ALLGEMEINEN MIT MEHREREN MONATEN LIEFERZEIT VERBUNDEN. DESHALB BITTEN WIR SIE, FÜR DEN FALL, DASS SIE DAS BESTELLTE TRIKOT SEHR DRINGEND BENÖTIGEN, EINE ERSATZNUMMER GLEICH ANZUGEBEN. DIES ERSPART EINE RÜCKFRAGE.

BEACHTEN SIE DIE GRÖSSENEITEILUNG AUF SEITE 10

GRUND/HAUPTFARBE MIT ANDERSFARBIGEN BÜNDCHEN

3-Taschen



- | | |
|---|---------|
| 28001-N307 * TRAININGS-TRIKOT der Olympia-Mannschaft orange mit schwarz | 33.— DM |
| 28002-R128 weiß mit blau | 49.— DM |
| 28003-A129 * grün mit weiß | 29.— DM |
| 28004-N131 ● blau mit rot | 36.— DM |
| 28005-W132 * ● rot mit blau | 49.— DM |

GANZ EINFARBIG 3-TASCHEN



- | | |
|------------------------|---------|
| 28010-N175 uni GELB | 39.— DM |
| 28011-N258 uni SCHWARZ | 39.— DM |

FAN-TRIKOTS IN 100% WOLLE mit gestickter Aufschrift in klein

- | | |
|----------------------------|---------|
| GELB <i>Tour de France</i> | |
| 28012-W350 | 63.— DM |
| ROSA <i>Giro d'Italia</i> | |
| 28013-W351 | 63.— DM |

BRUSTRING und BÜNDCHEN in ZWEITFARBE

Die Trikots R 159, R 301 und R 306 haben auch 2 Brusttaschen zu den 3 Rückentaschen



- | | |
|----------------------------|---------|
| 28020-N102 * rot mit weiß | 34.— DM |
| 28021-M102 rot mit weiß | 31.— DM |
| 28022-W105 gelb mit blau | 44.— DM |
| 28023-R150 orange mit weiß | 49.— DM |
| 28024-M159 orange mit weiß | 31.— DM |
| 28025-R301 blau mit gelb | 49.— DM |
| 28026-M301 blau mit gelb | 34.— DM |



MIT MEHRFARBIGEM BRUSTRING

Die Trikots haben 3-Taschen und die Modelle R298 und R299 zusätzlich noch 2 Brusttaschen

- | | |
|---|---------|
| 28030-N114 blau mit rot/weiß/rot | 36.— DM |
| 28031-W291 grün mit gelb/schwarz/gelb | 44.— DM |
| 28032-M291 grün mit gelb/schwarz/gelb | 34.— DM |
| 28033-R298 * gelb mit rot/grün/rot | 49.— DM |
| 28034-R299 rot mit gelb/grün/gelb | 44.— DM |
| 28035-W311 weiß mit dunkelblau/hellblau | 48.— DM |



MIT 3 TASCHEN

RUMPF EINFARBIG MIT ANDERSFARBIGEM ÄRMEL

- | | |
|--|---------|
| 28040-N106 * ● lila mit gelbem Arm | 34.— DM |
| 28041-M106 lila mit gelbem Arm | 31.— DM |
| 28042-R281 gelb mit weißem Arm | 49.— DM |
| 28043-W296 blau mit gelb/blauem Arm | 49.— DM |
| 28044-A327 orange mit schwarz/weißem Arm | 31.— DM |

DIE BESONDERS PREISWERTEN BRÜGELMANN TRIKOTS

Alle BRÜGELMANN-TRIKOTS haben 3 Rückentaschen

ABBILDUNGEN SIEHE AUF DEN NÄCHSTEN SEITEN

- | | |
|--|---------|
| 28050-N267 * ● gelb mit blauen Brustringen | 32.— DM |
| 28051-N268 * ● blau mit gelben Brustringen | 32.— DM |
| 28052-R268 blau mit gelben Brustringen | 49.— DM |
| 28053-N329 * ● gelb mit blauen Ärmel | 29.— DM |
| 28054-W329 gelb mit blauen Ärmel | 40.— DM |
| 28055-N324 * ● blau mit spitzem Schulterteil in gelb | 37.— DM |



DIE TRIKOTS FÜHREN WIR IN SPITZENQUALITÄTEN — WIE SIE IM INTERNATIONALEN RADSPORT GETRAGEN WERDEN.

AUS DER BESTELL-NUMMER KÖNNEN SIE DIE ART DES MATERIALS ENTNEMEN :

S = "SEIDE" (100% VISCOSE)

A = ACRYL 100%, M = VANISE/MAKO, R = RHOVYL mit 53% WOLLE, W = 100% WOLLE N = WOLLE mit Acryl

Am Besten KALT mit Feinwaschmittel TEDDY waschen !!! Teddy finden Sie auf Seite 113

Leisten Sie sich das Echte - man sieht es, man fühlt es.



Größenangabe nicht vergessen!!! Siehe hierzu Seite 103

ALLE TRIKOTS AUF DIESER SEITE HABEN RÜCKENTASCHEN



MASSANGABE
bei Bekleidung

bei TRAININGSANZÜGEN = die Körpergröße in cm/KEINE Konfektionsgröße!!
 bei TRAININGSHOSEN = auch hier die KÖRPERGRÖSSE in cm angeben.
 bei RENNHOSEN = KÖRPERGRÖSSE und BUNDWEITE angeben in cm.
 bei TRIKOTS = KÖRPERGRÖSSE und BRUSTUMFANG in cm angeben.
 Vorausgesetzt ist normale sportliche Figur – selbstverständlich haben wir auch Kleidung für sehr kräftige Figur und Bauchgröße

DA FAST ALLE HERSTELLER VON RADSPORTBEKLEIDUNGEN INTERNE GRÖSSENTEILUNGEN HABEN, BITTEN WIR UNBEDINGT BEI ALLEN BESTELLUNGEN IHRE GRÖSSE WIE OBEN AUFGEFÜHRT ANZUGEBEN. SOLLTE DER GELIEFERTER ARTIKEL NICHT PASSEN, SO TAUSCHEN WIR DIESEN ARTIKEL SELBSTVERSTÄNDLICH UM – ALSO KEIN RISIKO FÜR SIE! ENTHÄLT JEDOCH IHRE BESTELLUNG NICHT DIE VON UNS GEWÜNSCHTEN UND BENÖTIGTEN ANGABEN, UND ES WIRD EIN UMTAUSCH NÖTIG, SO ERFOLGT DIE RÜCKSENDUNG UNFREI ZU IHREN LASTEN – ALS PAKET! ODER LEGEN SIE 2.- DM IN BRIEFMARKEN DER RÜCKSENDUNG BEI.

SEHR WICHTIG – BEI ALLEN RÜCKSENDUNGEN IMMER DIE RECHNUNG ODER KOPIE BEILEGEN, SONST IST LEIDER KEINE BEARBEITUNG MÖGLICH!!!

ACHTUNG, wenn Sie Veranlassung haben, uns etwas zurückzusenden, so legen Sie bitte UNBEDINGT der Ware auch ein entsprechendes Schreiben bei!!! Auf keinen Fall das Schreiben mit der Briefpost extra senden – DAS GIBT VERZÖGERUNG!!!!

28127-R346
86.- DM



28118-W303
56.- DM

28119-N314
41.- DM



"DAS RADLER HANDTUCH"
beste, westdeutsche qualität
28616-HATU nur 9.95 DM

28123-W352
86.- DM



28124-A353
53.- DM



28113-W123
56.- DM

28114-R289
49.- DM



28125-O357
42.- DM

28128-W354
79.- DM

50 % Baumwolle
50 % Dralon



siehe Seite 102

NUR 32.- DM



28123-W352 86.- DM

28111-N282
43.- DM

28112-A336*
41.- DM



28115-R338 56.- DM

28116-N348
51.- DM

28117-125*
43.- DM



28108-R316 49.- DM

28109-R347
69.- DM



28120-A310 39.- DM

28121-N329
29.- DM

100% Wolle
28122-W329
40.- DM

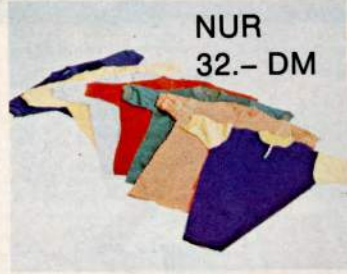

NUR 32.- DM

OHNE TASCHEN – mit kurzem arm sehr beliebt als freizeithemd in den farben BLAU / GELB / GRAU / ROT / GRÜN / ORANGE
 Bestell-Code 28101-, 28102-, 28103-, 28104-, 28105-, 28106-KAOT und in LILA mit gelbem arm = 28107-KAOT

Größenangabe nicht vergessen!!!

DIE MATERIAL-ART ERSEHEN SIE AUS DEM BESTELL-CODE

Trikots ohne Zeichen hinter der Bestell-Nummer führen wir in den Größen NORMAL und GROSS, entsprechend den Konfektionsgrößen 48–52, Unterwäsche 4–6. Trikots mit ● haben wir in der Regel auch in kleiner Größe am Lager, Unterwäsche-Größe 3 bzw. Damengröße 36/38. Die mit einem * bezeichneten Trikots sind in unserem Programm in der Größe EXTRA-GROSS (Aufpreis 6.– DM) mit größerer Bauch- und Bundweite. Bei Bedarf der Größe EXTRA GROSS in die nächste Zeile des Bestell-Formulares den Bestell-Code 28099-EXTR eintragen – wird dies nicht zusätzlich angegeben, kommt die Größe GROSS zur Auslieferung!!!

BEACHTEN SIE BITTE, DASS DIE IM KATALOG AUFGEFÜHRTEN KLEIDUNGSTÜCKE NICHT STÄNDIG IN UNSEREM RADSPORT-SHOP ZUM VERKAUF ZUR VERFÜGUNG STEHEN – UND DASS WIR IN UNSEREM RADSPORT-SHOP AUCH BEKLEIDUNG FÜHREN, WELCHE NICHT IM VERSAND GELIEFERT WERDEN KANN.

die textbeschreibung zu den bildern ist von links nach rechts



28201-R842 ●
wolle / rhovyl
3 taschen
68.- DM

28202-N829 ●*
80% wolle
20% acryl
ohne taschen
38.- DM



mit 3 taschen

28203-N833 80% wolle 43.- DM

28204-A832 20% acryl 36.- DM

28205-R835 ●* wolle/rhovyl 46.- DM

28206-W834 ●* 100% wolle 61.- DM

28222-N782
49.- DM

TEDDY
das Feinwaschmittel für die farbigen Trikots, Anzüge und Rennhosen:
12er Packung NUR 4.60 DM
23945-TEDY



28207-N824
3 taschen
80% wolle
41.- DM

28208-A836
3 taschen
43.- DM

28209-A821
3 taschen
modell
BROOKLYN
46.- DM



28223-W838
73.- DM



28210-W812 ●*
3 taschen
100% wolle
66.- DM

28211-R762 *
ohne taschen
wolle / rhovyl
43.- DM



OHNE TASCHEN :

BLAU in 100 % wolle 28216-W637 ● 52.- DM

ROT in 100 % wolle 28217-W638 52.- DM

GRÜN in acryl ●* 28218-A639 34.- DM

SCHWARZ in rhovyl 28219-R641 44.- DM



mit brusttaschen
28213-W659
69.- DM

28214-R831
56.- DM



28220-W855
92.- DM

28221-W853
94.- DM

28212-R841
mit 3 taschen
68.- DM

beide modelle sind auch in den größten KLEIN + EXTRA GROSS lieferbar



28215-A826 acryl
mit 3 taschen
39.80 DM langarm-trikot



Größenangabe nicht vergessen!!! Siehe hierzu Seite 103

Langarm-Trikots



28301-S299 28302-S340 28303-S153 28304-S145
 5.- DM 36.- DM 24.- DM ● 24.- DM
 *



◀ 28305-S305
 25.- DM
 28306-S320
 28.- DM



●* ●* ●* ●*
 28311- 28312- 28313- 28314- 28315-
 S129 S131 S132 S163 S269
 Grün Blau Rot Lila Gelb



28324- ●*
 S275 21.- DM
 28325- ●*
 S258 21.- DM

die textbeschreibung zu den bildern
 ist von links nach rechts



TEDDY
 das Feinwaschmittel für die
 farbigen Trikots, Anzüge und
 Rennhosen:
 12er Packung NUR 4.95 DM
 23945-TEDY



links 28316-S255 26.- DM
 mitte oben 28317-S296 24.- DM
 mitte unten 28318-S337 33.- DM
 rechts ●* 28319-S197 23.- DM

NEU!

WOLL-WINTERMÜTZE
 PLASTIFIZIERT!!!

NUR **16.- DM**

in blau
 28967-WIPB
 in schwarz
 28968-WIPS



28307-S154 28308-S294 28309-S270 28310-S324
 23.- DM 25.- DM 23.- DM 26.- DM



28320- 28321- 28322- 28323-
 S295 S298 S301 S159
 26.- 25.- 26.- 26.- DM



28326-S310 31.- DM ●*
 28327-S314 24.- DM
 28328-S318 36.- DM ●*
 28329-S298 26.- DM

Trikots ohne Zeichen hinter der Bestell-Nummer führen wir in den Größen NORMAL und GROSS, entsprechend den Kontextionsgrößen 48—52. Unterwäsche 4—6. Trikots mit ● haben wir in der Regel auch in kleiner Größe am Lager. Unterwäsche-Größe 3 bzw. Damengröße 36/38. Die mit einem * bezeichneten Trikots sind in unserem Programm in der Größe EXTRA-GROSS (Aufpreis 6.— DM) mit größerer Bauch- und Bundweite. Bei Bedarf der Größe EXTRA GROSS in die nächste Zeile des Bestell-Formulares den **Bestell-Code 28099-EXTRA** eintragen — wird dies nicht zusätzlich angegeben, kommt die Größe GROSS zur Auslieferung!!!

BEACHTEN SIE BITTE, DASS DIE IM KATALOG AUFGEFÜHRTEN KLEIDUNGSSTÜCKE NICHT STÄNDIG IN UNSEREM RADSPORT-SHOP ZUM VERKAUF ZUR VERFÜGUNG STEHEN - UND DASS WIR IN UNSEREM RADSPORT-SHOP AUCH BEKLEIDUNG FÜHREN, WELCHE NICHT IM VERSAND GELIEFERT WERDEN KANN.

Größenangabe nicht vergessen!!! Siehe hierzu Seite 103

„SEIDE“-Trikots

Radfahrhosen  BRÜGELMANN 

BITTE BEACHTEN SIE – WIR FÜHREN KEINE SOGENANNTEN RENNHOSEN, WELCHE NUR DAS ÄUSSERE AUSSEHEN EINER RICHTIGEN RADFAHRHOSE HABEN !!! EINE RICHTIGE RADFAHRHOSE HAT IMMER EIN INNEN-SITZLEDER, NUR BEI EINER SOLCHEN HOSE IST EIN RICHTIGER SITZ GEWÄHRLEISTET. BEI UNS KAUFT DER ECHTE RADSPORTLER, WIR KÖNNTEN ES UNS GARNICHT ERLAUBEN, ETWAS ANZUBIETEN, WAS NICHT VON INTERNATIONALER, BEWÄHRTER KLASSE IST

- bei dem innen sitzleder ist zu beachten, daß dieses vor dem fahren mit einer sitzcreme dünn eingestrichen wird (seite 101)
- bei sitzbeschwerden kann die creme bedenkenlos dick aufgetragen werden bzw während der fahrt "nachgeschmiert" werden.
- die hosen werden mit einem feinwaschmittel, zum beispiel TEDDY auf seite 83 hat sich sehr gut bewährt, in KALTEM WASSER gewaschen, beim trocknen ist hitze zu vermeiden! "eingegangene" bzw harte sitzleder sind die ursache einer zu warmen heissen behandlung, diesbezügliche reklamationen müssen wir grundsätzlich ablehnen.

28445-ARSI	eine sehr preiswerte hose in spitzenqualität mit ausgesuchtem leder - acryl mit rückerentasche 30 % Wolle!	31.- DM
28433-BEXT	eine hose im "italienischen schnitt" - wolle mit kunstfaser !!! la sitzleder NUR	39.- DM
28449-BSUP	belgisches fabrikat - 100% wolle - mit doppelter sitzfläche - sehr gut anpassungsfähig SEHR PREISGÜNSTIG	49.- DM
28499-GSTZ	orig. GIANNI 100% wolle - sonderschnitt, exclusiv für deutschland bei uns im programm	58.- DM
28497-GBAZ	dito mit RÜCKENVERSTÄRKUNG (hält die nieren warm)	68.- DM
28498-GBAO	die hose 28497 in ganz neutral uni schwarz, ohne emblem auf den beinen	71.- DM
28453-BDEZ	 eine hose in 100% WOLLE der SUPERLATIVE modell DEPOSE-EXTRA dieses modell wurde gearbeitet nach den wünschen von klassefahrern, extra großes innenleder mit nur einer naht - mit doppelter sitzfläche aus 100% wolle - dieses modell wird für den deutschen markt nur exclusiv für uns gefertigt, da die firma BOVIS zahlreiche berufsfahrer mit dieser hose beliefert, bestehen leider sehr oft lieferschwierigkeiten deshalb, rechtzeitig bestellen !!!	93.- DM
28421-BPOZ	POLSTERHOSE von B O V I S; EXTRAANFERTIGUNG FÜR UNS = FÜR UNSERE KUNDEN - schaumstoffge = polsterte sitzfläche - die ideale hose bei oder gegen sitzbeschwerden - bei schlechten strassen bestens be = währt - zusätzlich mit doppelter sitzfläche aus 100 % wolle	83.- DM



in den letzten beiden jahren hat sich auf dem sektor "RENNHOSEN" einiges geändert neue schnitt- und passform "AERODYNAMIC" neue materialien "LYCRA-POLYESTER" aber leider auch "BLENDER", welche hosen auf den markt bringen unter hinweis auf diese aktualitäten, jedoch in einer ausführung und qualität, welche "zum himmel schreit" - WIR GARANTIEREN, daß die von uns geführten hosen in spitzenqualität sind, bestens bewährt und in material und ausführung original wie von den berufsfahrern getragen - WIR HABEN KEINE "BILLIG-FABRIKATE" IN UNSEREM PROGRAMM



DIE BELGISCHE PROFI-MANNSCHAFT "MARC-SUPERIA" MIT DEN SPITZENFAHRERN PATRICK SERCU, dem EX-WELTMEISTER BERT VERMEIRE, dem 6-TAGE STAR WILLI DEBOSCHER war MASSGEBEND AN DER ENTWICKLUNG FOLGENDER BEIDEN HOSEN BETEILIGT !!! DIESE BEIDEN HOSEN WAREN AUCH DER RENNER DER LETZTEN SAISON - NUR ZUFRIEDENE KUNDEN

28481-LYCR aus LYCRA - glänzend, mit besonders weichem leder - mousse gepolstert - bündchen in den beinabschlüssen, damit die hose nicht rutscht !!!! SEHR GUTE SITZ- und PASSFORM	55.- DM
28485-POLY aus 100 % POLYESTER, ebenfalls in der aerodynamischen schnittform - extra grosses innenleder sehr hoch geschnittenes rückernteil = ungewöhnlich gute passform, rutscht nicht - auch wenn die hose ohne hosenträger getragen wird - das hochgeschnittene rückernteil hält die nieren warm das ist WICHTIG!	55.- DM
28496-GIGL	die HOCHGLÄNZENDE hose von GIANNI - material 80% polyamid / 20% elasthan = sehr stark wasserabstossend "fast wasserundurchlässig" - mit doppeltem rücken zum schutz der nieren - aerodynamic schnitt	95.- DM



die TRÄGERHOSE von **ASSOS** die No.1 auf dem markt (nicht nur im radsport !!!) achten Sie einmal auf dieses zeichen
 28459-ASHO unser SONDERPREIS für dieses spitzenmodell 141.- DM
 --- die firma assos hat jetzt auch preisgünstigere
 --- modelle im programm, welche wir jedoch nicht
 --- führen, denn wenn schon spitzenklasse, dann auch
 --- wirkliche spitze in material und verarbeitung !!!

Preisermäßigung auf grund sehr grosser verkaufserfolge

KLEINE GRÖSSEN modell BRÜGELMANN-JUNIOR in WOLLE/POLY !!! 35.- DM

3 größen:	ca 130 cm	130/140 cm	140/150 cm	körpergröße
	28405-JU24	28406-JU28	28407-JU32	

GROSSE GRÖSSEN modell BRÜGELMANN-SENIOR in 100 % WOLLE, mit zusätzlich verstärkter sitzfläche aus wolle !!! mit rückerentasche 56.- DM

4 größen:	ca 100 cm	110 cm	120 cm	130 cm bundweite
	28409-SE04	28410-SE05	28411-SE06	28412-SE07

BAHNHOSEN mit rückenverstärkung und tasche für ablöser / 2er mannschaftsfahren

BELGIA ganz neutral	orig. GIANNI	orig. GIANNI AERO
wolle mit poly	100 % wolle	HOCHGLANZ
28413-BEBA	28497-GBAZ	28496-GIGL
51.- DM	68.- DM	95.- DM

TOURISTIKHOSE - abbildung siehe seite 107 - für damen und herren
 28425-TOUH 49.-DM
 DIE HOSE FÜR DEN HOBBY-RADLER .

ASSOS

Größenangabe nicht vergessen !!! Siehe hierzu Seite 103

SPEZIELLE "AERO-DYNAMIC-ANZÜGE" im BRÜGELMANN-DESIGN

Castelli; der "SCHNELLSTE ANZUG" plastifiziert in hochglanz-lack -
 luftdurchlass 60 liter/stunde = entsprechend der internationalen sportordnung - fast keine luft =
 schneidung - hose mit trikot aus einem stück, hose in schwarz - trikot in verschiedenen farben
 nach lagerbestand 28501-CAAN 305.- DM

ASSOS; der "MEISTGEFAHRENE ANZUG" (beachten sie auch die seite 121) -
 achten sie auf das assos-emblem 28502-ASAN 275.- DM

IN UNSEREM RADSPORT-SHOP HABEN WIR AUCH NOCH ANDERE, DER-
 ARTIGE ANZÜGE IN EINFACHERER, BILLIGERER AUSFÜHRUNG

ADFAHRHOSEN IN DER FARBKOMBINATION ROT/SCHWARZ VON UNS
 IM VERGANGENEN JAHR EXCLUSIV EINGEFÜHRT -
 DER VERKAUFSERFOLG BEWIES, DAS WIR HIERMIT RICHTIG LAGEN !!
 WIR MÖCHTEN GLEICH DARAUFHINWEISEN, DASS AUCH FÜR DIESE
 SAISON HIERBEI WIEDER MIT LIEFERSCHWIERIGKEITEN GERECHNET
 WERDEN MUSS, DENN DIE HERSTELLERFIRMA HAT BESCHAFFUNGS-
 PROBLEME FÜR DAS MATERIAL IN ROT

... für den modebewussten radler und die radlerin bieten wir zwei
 "RENNHOSEN" in erstklassiger qualität von JACQUES ESCLASSAN an, genau
 in der ausführung wie sie von den profis getragen werden .

 abb. links; modell "JÜRGEN" - das ist etwas ganz be-
 sonderes, seitlich LYCRA in schwarz - mitteil in rot aber
 PLASTIFIZIERT = schützt gegen zugluft und fahrtwind,
 nässe und schmutz - la sitzleder mit rückerentasche
 28471-HOJÜ 68.- DM

 modell "BERND" ; wie obiges modell - aber ganz schwarz
 28401-HOBE 68.- DM

 abb. rechts; modell "FERDI" - ausführung in LYCRA -
 das vordere und hintere mittelteil ist DOPPELT, sodaß
 ein einwandfreier sitz gewährleistet ist - mit optimalem,
 sehr dickem sitzleder - mit rückerentasche
 28490-HOFE 66.- DM

JACKE 27711-BRJA 2.- DM
JACKE 27703-JARO 49.- DM



KNIEBUNDHOSE -abb. rechts- beachten sie auch die hose auf seite 108
 unser bewährtes modell "OLYMPIA", mit welchem wir schon mehrmals die national=
 männer und die olympia-mannschaft ausgestattet haben - sehr gute sitzeigenschaften -
 doppelte sitzfläche, gesäßtasche mit reißverschluss 28510-KNHO 45.60 DM
BEI ALLEN HOSEN BITTE IHRE KÖRPERGRÖSSE UND DIE BUNDWEITE ANGEBEN
 die werksseitige größeinteilung ist 1-2-3-4-4/4-5-5/5-6-7 und nicht mit deutsch
 größenangaben zu verwechseln !!!

LANGE TRAININGS-RENNHOSE 28508-TRRH 59.80 DM
 im sitz wie eine rennhose, jedoch mit langen engen beinen - optimale qualität =
 80% wolle mit 20% acryl - DIESE HOSE WIRD EXTRA FÜR UNS IN SONDER=
 ANFERTIGUNG HERGESTELLT - VERGLEICHE SIE; die hochwertige ge =
 strickte qualität - den paßgerechten sitz, entsprechend der
 gebeugten position auf dem rad - la innen sitzleder - außen
 zusätzlich verstärkte sitzfläche !

der Hit von  28472-TRRB 146.30 DM
 DIE EXTRA DICKE "LANGE TRAININGS-RENNHOSE", SUPERDICKE STRICK =
 QUALITÄT in 100% WOLLE - 700 GRAMM SCHWER - MIT INNENSITZLEDER !
 --- mit dieser hose wurden in der saison '80+'81 einige profi manschaften
 --- ausgestattet unsere bestellung für das frühjahr '82 kam wieder in
 --- verzug, da die fa. bovis die aufträge zur ausstattung von rennmanschaften
 --- bevorzugt abwickelte - DAS DÜRFE FÜR DIESE HOSE SPRECHEN !!!

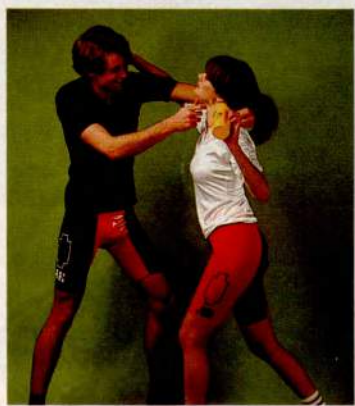

TOURISTIK-RADLERHOSE

für die dame als auch für den herren,
 DIE HOSE FÜR DEN HOBBY-RADLER .
 28425-TOUH 47.- DM

- eine richtige "rennhose", auf unscheinbare --
- salonfähige shorts umfrisirt, in dunkelblau --
- mit kleiner ziertasche, SEHR GUTES SITZ ==
- LEDER !!! bei bestellung bitte konfektions ==
- größe bei damen angeben und bei herren die --
- unterwäschrgröße, wir liefern entsprechende --
- französische größe !! -----

T-Shirt 28457-PULI **NUR 9.90 DM**



Größenangabe nicht vergessen !!! Siehe hierzu Seite 103



Größenangabe nicht vergessen !!! Siehe hierzu Seite 103



WOLL-MÜTZE
 TRAININGSHOSE MIT INNENLEDER
 TRAININGS-/FREIZEIT PULLOVER
 RAD'L - TRIKOT mit breiten streifen
 WINDJACKE mit kapuze im kragen

BILD			
links	28601-COMÜ		19.80 DM
links	28602-COTH		118.- DM
links	28603-COPU		98.- DM
mitte	28604-COTR		82.- DM
rechts	28605-COWI		63.- DM

DER SCHIRM FÜR DEN MOTIVIERTEN RADLER - NICHT NUR DIE RALEIGH FAHRER DÜRFEN DIESEN SCHIRM BESITZEN

13905-RASC	62.- DM
------------	---------



FÜR DEN MODE-BEWUSSTEN RADSPORTLER UND DIE PARTNERIN
 weg von der alten, schwarzen rennhose, ZWEIFARBIG ROT mit SCHWARZ

links
 schwarz mit rotem mittel= teil (plastifiziert !)
 28471-HOJÜ 68.-DM

rechts
 rot mit schwarz LYCRA
 28490-HOFE 66.-DM

xx eine detailbeschreib=xx
 xx ung finden Sie auf xx
 xxxx seite 107 xxxxxxxxx



die BRÜGELMANN HERBST/FRÜHJAHR'S - TRAININGSGARNITUR
 - durchdacht und gefertigt von radlern, die am eigenen körper erfahren haben, wo der wind bläst
 - bestens bewährte stoffqualität 30 % wolle / 70 % kunstfaser
 - vorderfront PLASTIFIZIERT = hält fahrtwind und die kälte ab, trotzdem atmungsaktiv, lässt luft an den körper !!!!

Es war schon immer etwas teurer, das Exclusive zu tragen... weshalb nicht auch im Radsport exclusive Kleidung? Wir haben sie! ... allerdings nicht ständig, da diese Stücke nur in kleinen Stückzahlen gefertigt werden und zwangsläufig nicht immer an Lager sein können.

MÜTZE 28965-WMSB 17.- DM	JACKE 27699-NYJA 66.80 DM	HANDSCHUHE 28828-WIZI 53.- DM	HOSE 27698-NYHO 81.- DM	STRÜMPFE 28818-KNIH 16.- DM	SCHUHE 29326-REFE 102.70 DM
--------------------------------	---------------------------------	-------------------------------------	-------------------------------	-----------------------------------	-----------------------------------



Cinelli

DIE BEIDEN TRIKOTS SIND OHNE DIE GROSSE " CINELLI " - AUFCHRIFT
 WOLL-MÜTZE 28606-CIMÜ 33.- DM
 TRIKOT MIT RÜCKENTASCHEN -kurzer arm- 28607-CITK 98.- DM
 TRIKOT MIT RÜCKENTASCHEN -langer arm- 28608-CITL 112.- DM
 TRAININGS-/FREIZEIT ANZUG (damenanzug führen wir nicht) 28609-CIAN 178.- DM
 --- der anzug ist an den beinen zu öffnen und stellt sich dann aus, sodaß dieser anzug sehr ---
 --- freundlich und ansprechend als freizeitanzug bzw nach dem fahren, zu tragen ist ... ---



" UNSER T-SHIRT MIT DEM LUSTIGEN RENNER " 28457-PULI 9.90 DM
 wir lassen diese T-SHIRTS bewusst bei keinem billig-hersteller fertigen, denn wir würden uns schämen, wenn 'unser renner' auf einem ausgeleierten, lapprigen stück stoff seine nase in den wind steckt . Jetzt sind wir stolz darauf, wenn uns kunden immer wieder mitteilen ; " DAS BESTE T-SHIRT WAS ICH JEMALS HATTE ... "



" DAS RADLER-HANDTUCH MIT DEM LUSTIGEN RENNER " 28789-HATU 9.95 DM
 ... auch hier, keine billige fernost-ware ! dieses handtuch ist beste, westdeutsche markenqualität - gewebt , NICHT bedruckt !!!

Jetzt auch 100% Wolle

BRÜGELMANN-RADLER-TEAM

IN BESONDERS HOCHWERTIGEN STOFFQUALITÄTEN , welche sich im dauergebrauch des radlers bestens bewährt haben - bei sachgemässer pflege kein eingehen, verfärben oder verfilzen - achtung bei wolle ; nur handwarm waschen mit gutem waschmittel (wir haben beste erfahrung mit dem waschmittel TEDDY auf seite 113 !) - vorsicht beim trocknen ! aus eigener erfahrung können wir bei richtiger pflege 100%ige freude im gebrauch garantieren .

TRAININGS-/FREIZEIT- JACKE , mit breitem strickbund mit LANGEM, DURCHGEHENDEM reissverschluss !!!!
 wolle mit kunstfaser 28618-KUJA 79.- DM
 100 % wolle 28621-WOJA 108.- DM

TRIKOT mit KURZEM ARM , mit 3 rücketaschen
 wolle mit kunstfaser 28619-KUTK 48.- DM
 100 % wolle 28622-WOTK 79.- DM

TRIKOT mit LANGEM ARM , mit 3 rücketaschen
 wolle mit kunstfaser 28620-KUTL 54.- DM
 100 % wolle 28623-WOTL 88.- DM

xxx alle teile mit rückenaufschrift xxx



Größenangabe nicht vergessen !!! Siehe hierzu Seite 103

Socken

- in weiß , preis je paar , bei bestellung die schuhgröße nicht vergessen -

mit streifen
schwarz
rot
gold
28801-SSRG
6.80 DM



das ist "Der Hit"

.... socken mit dem lustigen renner - in einer OPTIMALEN QUALITÄT !!! 75 % WOLLE - 25 % POLI !!!
28802-SORE ZU EINEM SUPERGÜNSTIG-PREIS 6.55 D
28892-SORS NOCH GÜNSTIGER im 5er pack (5paar 29.75) 5.95 D

WEITERE "RENNSOCKEN" , GANZ EINFARBIG WEISS :

BESONDERS PREISWERT IM 5-PAAR-PACK

28803-SO50	50% WOLLE - 50% POLIFASER	3.95
28804-SO10	100 % WOLLE !!!!	6.60
28805-SOME	FALKE aus feinsten MERINOWOLLE	8.15
28806-SOAS	GANZ NEU von FALKE der "ASS" 80% BAUMWOLLE KOCHFEST mit weicher frottesohle	10.20

28893-SO55	in 5-paar-pack	NUR 17.80
28894-SO15	in 5-paar-pack	NUR 29.70
28895-SOM5	in 5-paar-pack	NUR 36.70
28896-SOAS	in 5-paar-pack	NUR 45.90



COLNAGO
socken finden
Sie auf seite
- 98 -

Kniebundstrümpfe



WIR FÜHREN NUR DIE ORIGINAL FALKE STRÜMPFE - DAS IST QUALITÄT UND SUCH SIE EINMAL DIESE FALKE-QUALITÄT ZU UNSEREN PREISEN

BEI DEN VON UNS GEFÜHRTEN STRÜMPFEN HANDELT ES SICH UM SPEZIELLE ANFERTIGUNG MIT EXTRA LANGEM KNIESTÜCK, SODASS AUCH BEI DEM STÄNDIGEN AUF UND AB DER KNI DIE STRÜMPFE NICHT AUS DEM HOSEN BUND RUTSCHEN !!!!

28816-KNIM	in kräftiger ausführung mit rot/dunkelblauem norwegermuster	13.-
28817-KNIR	in extra dicker ausführung - EINFARBIG R O T	16.-
28818-KNIH	dito EINFARBIG H E L L B L A U	16.-
28819-KNID	dito EINFARBIG D U N K E L B L A U	16.-

SCHUHGRÖSSE NICHT VERGESSEN !!!!

ZWEI PUNKTE, um deren Beachtung wir bitten;

1. Schicken Sie uns bitte KEIN GELD in Briefsendungen, Päckchen etc. - auch nicht per Einschreiben. Wir müssen diesbezüglich jegliche Haftung GRUNDSÄTZLICH ablehnen. Wenn Sie uns einen Scheck zukommen lassen, zeichnen Sie diesen mit den WORTEN „NUR ZUR VERRECHNUNG“ - die beiden, allgemein üblichen, Querstriche gelten nicht. Auch hier müssen wir bei Nichtbeachtung jegliche Haftung ablehnen.
2. Wenn wir einen Artikel nicht liefern können, so wird dieser Artikel trotzdem auf der Rechnung aufgeführt - in der Spalte erscheint dann ein Zahl (1-4), wofür die Erklärung in der Fußnote der Rechnung zu finden ist. In der ENDSUMME der Rechnung ist der nichtgelieferte Artikel jedoch NICHT BERECHNET.

Handschuhe



WINTERHANDSCHUHE



die handschuhe führen wir in 3 standardgrößen sowie die artikel 18822 und 18824 auch in kindergröße . als größeinteilung gilt "NORMAL" mit etwa 20/23cm handumfang sowie die kleinere größe "KLEIN" und die größere größe "GROSS" . Lassen Sie sich bitte nicht durch die eingeklebten/gedruckten größeinteilung mit zahlen 7,8,9 usw irritieren !!!

28820-HASP	9.90 DM
übliches, einfaches modell spanischer herstellung - rehleder mit häkeloberteil = relativ gute qualität	
28821-HARE	16.- DM
ganz aus weichem stämischleder in guter verarbeitung	
28822-HAHÄ	21.70 DM
handfläche in weichem, stabilem leder mit sehr guter polsterung strickoberteil rot/weiß oder blau/weiß - französisches spitzen = fabrikat, was auch von spitzenfahrern getragen wird !!!	
cinelli	abbildung seite 23 - nur in braun- 28829-HACI 37.- DM

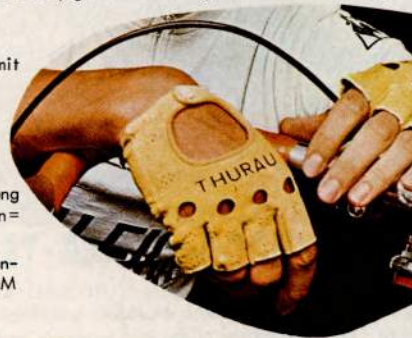

28823-HARA	39.60 DM
IMMER NOCH DAS BESTE - WAS WIR IHNEN SEIT JAHREN ANBIETEN KÖNNEN made in france - weißes strickoberteil mit querstreifen blau-weiß-rot . Innen = fläche in stropazierfähigem, weichem leder mit besonders weicher polsterung - gut geschnitten und vernäht !!!	
28824-HALE	25.50 DM
ganz-leder handschuh modell "BRÜGELMANN" mit innenverstärkung - weches leder, hellbraun - das original modell, wie es didi thurau trägt - aber ohne aufdruck thurau bzw didi . Auch für kinder ab 5-6 jahre .	
28825-WIFA	15.- DM
FÄUSTLINGE MIT SEHR WARMEM PLÜSCHFUTTER - eine besonders ausgabe = wählte qualität - nun schon seit einigen jahren bewährt !!!	
28826-WIFI	17.- DM
5-FINGER-SKIHANDSCHUH in preisgünstiger, STABILER ausführung	
28827-WITH	36.- DM
5-FINGER PROFI-RADWINTERHANDSCHUH - seit 3 jahren bei profis bestens bewährt - sehr gutes ISO/THERMOMATERIAL	
28828-WIZI	53.- DM

NEUES MODELL
aus verbessertem
Neopren-Material

NEOPREN RADFAHRER-WINTERHANDSCHUH - exklusiv für uns gefertigt !!!
DAS OPTIMALE , WER JETZT NOCH FRIERT - DEM IST NICHT ZU HELFEN .
in zusammenarbeit mit einem westdeutschen hersteller von sporthandschuhen ist dieser handschuh entstanden - dieser hersteller ist seit ...zig jahren ausstatter und entwickler für die deutsche olympia-winter-mannschaft
.... UND NUN AUCH FÜR RADSPORT BRÜGELMANN !!!!

Größenangabe nicht vergessen !!! Siehe hierzu Seite 103



se
gen
gen Original
TOTT - HELME !!!
warnt wird vor billigen
stationen aus dem Ausland !
Original TROTT-HELMHE haben sich bei vielen Stürzen bestens bewährt, was wir vielen Dankschreiben entnehmen
nten. Es gibt keinen besseren Schutz ! Der Trott-Helm ist bis Größe 59 innenverstellbar !

Schütze Deinen Kopf — Du hast nur einen!

Trott-Helm ges. gesch.

AUCH OHNE LÖCHER
- FÜR ZEITFAHREN -

POLYÄTHYLEN-SCHALE MIT DRUCKVERTEILENDER
INNENEINRICHTUNG, SCHLÄFEN- und SCHLAGADER=
SCHUTZ. SONNENREFLEKTIEREND, REGENSCHÜTZEND.

Belüftung durch 30 Luftlöcher-13mm Ø - NUR 220 Gramm
Bestell-Code 28901-TROT 39.- DM

SONDERANFERTIGUNG FÜR AMATEURE
MIT GRÖßEREN LUFTZIRKULATIONSLÖCHERN
Bestell-Code 28902-TRAM 42.- DM

SONDERMODELL für Zeitfahren ohne Löcher
Bestell-Code 28903-TRZE 39.- DM

04-PLHE ITAL. STURZHELM IN BILLIGER AUSFÜHRUNG 17.- DM
im aussehen dem TROTT-HELM fast ähnlich - aber billigeres innenteil und weichere plastikkappe

STURZRINGE ACHTUNG- Grösse nicht vergessen = Kopfumfang

05-SKAI Ausführung in KÜNSTLEDER - SCHWARZ 13.— DM
06-LEDE Ausführung in ECHTEM LEDER - SCHWARZ 24.60 DM
07-DÄNI ORIGINAL DÄNISCHER PROFI-STURZRING - GLEICHES MODELL WIE VON DEN
MEISTEN BERUFSFAHRENN UND SPITZENAMATEUREN GETRAGEN -
J E T Z T DAS NEUE MODELL IN LEICHTERER AUSFÜHRUNG 49.90 DM



enmützen

BEI DIESEN MÜTZEN HANDELT ES SICH UM EINE SEHR GUTE QUALITÄT - WIE SIE
AUCH VON DEN BERUFSFAHRENN GETRAGEN WERDEN - KEINE "BILLIGSTWARE"

FARBIG IN FOLGENDEN FARBEN : 2.80 DM

ISS	ROT	BLAU	GELB	GRÜN
11-MWEI	28912-MROT	28913-MBLA	28914-MGEL	28915-MGRÜ

MHRFARBIG IN FOLGENDEN FARBKOMBINATIONEN : 2.80 DM

16-M5FA	weiß mit 5-farbigem streifen	28920-MBGE	je 1/4 blau-gelb-blau-gelb
17-MSRG	... streifen schwarz/rot/gold	28921-MGGR	je 1/4 gelb-grün-gelb-grün
18-MSTB	gelb mit blauem streifen	28922-MRWE	je 1/4 rot-weiß-rot-weiß
19-MSTW	rot mit weißem streifen		



MÜTZEN MIT VERSCHIEDENEN PROFI-MANNSCHAFT AUFSCHRIFTEN 3.30 DM - siehe auch seite 98 -

ENCHI-CAMPAGNOLO	COLNAGO	BARELLIA	RALEIGH	PEUGEOT	PUCH
25-MBIA	28926-MCOL	28927-MBAR	28928-MRAL	28929-MPEU	28930-MPUC
NDRIA	CAMPAGNOLO	KOGA MYATA	BRÜGELMANN ZUM SUPER-WERBEPREIS in BLAU/GELB		
31-MFLA	28932-MCAM	28933-MKOG	28934-MBRÜ	nur 2.- DM !!!	

GENMÜTZE AUS ATMUNGSAKTIVEM NYLONGEWEBE 28940-MREG 3.80 DM

WINTERMÜTZE UNENTBEHRICH IN DER KALTEN JAHRESZEIT - MIT UMKLAPP =
BAREM BUND ÜBER DIE OHREN, WOLLE / RHOVYL 13.- DM

ANGE	KORNBLAU	HELLBLAU	ROT	SCHWARZ	GRAU	GRÜN
45-WORA	28946-WKBL	28947-WHBL	28948-WROT	28949-WSCH	28950-WGRA	28951-WGRÜ

... DITO MIT MEHRFARBIGEM UMSCHLAGTEIL 15.- DM

AU -umschlag schwarz/rot/gold	bestell-code	28952-WSRG
SCHWARZ -umschlag blau/weiß/rot	bestell-code	28953-WBWR
AU -umschlag grün/weiß/rot		28954-WGWR

... DITO MIT PROFI-MANNSCHAFT AUFSCHRIFT 17.- DM

BOERCKE	RALEIGH	COLNAGO	PEUGEOT
55-WIJS	28956-WRAL	28957-WCOL	28958-WPEU
ENCHI	PUCH	GIOS	KOGA-MIYATA
59-WBIA	28960-WPUC	28961-WGIO	28962-WKOG

... DITO DIE BESONDERS PREISWERTEN BRÜGELMANN-WINTERMÜTZEN

263-WMBB	in blau	SONDERPREIS	NUR	12.- DM
264-WM3F	in blau/weiß/rot	sonderpreis	nur	14.- DM
265-WMSB	in schwarz/blau wie jacke von seite 108	SONDERPREIS	NJR	17.- DM
266-WMGB	in blau/gelb/blau passend zu radler-team trikots	sonderpreis	nur	17.- DM



Größenangabe nicht vergessen !!! Siehe hierzu Seite 103



Eine Neuheit von



CRÉATIONS JACQUES ESCLASSAN

LANGE RENNHOSE – MIT INNEN
SITZLEDER – VORDERTEIL UND DA
MITTELTEIL ÜBER DAS GESÄSS IST
PLASTIFIZIERT – SEHR WARM UND
WINDUNDURCHLÄSSIG !!!!!!!!!!!
-- KÖRPERGRÖSSE NICHT VERGESSEN --

ganz in schwarz 27914-JESC 132.- D
blau/schwarz 27915-JEBL 142.- D

Größenangabe nicht vergessen!!! Siehe hierzu Seite 103

29001-ILED 18.80 DM
INNENLEDER

29002-ALED 7.80 DM
AUSSENLEDER

29321-HOTR 7.50 DM
HOSENTRÄGER

ARMLINGE 11.50 DM

29005-BEIN 26.50 DM
BEINLINGE

28493-WIND 9.90 DM
WINDLATZ

29322-SHNI 1.35 DM
SCHNÜRSENKEL

29008-ELLE 18.60 DM
ELLENBOGENSCHÜTZER

29009-BEUT 3.50 DM
UMHÄNGE/PROVIANTBEUTEL

für renn-und trainingshosen – 3teilig genäht – besonders weiche, gute qualität



für trainingshosen – bereits formgerecht geschnitten – verhindert den durchgessenen hosenboden

in extra langer ausführung für renn-und trainingshosen . Beachten Sie ; diese träger sind 24mm breit und schneiden daher nicht ein – extra lang, entsprechend der gebeugten haltung auf dem fahrrad

in WOLLE/RHOVYL – hauptfarbe rot, blau, weiß oder schwarz – bunte ringe im abschluss
ROT BLAU WEISS SCHWARZ
29119-ARMR 29120-ARMB 29121-ARMW 29122-ARMS

modell BRÜGELMANN in KRÄFTIGER Qualität in schwarz – diese beinlinge haben einen wirk- lich guten sitz und halten auch warm !!! Bei bestellung KÖRPERGRÖSSE angeben .

für unter das trikot – eines der wichtigsten kleidungsstücke des radsportlers – hält brust und rücken warm und unterstützt das LUFTHOLEN – schützt vor erkältung .

west-deutsches spitzen-markenfabrikat – besonders stabil in schwarz (8er Packung 29399-SHN8 –auch in weiß lieferbar–
29311-SHW1) (sonderpreis NUR 9.- DM)



in sehr gut gepolsterter ausführung – der ellenbogen ist jene stelle, welche bei fast jedem kleinen "stürzchen" in mitleidenschaft gezogen wird

Ellenbogenumfang angeben, lieferbar sind die größen 15/20/25/30 cm

in verschiedenen Farben – je nach lagerbestand – teilweise auch mit firmenaufschrift – wir liefern je nach lagerbestand , wenn nicht gewünscht bitte extra angeben .



"Wetter-Schutz"

WIR FÜHREN DAS
PEUGEOT
BEKLEIDUNGSPROGRAMM

IN UNSEREM RADSPORT-SHOP

REGEN/WINDJACKE "BRÜGELMANN"

-Abbildung rechts modell SUPER RACER-
-seitlich mit luftdurchlässigem Stretch-
-in den Farben gelb, rot oder blau mit-
-weißem Seitenteil .Klettverschluss .

29101-REJA 25.- DM
29102-REUB in extra groß/ übergröße 31.- DM



WINDBLUSE / ANORAK bester schutz bei regen - schnee und wind . Im frühjahr auch bestens geeignet zum abschwitzen des winterspecks. Klein in eingenähter tasche zusammen = legbar - wird an den reservierfen gebunden oder an den flaschenkorb so ist dieses wichtige stück immer dabei und schützt bei schlechtem wetter !

29103-WIJA
29104-WJAG

modell "BRÜGELMANN" belgisches Spitzenfabrikat in sehr sauberer Verarbeitung - in gelb, rot oder blau
dito in EXTRA GROSS (Konfektionsgröße 56/58) 27.- DM

21.- DM

BEI BESTELLUNG BITTE KÖRPERGRÖSSE ANGEBEN ===== NICHT VERGESSEN !

== AUF SEITE 89 FINDEN SIE DIE "NYLON-REGEN-RENNMÜTZEN" IN GLEICHER FARBE ; ROT-GELB-BLAU ==

FÜR DEN HOBBY-RADSPORTLER UND RADTOURISTEN WELCHER SICH

RICHTIG GEGEN DIE NÄSSE SCHÜTZEN MÖCHTE

- selbstverständlich auch für den Weg zur Arbeit oder im Training geeignet ! -



WINDBLUSE / ANORAK

29107-FAPO "FAHRRAD-PONCHO" ein spezieller Regenumhang , unter welchem genug Platz ist zum Radfahren - welcher aber auch wieder nicht zu groß ist um bei dem Radfahren hinderlich zu sein SEHR PREISGÜNSTIG NUR 21.- DM

29105-ÜHOS hierzu die entsprechende ÜBERHOSE - weit geschnitten , mit langem Reißverschluss - nur in der Farbe BLAU lieferbar -Körpergröße angeben- 19.- DM

29106-ÜHOG dito in EXTRA GROSS (Konfektionsgröße 56/58) 25.- DM



TEDDY unser Kaltwaschmittel für Wolle . Es wurde speziell für die wertvollen Wollsachen entwikkelt, für Trikots und Rennhosen, Socken und andere Kleidungsstücke und nicht zu vergessen der schöne TRAININGSANZUG .

TEDDY reinigt perfekt in kaltem Wasser und macht alle Wollsachen wieder wie neu. Es gibt kein Verfilzen, und alles bleibt in Form - auch nach sehr häufigem Waschen .

TEDDY braucht keine Empfehlung , es will nur probiert werden und Sie werden begeistert sein. Und dann rechnen Sie nach, was es kostet, wenn Sie Ihre Sportkleidung in die Reinigung tragen.

EINE ZWÖLFERPACKUNG T E D D Y KOSTET 4.95 DM - DAS SIND PRO WÄSCHE NUR .41 DM

Bestell-Nummer 23945-TEDY 12 Beutel- Packung 4.95 DM



DER REGENSCHUTZ VON K-WAY 69.- DM "immer dabei" , dank der einfachen transport-möglichkeit - eingearbeitet ist eine innentasche mit reißverschluss und 2 laschen, sodaß dieser regenschutz in dieser tasche am rahmen oder sattel immer dabei sein kann ! Zusätzlich hat dieser regenschutz 2 rückentaschen wie bei einem trikot !! Durchgehender, teilbarer klettverschluss. Seitliche netzeinsätze zur 'durchlüftung'. SEHR SAUBERE VER = ARBEITUNG - GUTE und DAUERHAFTHE QUALITÄT !!!

orig. K-WAY-GRÖSSE	4	5	6	7
entsprechend damen/kinder	36/38	- herren 46/48	50/52	54/56
orange mit schwarz	29521-WOS4	29522-WOS5	29523-WOS6	29524-WOS7
blau mit weiß	29525-WB4	29526-WB5	29527-WB6	29528-WB7



DER SCHIRM FÜR DEN MOTIVierten RADLER - NICHT NUR DIE RALEIGH-FÄHRER DÜRFEN DIESEN SCHIRM BESITZEN

23905-RASC 62.- DM

WIR sind immer darauf bedacht, unsere Kundschaft zufriedenzustellen und daß SIE recht viel Freude am Radsport habenund daß Sie den Kauf bei RADSPORT-BRÜGELMANN immer weiterempfehlen. Sollte einmal etwas nicht nach Ihren Vorstellungen gelaufen sein , so teilen Sie uns dies bitte mit. Wir können Ihnen versichern, daß unser Team bemüht sein wird, auch diese Unzufriedenheit auszubügeln

Leider gibt es Menschen welche sich nicht nach Regeln und Bedingungen richten möchten - diese Kunden können auch wir oft nicht zufrieden stellen

UNSERE GROSSE BITTE - TRETEN SIE SCHRIFTLICH MIT UNS IN VERBINDUNG UND MEIDEN SIE UNSER TELEFON
..... Sie können sich bestimmt nicht vorstellen, welche Fehler bei telefonischen Aufträgen unterlaufen ----- WIR SIND DARAUF BEDACHT, FEHLERQUELLEN AUSZUSCHALTEN

Größenangabe nicht vergessen !!! Siehe hierzu Seite 103

DIE BRÜGELMANN-SCHUH-MODELLE WERDEN EXTRA FÜR UNS ANGEFERTIGT – WIR KONNTEN HIERZU BEI DEM BEKANNTESTEN SPEZIALISTEN FÜR RADRENNSCHUHE IN FRANKREICH EINEN ABSCHLUSS TÄTIGEN, WELCHER ES UNS ERMÖGLICHT, IHNEN SCHUHE IN ALLERBESTER QUALITÄT UND VERARBEITUNG ZU BESONDERS GÜNSTIGEM PREIS ANZUBIETEN. DIESE SCHUHE SIND ENTSPRECHEND DEM "DEUTSCHEN FUSS" ETWAS BREITER GESCHNITTEN UND HABEN SOMIT EINE UNÜBERTREFFBAR GUTE PASSFORM. FÜR DIE MODELLE CYCLOTOURISTE – AMATEUR + PROFESSIONEL KONNTEN WIR EINEN SCHUHMACHER IN ITALIEN GEWINNEN, WELCHER DIE SCHUHE IN HANDARBEIT FERTIGT UND GRUNDSÄTZLICH NUR DIE BESTEN MATERIALIEN VERARBEITET. UNSER BEMÜHEN = IHR VORTEIL.



29201-EINK 25–41 34.80 DM
29202-EING 42–45 37.80 DM

Einfacher Renn- und Trainingsschuh mit sehr starker Hartgummi-Sohle! DER SCHUH für jene Rad-sportler, welche auf preisgünstigstem Wege vom Turnschuh weg möchten.

29203-DE20 41–45 54.90 DM
Original ital. DETTO PIETRO – aus Chromleder-Oberteil und biegsamer Ledersohle mit flachem Lederabsatz.

29204-DE74 40–45 67.— DM
DETTO PIETRO Form COPPI, mit montierten ver-stellbaren Pedalklammern.

29205-R130 40–45 66.— DM
Oberteil und Sohle in LEDER! Pedalklammer ist mit einer Schraube vormontiert – nach Feineinstellung wird die Klammer mittels Nägel arretiert. Möchten Sie ohne Pedalklammer fahren, so ist nur die eine Schraube auszudrehen. Speziell verstärkte Sohle „am Trittunkt“!!!!

29206-B501 38–48 55.— DM
BRÜGELMANN-CYCLOTOURISTE ital. Handarbeit mit bestem Material – ganz in Leder mit DICKER Sohle – mit Stahleinlage – weit geschnitten in sehr guter Paßform.

29207-AHOB 36–45 66.— DM
ADIDAS-HOBBY RADLER-SCHUH – Oberteil und Sohle aus Leder – glattes Oberteil, ohne Löcher – Sohle flexibel, ohne Stahleinlage – flacher Absatz.

29208-B502 40–45 65.— DM
BRÜGELMANN-AMATEUR – gleiches Modell wie oben, jedoch mit DOPPELTER LEDERSOHL!!! Mit Pedalklammern – Superschuh zu ungewöhnlich günstigem Preis.

29209-B503 37–48 78.— DM
BRÜGELMANN-PROFESSIONEL – ein Spitzenmodell der Schuhfabrikation. 3-FACH-Ledersohle mit montierten Pedalklammern – Schuhe in dieser Ausführung lassen sich Spitzenfahrer in Sonderanfertigung machen und zahlen hierfür über 100.—!

29210-COLP 41–45 112.— DM
COLNAGO Spitzenmodell AERO mit Pedalklammer.

29211-BSOA 41–45 93.— DM
29212-BSOA 46–48 99.— DM
BRÜGELMANN-ISOARD – das Top-Modell der franz. Rennschuh-Kollektion – HANDGENÄHT – besonders weiches KÄNGURUH-Leder mit seitlich verstärktem Oberteil – montierte, einstellbare Pedalklammern.

adidas Modell MERCKX-SUPER
29213-ASUP 37–45 86.20 DM

29217-SISC 92.—



SIDI SUPER CYCLE TITANIUM

29218-BREX 42–44 73.— DM
BRÜGELMANN-EXCLUSIV aus elegantem Lackleder in den Farben rot, blau, weiß und schwarz. Einzelanfertigung in Handarbeit.

29220-DUEG 110.— DM
DUEGI – ein ital. Rennschuh in ganz neuer Art – anatomisch geformtes HOLZFUSS-BETT – feinstes Oberleder – einstellbare, montierte Pedalklammern. – Wir bitten zu beachten, daß wir diesen Schuh nicht ständig in allen Größen an Lager haben, deshalb empfehlen wir bei Bestellung evtl. ein Ersatzmodell anzugeben.



RADSCHUH 29219-PUMA- 65.— DM
PUMA liefert in engl. Größen von 3 1/2 bis 12, sollte ein gelieferter PUMA-Schuh nicht passen und Sie uns den Schuh zum Umtausch senden, legen Sie 2.— DM für Rücksendung bei, andernfalls geht Ihnen die Rücksendung per Paket unfrei zu. Das gleiche gilt auch bei zur Reklamation eingeschickten defekten PUMA-Schuhen.



Sonderanfertigung bis Größe 50

!!! Betrifft ALLE Schuhe mit montierten Klammern; für den Fall, daß die bereits montierten Pedalklammern nicht dem Sitz des Trägers entsprechen, muß die Um-Montage vom Käufer selbst vorgenommen werden. Eine Rücksendung an den Hersteller ist leider nicht möglich. In der Regel sind die Klammern jedoch in üblicher Position montiert.



Corvaro Carlo

er gilt als der beste, exclusivste schuhmacher von radfahrern in italien – er fertigt für spitzen-profis die schuhe. Wir konntnen ihn gewinnen, für uns einige paar schuhe zu fertigen

29221-CORV 40–48 116.— DM



IGNORE CARLO CORVARO
 WEISS WO DER SCHUH DRÜCKT...
 BERUFSFAHRER UND AMATEURE
 DER INTERNATIONALEN SPITZEN-
 KLASSE SCHÄTZEN DIE SCHUHE
 VON CORVARO -
 CORVARO SCHÄTZT DIE NATUR,
 DAS ECHE LEDER - PLASTIK UND
 NYLON SIND VERPÖNT. ALS
 OBERLEDER KOMMT NUR BESTE
 WEICHE QUALITÄT ZUR VER-
 ARBEITUNG - MAN FÜHLT ES !!!

**Der Schuh der Schuhe
 FÜR DIE VERWÖHNTEN
 UNTER DEN
 ANSPRUCHSVOLLEN**

... hineinschlüpfen —
 und sich wohlfühlen.



DIE SOHLE WIRD AUS 3-FACH
 VERLEIMTEM LEDER "GEFORMT",
 NICHT EINFACH GESTANZT !!!
 DIE UNTERPLATTE DER VER-
 STELLBAREN PEDALKLAMMER
 IST AUFGENAGELT, AUF DER
 UNTERPLATTE IST DIE EIGENT-
 LICHE PEDALKLAMMER MIT 4
 MESSINGAUFSÄTZEN AUFGE-
 SCHRAUBT - EINSTELLBAR FÜR
 INDIVIDUELLE FUSSPOSITION
 UND AUSTAUSCHBAR.

WIR KONNTEN SIGNORE CORVARO GEWINNEN, FÜR UNS JÄHRLICHE "EINIGE PAAR" ZU FERTIGEN, WIR SIND
 BESTREBT, IHNEN DIESE SCHUHE IN DEN GRÖSSEN 36 - 48 ANZUBIETEN, WAS ABER BEDAUERLICHER WEISE AUF
 GRUND DER GERINGEN KAPAZITÄT NICHT IMMER MÖGLICH IST.

29221-CORV

116.- DM



adidas

TOURISTIK-SCHUHE...

... das sind solche schuhe, die speziell
 für das radeln "konstruiert" sind, sodaß man
 einen sicheren stand auf dem pedal hat -
 ob mit oder ohne pedalhaken, den pedal =
 druck nicht so stark spürt UND TROTZDEM
 AUCH "GEHEN" KANN = Bewegliche sohle.

abb. rechts RIVAT "TOURING" 29222-RITO 63.60 DM
 aus frankreich, dem land wo nicht erst seit "gestern" die
 radtouristik populär ist - erfahrung vieler jahre ist in diesem
 schuh vereint. Obermaterial leder in perforierter, atmungs-
 aktiver ausführung - spitze, seite und ferse verstärkt. Sohle
 mit absatz - gummi, mit griffigem profil.

Da wir der meinung waren, mit diesem schuh das beste ge =
 funden zu haben, was auf dem internationalen markt ange =
 boten wurde, haben wir einen großen abschluss getätigt, was
 sich FÜR SIE in dem besonders GÜNSTIGEN PREIS
 niederschlägt - wir helfen Ihnen beim sparen !!!

abb. links-oben adidas 29215-ADTO 69.- DM
 nylonschaft mit veloursbesatz - gummi =
 sohle mit profil -

abb. links puma 29223-PUTO 76.- DM
 in den großen 3 1/2 bis 8 wie abbildung in blau/blau
 großen 8 1/2 bis 12 in schwarz mit weißem streifen!
 Schaft aus netznylounge - veloursbesätze an spitze,
 seite und ferse - sohle mit griffigem profil und eingebauter
 stahlplatte - pepolsterter kragenabschluss - ganzes futter.



Rivat "TOURING"

braun



puma



Bestell-Code

29326-REFE

Rivat Winter flach



adidas Cross

Rivat Cross



Bestell-Code

29325-WIFE

Rivat Winter hoch

GELÄNDESCHUHE/CROSS-COUNTRY

... entwickelt für den CROSS-RENNFAHRER,
 auf grund der hochgradigen entwicklung und
 der hervorragenden materialien aber auch
 bei den hobby-radlern SEHR BELIEBT !!!!!!!

144.- DM = ein SONDERMODELL, welches von adidas in einzelfertigung den rennfahrern der national-
 mannschaften in ganz europa angefertigt wird - das original modell vieler weltmeister ! Nur begrenzt lieferbar - rechtzeitige bestellung ist empfehlenswert !!
 104.- DM = mit flexibler "fahr-und laufsohle", spezielles rillenprofil im mittelteil zum sicheren halt auf
 dem pedal, sodaß pedalklammern nicht nötig sind !!! Im absatz können 2 stollen eingeschraubt werden !!! Dieser schuh ist etwas "breiter" gearbeitet zum
 vorteil für fahrer mit breitem fuß !!! SUPERLEICHT = STÜCK nur etwa 270 gramm !!! "WATERPROOF" - spezial nylon schaft !!!

WARME WINTERSCHUHE

... diese beiden modelle sind extra für
 jene radler entwickelt, welche auch in der
 kalten jahreszeit radeln möchten oder das
 wettkampf-training nicht unterbrechen dürfen.

abb. rechts-mitte " WINTER-RENN " 29326-WIRE 104.- DM = ein gefütterter schuh, mit welchem man auch rennen fahren kann und das training in der
 kalten jahreszeit in einem angenehm sitzenden, warmen schuh, abgespult werden kann - selbstverständlich NATUR = LEDER, mit aufgeschraubter, verstell =
 barer pedalklammer. Daß dieser schuh insbesondere bei den hobby-radlern großen anklang gefunden hat, dürfte verständlich sein

abb. rechts-unten " WINTER-STIEFEL " 29325-WIFE 71.- DM = knöchelhoch, mit weichem - WARMEM - "TEDDYFUTTER". Bei diesem schuh ist es zu
 empfehlen, eine nummer größer zu tragen als üblich - selbstverständlich können auf diesen schuh auch pedalklammern von Ihnen montiert werden.

Größenangabe nicht vergessen !! Siehe hierzu Seite 103

Pedalklammern

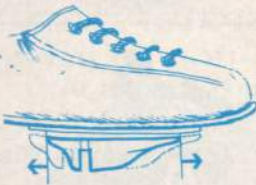

Zur befestigung der klammern auf der schuhsohle haben sich schrauben am besten bewährt – die montage ist allerdings etwas umständlicher als das gewöhnliche aufnageln ABER SICHER UND DAUERHAFT . Die klammern werden provisorisch mit 2 nägeln befestigt um die position zu prüfen – dann 4 löcher durch klammer und sohle bohren (3 mm) in der klammer werden 2 diagonal gegenüberliegende löcher auf 4mm gebohrt – somit ist die möglichkeit gegeben etwas anzugleichen

21529-PESC	1 satz = 8 stück dieser speziellen schrauben mit muttern (messing !!! = nichtrostend)	NUR	2.70 DM
29301-TALU	T. A. Pedalklammern in aluminium		2.95 DM
29304-TLED	T. A. in LEDER – klappert nicht beim gehen !!!		9.65 DM
29302-TANL	T. A. typ ANQUETIL in langer ausführung		5.60 DM
29303-TANK	T. A. typ ANQUETIL in kurzer ausführung		5.60 DM
29306-TPLA	T. A. in plastik mit metallverstärkung		5.90 DM

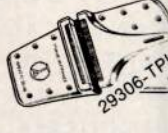

29319-CLEM NYLON PEDALKLAMMER " CLEMENT " – die echt durchdachte pedalklammer aus nylon – führungsrille ist mit stahl verstärkt – LEICHT und STABIL – die führungsrille ist aussen breiter als innen, das bringt den vorteil, daß der fuß in drehrichtung etwas spiel hat , aber nicht in längsrichtung . Für den sicheren radler bringt dies ein gefühl der freiheit = beweglichkeit – für den anfänger bringt diese pedalklammer ein gefühl der sicherheit und nimmt die angst !!! SEIT 6 JAHREN UNSERE MEISTVERKAUFTE PEDALKLAMMER

29320-PEVE VERSTELLBARE PEDALKLAMMER – nylon mit stahlplatte – die grundplatte wird auf den schuh ge = schraubt oder genagelt, danach ist die nylon pedalklammer noch verstellbar – die endgültige arretierung wird mittels schraube vorgenommen . Dieses modell hat sich nur seit 4 jahren bestens bewährt bei den profis und amateuren und setzt sich immer mehr den hobby/freizeit und touristik radlern durch . 6.80 DM

T.A. CROSS-PEDALKLAMMERN mit je 2 stiften (dornen) – dieses modell hat sich auf grund der hohen festigkeit und guter verarbeitung am besten bewährt für den cross-rennfahrer als auch bei den gelände-hobby-radlern – die dome sind ausschraubbar, sodaß die schuhe mit diesen pedalklammern auch beim normalen fahren (und gehen) getragen werden können – die rillen setzen sich bei matsch nicht zu . Bestell-code 29305-TCRO 8.95 DM

ERSATZSTIFTE hierzu satz = 4 stück Bestell-code 29310-TSTI 4.10 DM



Größenangabe nicht vergessen !!! Siehe hierzu Seite 103

Wir können zu allen von uns geführten Schuhen die Original-Pedalklammern für Ersatzzwecke liefern

• • • Denken Sie auch an das Werkzeug — Oft werden hierzu ungewöhnlich
 • • • kleine Inbus-Schlüssel benötigt, welche wir ebenfalls liefern können

5 Schutzmöglichkeiten gegen nasse / kalte Füße



1
 29325-WIFE 71.- DM
 29326-WIRE 104.- DM
GEFÜTTERTE SCHUHE
 Beachten Sie diesbezüglich die beschreibung und abbildungen auf der seite 93 – hier finden Sie auch Cross-Schuhe

2
 29115-HAÜB 21.- DM
RENNHAKEN-ÜBERSCHUH , schützt bei regen und kälte
 -hakenlänge angeben ! -
NEUES MODELL mit noch besserem kälteschutz

3
 29117-RIÜB 31.- DM
isoliermaterial !!! Am oberen rand ein breiter, dehnbarer – gut sitzender abschluss – hinten mit reißverschluss !!!

4
 29116-SCHÜ 16.50 DM
REGEN-GAMASCHEN in sehr stabiler ausführung –
 - Fußnote beachten -
 -SCHUHGRÖSSE NICHT VERGESSEN

5
 29118-ÜBES 62.90 DM
ISOTHERMIC-ÜBERSCHUH dickes innenfutter aus polyester mit zusätzlicher durch spezial alu-folie - separatem regenschutz In den größen : 38/39 – 42/43 – 44/45 – 46/47

Für
die
Reise ...



DIE GROSSE FAHRRAD-TRANSPORTTASCHE

zum transport eines kompletten rennrades mit zusätzlichen kleinteilen- auf flugreisen bestens bewährt und von fluggesellschaften mit viel lob bedacht !!! Im auto wird das fahrrad geschont und selbstverständlich auch das auto, die sitze bzw der kofferraum werden vor kettenschutz geschützt und vor rissen durch spitze teile am rad bewahrt . Die tasche hat eine inneneinteilung, sodaß die laufräder vom rahmen getrennt sind und kratzer vermeiden werden .
bestell-code 29401-FATA UNSER WERBEPREIS NUR nur NUR nur NUR 168.- DM



DIE PRAKTISCHEN, PREISGÜNSTIGEN BRÜGELMANN-REISetaschen

bei den preisen für diese taschen handelt es sich um unsere werbepreise - DAHER SO SUPER PREISGÜNSTIG und nicht auf grund von "billiger ware" - bei unseren taschen handelt es sich um la Markentaschen aus Frankreich !!!!!!!!!!!

wir möchten bemerken, daß sich während der saison die ausführungen der taschen etwas ändern können, infolge modelländerung der herstellerfirma .

- abb. links - ca. 500 x 240 x 250 mm 29403-BTMI 31.- DM
- hochfestes nylongewebe - mit diesen beiden taschen wurden bei den beiden letzten olympischen spielen verschiedene mannschaften ausgestattet
- abb. mitte - ca. 390 x 170 x 200 mm 29402-BTKL 18.50 DM
- abb. rechts - ca. 500 x 220 x 300 mm 29404-BTGR 38.- DM
- die große, seit jahren bewährte bügeltasche aus vynilique



KETTE MONTIERENDEMONTIEREN KÜRZEN VERLÄNGERN

DER ARBEITSVORGANG IST IMMER DER GLEICHE - WICHTIG IST EIN GUTES WERKZEUG, WOVON WIR AUF SEITE 61 EINIGES ANBIETEN - EINE ERKLÄRUNG ZU DER RICHTIGEN KETTENLÄNGE IST AUF DER SEITE 37

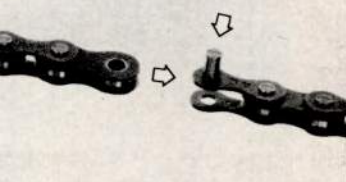

MIT DEM KETTENNIETENDRÜCKER bzw NIETZANGE DRÜCKEN SIE DEN NIET AUS DEM KETTENGLIED, SO= DASS DIESER NOCH IN DER LASCHE HÄNGT . NUN WIRD DIE KETTE AN DEM ANDEREN ENDE AUF DIE RICHTIGE LÄNGE GEBRACHT . DAS ZUSAMMENSCHLIESSEN DER KETTE ERFOLGT, INDEM DAS GESCHLOSSENE GLIED IN DAS OFFENE GLIED EINGEFÜHRT WIRD UND DER NIET MIT DEM NIETENDRÜCKER bzw DER ZANGE EINGESCHOBEN WIRD. SOLLTE DIESE STELLE NUN ETWAS SCHWERGÄNGIG SEIN, SO IST DIES DURCH EIN LEICHTES SEITLICHES BIEGEN ZU BEHEBEN DAS IST ALLES - WIRKLICH KEIN PROBLEM !



SCHNÜRSENKEL - "SCHUHRIEMEN"
-AUCH IN WEISS-
FINDEN SIE AUF SEITE -112-



.... MACHTS MIT QUALITÄT , WAS BEI DIESEN 3 MODELLEN WIRKLICH ZUTRIFFT !!!! BILLIGE FREIZEITSCHUHE BEKOMMEN SIE IN JEDEM KAUFHAUS ----- ABER DIESE QUALITÄT ZU UNSEREM PREIS , DA MÜSSEN SIE SUCHEN !

modell RED STAR 29.90 DM
-schaft aus veloursleder, angespitzte -
-schalensohle , ein sehr preiswerter -
-freizeitschuh von klasse -
-bestell code 29327-STAR

modell JEANS / ARGENTINA 45.-
- das blue star modell wird im laufe des -
-jahres durch argentinia abgelöst . Schaft -
-aus veloursleder , rutschfestes profil -
-bestell code 29328-BLUE

modell VILAS-FITNESS 59.90 DM
-schaft aus gefüttertem nylongewebe mit velours -
-besatz, ghillys schnellschnürung, stoßabsorbier .-
-zwischensohle, hochabriebfeste gummisohle -
-bestell code 29329-VILA



Größenangabe nicht vergessen !! Siehe hierzu Seite 103

NEU IN UNSEREM PROGRAMM:



BALENA PACKTASCHEN

AUS FRANKREICH

100% WASSERDICHT – SAUBERE VERARBEITUNG

NYLON-POLYAMID auf PVC – SEHR STABILE QUALITÄT



die tasche für die schnelle - wenn sie "gerademal" wegfahren wollen und eine kleingigkeit mitnehmen möchten

- ... zum baden -
- ... zum kleinen einkauf -
- ... oder wenn sie zur großen

fahrt etwas mehr mitnehmen möchten als gerade in die trikottaschen paßt, DANN HABEN SIE HIER DIE IDEALE TASCHE (lieferbar in blau)

29550-BABR SUPERGÜNSTIGPREIS nur 20.70

LENKER-TASCHEN



mit diesen 3 taschen haben sie bestimmt keine platzprobleme auf der großen fahrt - wenn's doch noch zu eng ist, die tasche in abb. rechts hat noch größeres fassungsvermögen

hintere DOPPELPACKTASCHE
29551-BAHD unser preis NUR....64.45 DM

vordere DOPPELPACKTASCHE
29552-BAVD unser preis NUR....48.45 DM

LENKERTASCHE mit zusatz-vortasche
29553-BALE unser preis NUR....38.70 DM



das ist die superultima-weltumradler 3-fach packtasche - schräg geschnitten, kein anstoßen der beine !! beide seitentaschen mit vortaschen - alle 5 taschen mit reißverschlüssen VERDECKT = 100% WASSERDICHT wie alle taschen der firma BALENA ebenfalls in blau, sodaß die kombination möglich ist .

29554-BAH3 unser preis nur 81.20 DM



29405-LEGK 23.80 DM
145 x 210 x 60 mm

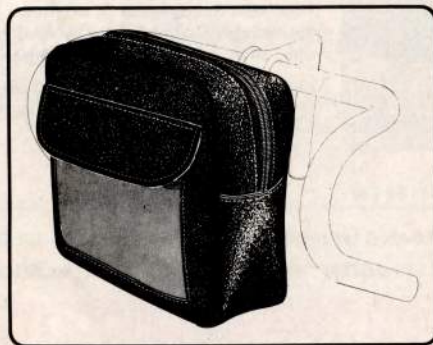

29814-LEGG 33.80 DM
230 x 190 x 90 mm



29407-LEVT 37.- DM
230 x 150 x 120 mm

DIE PREISE ALLER DREI MODELLE VERSTEHEN SICH INCLUSIVE DEM HALTER. DIESER HALTER IST IN SEKUNDEN MONTIERBAR DIESE TASCHEN HABEN SICH IM VERGANGENEN JAHR IN FRANKREICH BESTENS BEWÄHRT

OHNE WERKZEUG

29408-BROK 36.- DM

Original
B R O O K S
GEPÄCKTASCHE (Abb.rechts)
mit 2 Seitentaschen - Aus-
führung in lederähnlichem
Material Poly Vinyl Chloride -
leichte, einfache und schnelle
De- und Montage mit nur 2 Leder-
riemen am Sattel .



Diese Tasche lässt sich auch mit den zwei Riemen am Lenker befestigen, zwischen den Bremsgriffen. So ist es möglich, bei einer größeren Tour 2 Taschen mitzunehmen .

ca. 15 x 15 x 30 cm



29409-HIBE 30,40

EIN GANZ LEICHTER GEPÄCK-
BEUTEL MIT LEICHTEM TRÄGER
IN ALUMINIUM - EINFACHE
DE- und MONTAGE OHNE
WERKZEUG .

ca. 230 x 135 x 135 mm

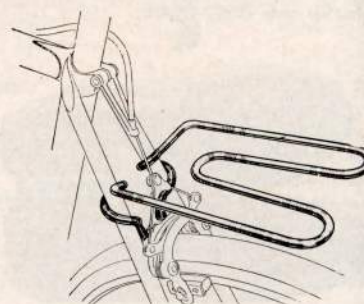

RADSPORT BRÜGELMANN bietet das BISHOP-Programm



Lenkertasche. ASISTA in Rot
29501-0052 16.50 DM

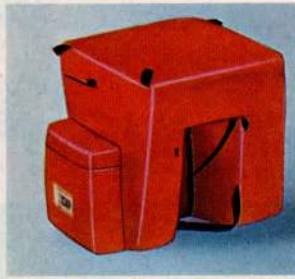

Dreifachpacktaschen für Gepäckträger, mit Außentaschen. Orange, Blau.
29502-0058 96.50 DM



Lenkertasche mit wasserdichter Kartentasche. Orange.
29503-0051 21.45 DM



Packtasche mit Oberrohrbefestigung. Orange, Blau.
29504-0053 17.- DM



Tennisschlägertasche für Radfahrer. Blau.
29505-0059 16.50 DM



Rucksack mit Tennisschlägerfach. Orange.
29506-0060 33.30 DM



Rucksack mit Reißverschluss. Orange.
29507-0063 26.80 DM



Satteltasche mit Reißverschluss. Blau, Gelb.
29508-0054 16.50 DM



Rucksack mit Reißverschluss. Gelb.
29509-0062 24.70 DM



Rucksack mit Schnallenverschluss. Orange.
29510-0061 18.35 DM



Rucksack mit Reißverschluss und Außentasche. Blau.
29511-0064 32.20 DM



Satteltasche mit Reißverschluss. Orange. Blau.
29512-0055 20.50 DM



Schultertasche. Blau.
29513-0065 23.60 DM



Tragetasche. Orange.
29514-0067 26.90 DM



Spezial-Tragetasche (2 in 1). Orange.
29515-0066 41.90 DM



Doppelpacktasche für Gepäckträger, mit Außentaschen groß. Orange, Blau.
29516-0057 75.- DM



Doppelpacktasche für Gepäckträger, mit Außentasche klein. Orange, Blau.
29517-0056 59.- DM

Eine besonders interessante Tasche aus der neuen „fun line“ von Bishop. Ein Knüller: die Super-tasche „aus 1 mach 2“, einfach und problemlos auf das doppelte Fassungsvermögen zu vergrößern.

ACHTUNG - vergessen Sie nicht die gewünschte farbe anzugeben, erfolgt die bestellung ohne farbangabe liefern wir nach unserem ermessens. Ist die gewünschte farbe nicht an lager, liefern wir eine andere farbe - sollte dies nicht in Ihrem sinne sein, bitte EXTRA angeben!

Bishop ist einer der führenden Hersteller in den USA auf dem Gebiet der Fertigung von Taschen und Rucksäcken. Ein erfahrener Fabrikant, der seit 1893 auf diesem Spezialgebiet tätig ist. Die Bishop-Produkte sind heute auf alle populären Sportarten zugeschnitten. Sie zeichnen sich durch modernes Styling und ein Maximum an Nützlichkeit und Komfort aus. Bishop denkt auch an die Details, z. B. kleine Spezialfächer, tragfreundliche Schulterriemen usw.

Die von Bishop produzierten Sporttaschen und Rucksäcke sind aus strapazierfähigem Nylon gefertigt, polyurethanbeschichtet und wasserfest. Standardfarben sind blau, orange, und gelb.

Für jeden Verwendungszweck gibt es genau die richtige Tasche oder passenden Rucksack. Für Wandern, Picknick, Camping, Tennis und natürlich für den Radsport und die Radtouristik. Daneben sind Rucksäcke ausgewählt worden, die durchaus auch für die Besitzer von Rennmaschinen geeignet sind. Wenn man entsprechend sportlich auftreten will.

Unseren lustigen Rennfahrer finden Sie auf den Freizeit-Pullis (T-Shirts), auf den neuen Hand-Tüchern und auch als Auto-Aufkleber in verschiedenen Ausführungen sowie auf den Rennmützen und Trinkflaschen. Und jetzt auch bei zahlreichen anderen Firmen, welche sich diesen "Renner", angeeignet haben. Dies spricht doch wieder für eine Brügelmann-Idee!!!!



Champ

Sporternährung



Offizieller Ausrüster
des Bundes
Deutscher Radfahrer



Ruud Bakker
Betreuer des
TI Raleigh Creda Teams

Egal welche Klasse: Wer Leistung bringt, braucht Energie.

Klar, daß ich mein Team in der ganzen Saison leistungsgerecht ernähre. Mit Champ Sporternährung. Die nimmt jeder im TI Raleigh Creda Team, auch bei der Tour de France 1981. Wer Leistung bringt, braucht entsprechend viel Energie.

Komisch, daß viele aber immer noch glauben, Sporternährung sei nur etwas für Profis und Weltmeister. Richtig ist, daß Konditionsschwäche und Muskelverkrampfungen im-

mer dann auftreten, wenn durch Schwitzen Flüssigkeit und lebensnotwendige Mineralstoffe verlorengehen. Hier hilft die richtige leistungsgerechte Ernährung mit Champ.

Nehmen Sie genau wie wir vom TI Raleigh Creda Team das Konditionsgetränk Champ mineral und den Kohlenhydrat-Trunk Champ energie, wenn Sie das nächste Mal auf Ihrer Maschine steigen.

Das komplette 5-Bereichs-Ernährungsprogramm für körperliche Hochleistungen

Champmineral
Konditionsgetränk



schaft neue Energie
Körperliche Betätigung erhöht den Bedarf des Körpers an Nährstoffen und Energie. Mit dem Schweiß gehen pausenlos die lebensnotwendigen Mineralstoffe sowie wichtige Vitamine verloren.

500-gramm spardose
20108-C500 17.90 DM
125-gramm beutel
20109-C125 5.85 DM
25-gramm beutel
(für 1 trinkflasche)
20110-C025 1.70 DM

Champhlet
Eiweißkonzentrat



schaft Muskelsubstanz
Starke Muskelbeanspruchung verschleißt Eiweißbausteine. Eine eiweißreiche Ernährung hingegen baut Körpergewebe auf, bildet Muskelgewebe und regeneriert es.

425-gramm-dose
20107-CEIW 16.50 DM

KONDITIONSTALER
herlich schmackhafte
schokolater, prall mit
CHAMPMINERAL
gefüllt
tafel mit 10 taler
20159-CTAL 3.75 DM

Champenergie
Kohlenhydrat-Krafttrunk



schaft mehr Muskelenergie
Kohlenhydrate bedeuten Energie, denn sie sind die am leichtesten und effektivsten verwertbaren Energieträger. Kohlenhydrate liefern Muskelenergie.

"ORANGE"
1-Liter Flasche
20111-CILT 18.85 DM
100ml taschenflasche
20112-C100 3.25 DM

Champvital
Multivitamin



schaft Widerstandskraft
Körperliche Hochleistungen werden auch entscheidend von der notwendigen Höhe der Vitamin-Zufuhr mitbestimmt.

Großpackung
besonders preis =
günstig mit 100
kapseln
20154-CVIT 19.65 DM

Champprovian
Vollnahrung



schaft pünktlich Leistung
Energie und Leistungskräfte werden vom Ernährungsrythmus bestimmt. Das heißt in der Praxis: Kurz vor dem Start und in der Pause Kraft tanken, bringt mehr Leistung.

90-gramm portionsbeutel
"VANILLE"
20120-CVAN 3.25 DM
"KAKAO"
20121-CKAK 3.25 DM
NEU!!!!
ENERGIEBLOCK
35-gramm riegel
20122-CBLO 1.35 DM

Champ Sportdienst GmbH, Frankfurter Str. 16, 6368 Bad Vilbel



... die Nahrung für den Profi

Mineral-Drink für	9 l	18,95 DM
Mineral-Drink für	25 l	39,80 DM
Mineralsalz-Tabletten	100 St.	10,90 DM
Energie-Riegel	40 g	1,80 DM
Sportvitamine	120 St.	28,90 DM

Energie-Konzentrat	250 g	9,75 DM
Energie-Konzentrat	750 g	22,45 DM
Sportler-Müsli	1 kg	14,85 DM
muskel-fit Sportmassage- und Startöl	125 ml	9,20 DM
muskel-fit Sportfluid	125 ml	7,30 DM

BEACHTEN SIE UNBEDINGT, dass bei bestellung von "BIO SPORT ERNÄHRUNG" die folgenden bestell-code angegeben werden :

mineral drink (9 ltr)	20290-BIMK	18.95	energie-riegel	20293-BIRI	1.80	energie-konzentrat	250 gr	20296-BIEK	9.75 DM
mineral drink (25 ltr)	20991-BIMG	39.80	sportvitamine	20294-BIVI	28.90	energie-konzentrat	750 gr	20297-BIEG	22.45 DM
mineralsalz-tabletten	20992-BISA	10.90	sportler müsli	20295-BIMÜ	14.85	massage/startöl		20298-BIÖL	9.20 DM
						muskel-fit-sportfluid		20299-BIFL	7.30 DM

ASSOS DIE OPTIMALE SPITZENQUALITÄT AUS DER SCHWEIZ RADSPORT-BEKLEIDUNG + ZUBEHÖR



FREDDY MAERTENS, PROFI-STRAßEN WELTMEISTER 1981 TESTET MIT DER "POULE D'OR" BERUFSFAHRER-RENNMANNSCHAFT MIT DEM DIE BEKLEIDUNG UND FELGEN DER SCHWEIZER FIRMA ASSOS. DIE ITALIENISCHE BIANCHI-PROFI RENNFACHMANNSCHAFT MIT DEM EX-WELTMEISTER FELICE GIMONDI TRÄGT EBENFALLS DIE ASSOS RENNBKLEIDUNG. ZAHLREICHE BERUFSFAHRER, DEREN MANSCHAFTEN KEINEN VERTRAG MIT EINER BEKLEIDUNGSFIRMA HABEN, KAUFEN AUF EIGENE KOSTEN IMMER WIEDER DIE ASSOS RENNHOSEN (SIEHE SEITE 106 IN UNSEREM KATALOG) ASSOS IST EBEN WELTKLASSE - UND DIESE WELTKLASSE WIRD GENUTZT VON HOBBY-RADLERN, DEM JUGENDLICHEN RENNFACHMANN, DEM PROFIWELTMEISTER FREDDY MAERTENS. SPITZEN-RENNFAHRER BIS ZUR ABSOLUTEN SPITZE : DEM PROFIWELTMEISTER FREDDY MAERTENS.



ASSOS



RADSPORT

Illustriertes
Fachblatt
für den
Radsport



aus dem Hause Deutscher Sportverlag Kurt Stoof, 5000 Köln 1,
Eintrachtstraße 110–118, Telefon 02 21 / 1 64 81, Telex 08 881 476

INFORMIERT WÖCHENTLICH

(auch in der Zeit vom 15. 10. 82 bis 15. 3. 83)

ÜBER

- den bundesdeutschen und internationalen Radsport
- Amateure und Profis
- Junioren und Schüler
- Vereine und Verbände
- Rennankündigungen:
... und all das, was Radsport ist!



Seit über 35 Jahren die führende Zeitschrift
für alle Radsportfreunde!

RADSPORT lesen – dabei gewesen!
Bestellen Sie noch heute ein RADSPORT-Abonnement

Sportive Ernährung Wenn Sie mehr wissen wollen ...

für Hochleistungssportler, Vereins-sportler, Trimmprofis



Protein-Pur enthält 88% biologisch hochwertigen Milcheiweiß und liefert alle lebenswichtigen Aminosäuren. Es fördert gezielt das Wachstum des Muskels sowie die Vermehrung der Muskelzellen. Protein-Pur schafft in der Trainings- und Aufbauphase die Kraft für sportliche Höchstleistung.



250 Gr. Pack
20114-PR25 12.50 DM
750 Gr. Pack
20113-PR75 32.80 DM

Aufbau-Trunk ist speziell für das Training und die Aufbauphase vor dem Wettkampf entwickelt worden. Hochkonzentriertes Eiweiß, leichtverdauliche Kohlenhydrate, Vitamine und Mineralstoffe schaffen die Kraft- und Energiereserven für Höchstleistungen im Wettkampf. Ein Tip für Kraft-sportler: Aufbau-Trunk mit Protein-Pur mischen = "Power-Mix".



160 Gramm
20116-AUKL 5.60 DM

2620 Gramm
20115-AUGR 49.80 DM

Die **Energie-Drink** enthalten leichtverdauliche Kohlenhydrate (Oligosaccharide) erhöhen die Energiekapazität und Ausdauerleistung im Wettkampf. Durch den hohen Gehalt an Kohlenhydraten und Vitaminen kann Erschöpfungszuständen und Muskelschwäche vorgebeugt werden. Bei Dauerleistung mit hohem Schweißverlust: Energie-Drink mit Mineral-Plus 6 mischen = "Profi-Mix".

150 Gramm
20117-EN15 6.20 DM

450 Gramm
20128-EN45 12.40 DM



Die Ernährung des Sportlers unterliegt naturgemäß sehr individuellen Gesichtspunkten. Aus diesem Grund steht Ihnen unsere Abteilung Ernährungsberatung zur Verfügung. Darüberhinaus bieten wir Sportärzten und Trainern den beratenden Service unserer Referenten für Sportler-Ernährung an, die im persönlichen Gespräch Ratschläge und Empfehlungen für die richtige Ernährung des Sportlers geben können.

Der Autor, Dr. Peter Konopka, beschreibt auf 258 Seiten (mit vielen Abbildungen), die modernen wissenschaftlichen Erkenntnisse der Ernährung des Sportlers und gibt Ratschläge für ihre Anwendung in der Praxis.



20270-SPEL 11.50 DM

20133-BARR 1.45 DM

Energie-Barren enthält die für den Sportler wichtigen Kohlenhydrate, Vitamine und Mineralstoffe. Das ist konzentrierte Energie, fertig zum Verzehr. Energie-Barren ist der ideale Energiespender für Training und Wettkampf.



WANDER

WANDER GMBH-6522 OSTHOFEN

Mineral-Plus 6 reguliert den Elektrolyt- und Wasserhaushalt des Sportlers während und nach dem Wettkampf und ersetzt die über den Schweiß verlorengegangenen Mineralsalze. Dadurch werden Leistungsabfall und Muskelkrämpfe vermieden. Mineral-Plus 6 ermöglicht eine ausgeglichene Wasser- und Elektrolytbilanz und schafft so die Voraussetzung für höchste Konzentrations- und Leistungsfähigkeit und "löscht den Durst".



150 Gramm
20118-P615 6.95 DM

450 Gramm
20129-P645 17.50 DM

Energie-C enthält konzentriertes Vitamin C. Sportive-Energie-C gehört in die Tasche jedes Sportlers. Im Training, im Wettkampf und zwischendurch mobilisiert Energie-C die Widerstandskraft und stabilisiert die Leistung.

20131-ENEC
2.- DM



Power-Back ist speziell für rasche Regeneration nach hohen körperlichen Leistungen entwickelt worden. Power-Back ersetzt alle im sportlichen Wettkampf verbrauchten vitalen Nährstoffe und gibt Kraft zurück. Power-Back enthält Eiweiß höchster biologischer Wertigkeit, leicht verdauliche Kohlenhydrate sowie alle essentiellen Vitamine und Mineralstoffe in konzentrierter Form. Schmeckt ausgezeichnet und fördert den Appetit.

150 Gramm
20119-P015
7.90 DM

450 Gramm
20130-P045
19.80 DM



Für das Mehr an Leistung: DR. PFRIMMER SPORT-ERNÄHRUNG



Das Richtige trinken –
damit Sie durchhalten.

NUTRISPORT ^{NEU} Der Nachschub für die Leistung.

NUTRISPORT Instant mit Bananengeschmack ist ein Nahrungs-Konzentrat, das sämtliche Nährstoffe (Eiweiß, Kohlenhydrate, Fett, Vitamine, Mineralstoffe) in ausgewogener Zusammensetzung enthält. NUTRISPORT Instant hilft, den hohen Nährstoff-Bedarf des Sportlers zu decken und sättigt, ohne den Organismus zu belasten.

NUTRISPORT – idealer Sportproviant für unterwegs, zur Wettkampfvorbereitung, zwischen Arbeit und Sport.

420-g-Packung (2000 kcal.)
20155-NUSP 12.85 DM



B6 AUFBAU KONZENTRAT Mehr Kraft durch Eiweiß.



Eine optimierte Protein-Zusatznahrung mit Vitamin B6 zur Verbesserung der Dauerleistungsfähigkeit und Muskelbildung.

B6-AUFBAU-KONZENTRAT enthält nicht nur biologisch hochwertiges, tierisches Eiweiß mit allen wichtigen Aminosäuren, sondern auch den Schlüsselfaktor des Eiweißstoffwechsels, das Vitamin B6: Es setzt das zugeführte Eiweiß effektiver in Körpereiwweiß (z.B. Muskelsubstanz) um.

Ferner enthält B6-AUFBAU-KONZENTRAT sofort verfügbare Kohlenhydrate, Vitamin C, wichtige Mineralstoffe

wie Phosphor – Hauptfaktor bei der Energiegewinnung – und Kalzium/ Kalium, Regulatoren der Nerven- und Muskeleerregbarkeit.

500-g-Dose

20103-PFB6 DM 26.80

MINERAL DRINK PFRIMMER

Mit dem Schweiß verliert der Körper wichtige Mineralstoffe, sog. Elektrolyte. Werden diese nicht ersetzt, sinkt die Leistung rapide. Deshalb MINERALDRINK PFRIMMER, das hochwertige, mineralstoffreiche Instantgetränk mit Orangengeschmack. MINERALDRINK PFRIMMER führt dem Körper die verlorengegangenen Elektrolyte wieder zu, steigert die Leistungsfähigkeit und Ausdauer, hilft Krämpfen, Übelkeit und Schwindelanfällen vorzubeugen.

MINERALDRINK PFRIMMER – vor, während und nach dem Sport.

6 Portionsbeutel à 25 g für 3 l 20106-PF25 DM 9.75
800-g-Dose für 16 l 20105-PF80 DM 32.00



DR. PFRIMMER
SPORT
ERNÄHRUNG

BETAPYR

20158-BETA

BETAPYR-Dragees ; GEGEN MUSKELMÜDIGKEIT UND ZUR ERFRISCHUNG
DES ALLGEMEINEN WOHLBEFINDENEN – WIRKEN AUF DEN GANZEN
KÖRPER BELEBEND UND ERFRISCHEND . Packung mit 20 Dragees NUR 6.- DM



MUSCLOR-1- 20196-MUS1 6.25 DM
beruhigend - regenerierend , die ideale creme zur selbstmassage
die ermüdeten muskelpartien werden leicht einmassiert - die er =
frischende, belebende wirkung ist " wunderbar "

MUSCLOR-2- 20195-MUS2 7.40 DM
das ist die MASSAGECREME , welche von spitzensportlern in aller welt
vor dem wettkampf vom masseur oder als selbstmassage begehrt ist-
von hobby-radlern konnten wir hören " wunderbar "

MUSCLOR-3- 20194-MUS3 5.90 DM
das ist die OPTIMALE WÄRMECREME , im frühjahr bei kaltem und nassem
wetter - im sommer, frühmorgens bei kühlem wetter oder bei regen,
WIR KENNEN NICHTS BESSERES ALS MUSCLOR-3- BEI DIESEN SIT-
UATIONEN - diese creme lässt sich sehr gut mit hauttonicum ab =
waschen !!! Beim gebrauch dieser creme bekommen sie keine roten
beine---- wärmemittel, welche eine starke rötung hervorrufen, sind
für den gebrauch in sportlicher anstrengung nicht zu empfehlen, die
starke rötung ist wohl angenehm warm - verringert aber die blut =
zirkulation als sauerstoffzufuhr zur muskulatur

MUSCLOR

aus frankreich – bei allen sportlern der internationalen
spitzenklasse in aller welt beliebt und begehrt – hobby
und freizeitsportler möchten diese "mittelchen" schon
gar nicht mehr missen

OLBAS
Erfrischungs-Spray

Die Deutsche Olbas-
Gesellschaft mbH ist
offizieller Ausrüster der
Rad-National-Mannschaft.



Erfrischungs-Spray

erfrischt die Haut, die
moderne Form schnell
wieder frisch und fit zu sein,
hervorragend geeignet
daher zum erfrischenden
Aufsprühen auf die Haut,
zur erfrischenden Sport-
massage, für die Sauna –
nicht im Saunaraum ver-
wenden – und im täglichen
Leben.

Olbas-Erfrischungs-Spray
ist ein geschätztes
duftendes Körperpflege-
mittel. Es bietet auch Schutz
vor Insektenstichen.

**Deutsche Olbas-
Gesellschaft m. b. H.**
7031 Magstadt bei Stuttgart

20197-OLBA
Olbas-Erfrischungs-Spray
nur DM 6,55

GINSENG

in Deutschland durch Fussball-Bundesliga
im Sportbereich bekannt geworden
im Ausland bei Spitzen-Radsportlern eine
in bewährter Selbstverständlichkeit

Was verbirgt sich
in der „Menschenwurzel“ ?

- Glykoside, Saccharide,
- Saponine, Schwefel, Kalzium,
- Phosphor,
- Spurenelemente u.a.
- Mangan, Magnesium, Kobalt,
- Germanium, Eisen, Kupfer,
- Vitamine, besonders
- diejenigen der B-Gruppe,
- Enzyme, ätherische Öle
und weitere aktive
Substanzen.

Im harmonischen
Zusammenspiel dieser
Inhaltsstoffe liegt die
besondere Wirkung des
original koreanischen
Ginseng (wissenschaftl.
Bezeichnung: „panax
ginseng“).

KOREA-GINSENG-GRANULAT
100 Gr. 20137-GI10 35,90 DM

... als EXTRAKT=ergiebiger
30 Gr. 20138-GIEX 68,30 DM

Koreanische
Ginseng-Wurzel

PO-HO

Es soll Radsportler geben,
welche PO-HO
noch nicht kennen

PO-HO an Stirn und Schläfen gerieben, wirkt erfrischend
und belebend. Ein Tropfen in die Nase - öffnet die Nase
und bewirkt ein Frischegefühl. Auf Insektenstiche getupft
nimmt PO-HO den Juckreiz.

20189-PO-HO Orig. Flasche 4.90 DM
20100-PO-H2 bei 2 Flaschen NUR à 4.— DM

**Förderung des Trainingsniveaus
durch
hochkonzentrierte Eiweißzufuhr**

Zwei entscheidende Voraussetzungen gewährleisten eine optimale körperliche Leistungsfähigkeit:

Training und Ernährung

Um die Wirkung von hohen Eiweißzulagen auf die körperliche Kondition von Sportlern zu untersuchen, wählte STUCKE und Mitarbeiter 20 klinisch gesunde, optimal trainierte, Sportstudenten aus.

Nach einer längeren Beobachtungszeit, während der zahlreiche, klinische Meßwerte registriert wurden, erhielten die Sportler 10 Tage lang – bei gleichbleibendem Training und gleichen Ernährungs- und Lebensbedingungen – Zulagen eines gut verträglichen Eiweißkonzentrats in Höhe von 2 g je kg Körpergewicht täglich. Bei dem Eiweißkonzentrat handelt es sich um KERNMARK (Hersteller: KLOPFER-NÄHRMITTEL, München 50), das extrem arm an Kohlenhydraten, Fett und Ballaststoffen ist und sich durch einen besonders hohen Gehalt an essentiellen Aminosäuren auszeichnet.

Nach Abschluß der Versuchsperiode zeigte sich ein hoher Leistungszuwachs:

1. Ein erheblicher Zuwachs der Muskelumfänge um mehrere Zentimeter.
2. Die Leistungsdauer und -belastbarkeit ($m \times kp \times sec^{-1}$) stieg analog von durchschnittlich 573,7 auf 610,5 an.
3. Der Hämoglobingehalt der roten Blutkörperchen nahm deutlich zu. Die daraus folgende bessere Sauerstoffversorgung der Muskulatur erklärt zwanglos die Steigerung des Trainingsniveaus.

Trotz umfangreicher laborchemischer und klinischer Untersuchungen ergaben sich keine Hinweise auf irgendwelche Schädigungen durch den hohen Eiweißanteil der Nahrung.

Wichtig wie Training

KERNMARK®

DER ENDSPURT entscheidet oft im Sport

Deshalb sind Kraftreserven notwendig! Und Kraftreserven, die schafft man sich durch Muskelzuwachs. Hartes Training genügt nicht mehr in der Zeit der Spitzenleistungen! Eine zweckmäßige Ernährung ist unbedingt erforderlich. Sportärzte und Ernährungswissenschaftler empfehlen dem Sportler eine eiweißreiche Kost, die jedoch mengenmäßig nur wenig belasten darf.

KERNMARK ist konzentriertes Eiweiß. Für den Sportler, der vor dem Wettkampf eine leichte Kost braucht, ist KERNMARK wie geschaffen. Aber auch für alle Menschen die fit sein und bleiben wollen.

KERNMARK – zwei Fliegen mit einer Klappe

- 1.) MUSKELAUFBAU im Training
- 2.) Leichte und anhaltende Kost vor dem Wettkampf

KERNMARK
offizieller Ausrüster der deutschen Sportverbände für
Leichtathletik
Gewichtheben
Radfahren
Ringen
Judo
Ski
u. a.

KERNMARK



macht sportlich überlegen

250-Gramm Packung
20102-KE25 12,60 DM
in der preiswerten 1-kg Grosspackung
20101-KEKG 46,15 DM

GALAVITA® Elektrolyt-Drink

GALAVITA ersetzt rasch alle wichtigen Mineralstoffe bei Schweißverlust während und nach Ausdauerleistungen.

Schwitzen beim Ausdauersport ist die normale Reaktion des Körpers, um die Körpertemperatur zu regeln. Mit dem Schweiß werden jedoch auch wichtige Mineralstoffe (Elektrolyte) ausgeschieden. Der Säurewert des Blutes verändert sich, der Leistungsabfall beginnt. Dem „Getriebe“ mangelt es an „Öl“.

Mit GALAVITA Elektrolytregulator kann die Flüssigkeits- und Elektrolytbilanz auch bei starken Schweißverlusten rasch ausgeglichen werden.

GALAVITA ist den natürlichen sportphysiologischen Bedürfnissen des Organismus angepaßt. Es enthält in wohlausgewogener Menge Saccharose, Apfelsaftkonzentrat, Haferextrakt, Molkenkonzentrat, Malto-Dextrin, reinen Zitronensaft, alle essentiellen Mineralstoffe sowie die Vitamine B1, B2, B6, PP, C und E.

Speziell für den Ausdauersport entwickelt

GALAVITA wird in allen Sportarten mit stärkerem Schweißverlust eingesetzt: Langstreckenlauf, Radrennen, Tennis, Fußball, Handball, Eishockey, Ski-Langlauf usw.

packung mit 3 portionstüten
20104-GALA 5,20 DM

TOP FAN

flüssiger biologischer Muskelbrennstoff für Leistungssportler

- TOP FAN steigert spürbar Leistung und Ausdauer
- TOP FAN ist kein Doping
- TOP FAN hat nur natürliche Wirkstoffe
- TOP FAN ist speziell für den Radsport geeignet

Taschenflasche 20149-TFTA
150 g DM 3,85

Nachfüllflasche 20150-TFGR
1280 g DM 19,85



TOP FAN

Leistungsstimulator und Energiespender
hält Kraftreserven konstant
verhindert Leistungsabfall

Taschenflasche

GRATIS - UMSONST - GESCHENKT - BILLIG - OHNE BERECHNUNG - PROZENTE - RABATTE - ZUR PROBE
wenn sie TOP-FAN bzw GALAVITA in grossabnahme bestellen, die nennung von rabatten über 3 % ist vom gesetzgeber verboten, VERGLEICHEN SIE SELBST !!!!

GALAVITA portionsbeutel
packung mit 90 beutel
20282-GA90 127,95 DM

TOP-FAN portionsflasche
packung mit 40 flaschen
20280-TF40 126,30 DM

TOP-FAN großflasche (1280 gr)
packung mit 7 flaschen
20281-TFG7 113,95 DM

Massage – Öle

SPRINT[®]

EMBROICATION

das MASSAGE-EMBROICATION,
wonach Sie sicherlich
schon lange suchten –
STÄRKT die musku-
latur **UND HÄLT** sie
geschmeidig !!!!
Aus belgien – dem
land der radsportler

150 ml flasche
20190-SPRI

EINFÜHRUNGSPREIS
7.70 DM

FICHTENNADEL-MASSAGEÖL typ STANDARD

preisgünstige 1/4-liter flasche 20174-FST4 NUR 6.45 DM	für den betreuer die 1-liter SPARFLASCHE 20175-FSTL zum supergünstig-preis 12.70 DM
---	--

FICHTENNADEL-MASSAGEÖL mit frischer lavendel duftnote

preisgünstige 1/4-liter flasche 20172-FLA4 NUR 9.90 DM	für den großverbraucher die 1-liter SPARFLASCHE 20173-FLAL zum supergünstig-preis 19.70 DM
---	---

CITRONEN MASSAGEÖL rein pflanzlich unter verwendung von natürlichen ölen

preisgünstige 1/4-liter flasche 20170-CIT4 NUR 11.35 DM	für den preisbewussten käufer die 1-liter SPARFLASCHE 20171-CITL zum supergünstig-preis 22.70 DM
--	---



CAMPHER-CONIFEREN - MASSAGEÖL

ein nervenstärkendes, erfrischendes und hocharomatisches
massageöl- REIN PFLANZLICH - unter zusatz von natürlichen
aetherischen ölen und CAMPHER .

preisgünstige 1/4-liter flasche 20161-CAM4 NUR 14.70 DM	für den masseur und betreuer die 1-liter SPARFLASCHE 20162-CAML zum supergünstig-preis 31.- DM
--	---

SALITINE

(Die bessere Kondition siegt!)

... STELLT ZWEI GANZ HERVORRAGENDE OELE ZUR VERFÜGUNG ; siehe auch seite 101

1.) das allgemein bekannte "MASSAGEOEL"	20147-SAMA 6.80 DM
2.) das wärmende "MUSKELOEL" ist auch sehr beliebt bei normaler witterung	20148-SAMU 7.60 DM

Hautfunktions – Massage – Öle



UNSERE "SPEZIAL-HAUTFUNKTIONSOELE" HABEN SICH SEIT JAHREN BESTENS IN SEHR
VIELEN SPORTARTEN BEWÄHRT. SPORTLER UND BETREUER WELCHE WIRKLICH AHNUNG
VON DIESER MATERIE HABEN, GREIFEN IMMER WIEDER AUF DIESE ÖLE ZURÜCK

TYP-1-; WÄRMEND und ANREGEND

speziell abgestimmt auf eine durchblutungssteigernde vollwirkung - anwendung als massageöl vor training
oder wettkampf bei kühler witterung , BESTENS BEWÄHRT BEI REGEN !!! Bestens geeignet zur selbstmassage .

in der 1-liter SPARFLASCHE 20181-Ö1/1 44.- DM	in der preisgünstigen 1/4-liter flasche 20180-Ö1/4 21.- DM	in der kleinen 125ml flasche 20167-Ö1/K 12.60 DM
--	---	---

TYP-2-; ZUR HEBUNG DER ALLGEMEINEN SPANNKRAFT

belebt und macht "richtig fit" - das ideale einreibe/massageöl bei normaler witterung und in der halle .
DRINGT SEHR GUT IN DIE HAUT EIN, DAHER BESTE WIRKUNG BEI DER SELBSTMASSAGE !!!

in der 1-liter SPARFLASCHE 20179-Ö2/1 44.- DM	in der preisgünstigen 1/4-liter flasche 20178-Ö2/4 21.- DM	in der kleinen 125ml flasche 20166-Ö2/K 12.60 DM
--	---	---

TYP-3-; DIENST DER BERUHIUNG

speziell abgestimmt auf das nervensystem - bestens bewährt bei schlaflosigkeit und erschöpfung - sehr gute
ergebnisse werden erzielt bei verwendung als einreibeöl (SELBSTMASSAGE) N A C H dem training oder wett =
kampf, auch nach einem schweren arbeitstag, auf dem gesamten körper. Am tag vor dem wettkampf , vor
dem schlafengehen einreiben BERUHIGT .

in der 1-liter SPARFLASCHE 20177-Ö3/1 44.- DM	in der preisgünstigen 1/4-liter flasche 20176-Ö3/4 21.- DM	in der kleinen 125ml flasche 20165-Ö3/K 12.60 DM
--	---	---

Massage – Balsam

SPEED

die massage-"milch" aus belgien mit dem scharfen geruch , seit ... zig jahren in radsportkreisen
bekannt, beliebt und immer wieder verlangt-in der kantigen flasche NEU - jetzt 125 ml

20183-SPED 2.95 DM

SPRINT

das wohl bekannteste und am meisten verbreitete massage-balsam aus belgien , dem land
der radsportler - in der original flasche mit 150 ml UNSER PREIS NUR nur NUR nur

20190-SPRI 7.70 DM

Massage – Cremes



MUSCLOR

aus frankreich - bei allen sportlern der internationalen
spitzenklasse in aller welt beliebt und begehrt - hobby
und freizeitsportler möchten diese "mittelchen" schon
gar nicht mehr missen

MUSCLOR -1-; beruhigend / regenerierend , anwendung und wirkung wie das hautfunktionsöl typ -3-	20196-MUS1 6.25 DM
MUSCLOR -2-; belebend , übliche massage-creme - anwendung und wirkung wie das hautfunktionsöl typ -2-	20195-MUS2 7.40 DM
MUSCLOR -3-; wärmend , das angenehme wärmemittel - lässt sich mit haut= tonicum wieder gut abwaschen	20194-MUS3 5.90 DM

Diese, auf alkoholischer basis aufgebauten biolog. präparate mit dem verstärkten erfrischungs-effekt dienen der spontanen bekämpfung von ermattungserscheinungen und körperlicher schwäche, zum beispiel während des wettkampfes oder trainings, nach und WÄHREND eines anstrengenden arbeitstages und ganz beliebt BEIM AUTOFAHREN. Fördert die durchblutung, stärkt herz und nerven, erneuert muskelkraft.

original RIEDUSAL SPORTFLUID mit sehr angenehmer wirkung – in preisgünstiger 100 ccm flasche

20144-RIDF

4.85 DM

Abwaschmittel · Franzbranntwein · Hauttonicum

UNENTBEHRLICH zum richtigen, hygienischen, porentiefen und reinen abwaschen nach training und wettkampf. Verhindert unreine haut und körpergeruch, ist durchblutungsfördernd und stärkt die ganze muskulatur, erfrischt nachhaltig und gibt ausdauer. Wir bitten um beachtung, daß wir als auch die hersteller auf grund des geänderten arzneimittelgesetzes die bezeichnungen einiger artikel gegenüber früherer bezeichnung ändern mussten- die zusammensetzung der präparate ist für den freien verkauf unwesentlich geändert

FICHTENNADEL – ABWASCH	1 Liter	20123-ABWL	5.- DM
EAU DE COLOGNE – ABWASCH	1 Liter	20124-COLL	5.80 DM
WASCH-LOTION duftart "eau de cologne"	1 Liter	20125-ALKL	6.80 DM
80 % HAUTTONICUM EXTRA STARK "EAU de COLOGNE"	1 Liter	20126-FBCD	17.- DM
80 % HAUTTONICUM EXTRA STARK "FICHTENNADEL"	1 Liter	20127-FBFD	17.- DM
80 % HAUTTONICUM EXTRA STARK "FRESH LEMON" – das erfolgs "wässerchen" der letzten saison 1 Ltr.		20132-FRES	21.- DM



CAMPHER-CONIFEREN-HAUTTONICUM 80% – wirkt desinfizierend und desodorierend. Ein nervenstärkendes, erfrischendes und hocharomatisch einreibmittel. Hergestellt unter verwendung von alkoholischen wirk=soff-auszügen und garantiert reinen, natürlichen oelen! 1 Liter

20191-CAAB

18.80 DM

Sitzcremes

NEWDERM sitzcreme mit vitamin A + D

in der PREISWERTEN DOPPELTUBE

20192-NEWD

3.80 DM

CETAVLON sitzcreme, antiseptisch – schon das hosenleder und schmiert nicht

, neutrale geruchsnote !!

20193-CETA

4.80 DM

Anwendung:

1–2 Std. vor dem Training oder Wettkampf
3–4 Tabletten mit etwas Flüssigkeit.
In den Pausen oder am Ende der Belastung weitere 2 Tabletten.

Diese Menge kann den individuellen Erfordernissen angepaßt werden.

Packung mit 100 Tabletten
20160-FITO

9.85 DM

NUTRI SPORTDRINK

DR. FRIMMER
SPORT
ERNÄHRUNG
der Nachschub
für die
Leistung

FITOGEN®

nach Dr. med. van Aaken

FITOGEN – zum natürlichen Ausgleich von Salz- und Phosphatverlust bei hoher körperlicher Belastung.

FITOGEN – die Basis zur schnellen Erholung und zum Schutz der Muskulatur.

FITOGEN – von Athleten erfolgreich getestet. Von Sportärzten und Trainern für den Leistungs- und Ausdauersport empfohlen.

FITOGEN – gegen den Leistungskater



Fitness durch SALITINE

(Die bessere Kondition siegt)

Die abwaschbaren Muskel- und Massageöle aus reinem, vitaminreichem Getreidekeimöl mit durchblutungsfördernden, muskeltaktivierenden Wirkstoffen. Zur Sport-, Bade- und Heilmassage.

Salitine MASSAGEÖL 100 ml Flasche !!!

20147-SAMA

6.80 DM

zur pflegenden und gesundheitsfördernden massage bei körperlichen anstrengungen im sport oder beruf. Müde beine werden wieder fit und funktionstüchtig, muskeltkater oder wadenkrämpfe werden verhütet.

Salitine MUSKELÖL 100 ml Flasche !!!

20148-SAMU

7.60 DM

mit erhöhtem wirkstoffgehalt dient zur konditionsfördernden massage im hochleistungssport, um leistungsfähigkeit und ausdauer zu erhöhen. Als kälteschutz in der kalten jahreszeit! WÄRMEND!!!

BEI SALITINE HANDELT ES SICH UM BEWÄHRTE PRODUKTE, DIE BEI DEN LETZTEN BEIDEN OLYMPIADEN VON SPITZENSportLERN AUS ALLER WELT MIT GENUGTUUNG BENUTZT WURDEN

..... DIE WIRKUNG WIRD VERSTÄRKT, MIT DEM MASSAGEHAND= SCHUH

LECOrubb

20184-LECO

9.60 DM

der blutkreislauf wird spürbar angeregt, die feinsten blutgefäße weiten sich, das blut strömt leichter auch dort, wo stauungen den kreislauf hemmen, organe und muskeln werden besser versorgt. Die haut atmet leichter. Mehr sauerstoff. Die sanfte leco-rubb massage intensiviert außerdem den so lebenswichtigen lymphstrom.

*LECOrubb bringt alles in Schwung

weil die geheimnisvoll gewebte Massagefläche das Blut kräftig strömen läßt und Ihren Körper von Kopf bis Fuß belebt.



in den letzten jahren hat die nachfrage zu den sixtus-produkten bei uns sehr stark nachgelassen - unsere diesbezügliche "ursachenergründung" hat ergeben, daß der überwiegende teil unseres ab-satz der sixtus-präparate für massenbedarf im rahmen von "GROSS-PACK" verkäufen umgesetzt wurde. Auf grund dieser erfahrung haben wir diese produkte nur noch als gross-pack in unser angebot aufgenommen .

Sixtus



UNSER
SUPERPREIS JE EINZEL
IM RAHMEN DES
"GROSS-PACK-ANGEBOTES"

SIXTUS	FUSSBALSAM-STANDARD - hat sich auch als "weichmacher" für das sitzleder in der rennhose bewährt - pack mit 5 flaschen á 100 ml	20380-FUBA	30.- DM	6.— DM
SIXTUS	FUSSBALSAM mit KÄLTESCHUTZ - für die kalte jahreszeit- pack mit 3 flaschen á 100 ml	20381-FUKÄ	23.10 DM	7.70 DM
SIXTUS	4-fach SEIFE pack mit 12 stück á 100 gramm	20882-SEIF	26.40 DM	2.20 DM
SIXTUS	SIXTOLIN massage-u. hautfunktionsöl pack mit 10 flaschen á 125 ml	20883-TOLI	78.50 DM	7.85 DM
SIXTUS	SIXTUFIT massagebalsam pack mit 10 flaschen á 125 ml	20884-BALS	74.50 DM	7.45 DM
SIXTUS	ALPENKRÄUTER FRANZBRANNTWEIN pack mit 10 flaschen á 100 ml pack mit 10 flaschen á 175 ml	20885-F100 20886-F175	57.- DM 78.50 DM	5.70/7.85 DM
SIXTUS	SPORTFLUID pack mit 3 flaschen á 1 liter	20887-FL1L	103.65 DM	34.55 DM
SIXTUS	START-und MUSKELOEL pack mit 12 flaschen á 60 ml	20888-STAR	95.40 DM	7.95 DM
SIXTUS	SPORTPASTE pack mit 5 tuben á 50 ml	20889-PAST	38.50 DM	7.70 DM
SIXTUS	VERBANDSSPRAY - das schnelle und praktische" pflaster" pack mit 3 sprühdosen á 40 gr	20890-VERB	18.15 DM	6.05 DM
SIXTUS	KÜHLSPRAY pack mit 10 dosen á 300 ml	20891-KÜHL	161.- DM	16.10 DM
SIXTUS	NETZVERBAND pack mit 3 original-1er-pack	20892-NETZ	25.20 DM	8.40 DM

WIR BITTEN ZU BEACHTEN, DAS DIESE "GROSS-PACK-PREISE"
NICHT ZU DER PORTO/VERPACKUNGS-FREI GRENZE ZÄHLEN
BEI SIXTUS-PRÄPARATEN IST KEIN VERSAND IN DAS AUSLAND MÖGLICH .



ORIGINAL MASSUNDA-
 MASSAGEBANK

ZUSAMMENKLAPPBAR

26606-BANK 490.- DM

für masseure, trainer, vereins-
 betreuer **SONDERPREIS** auf anfrage

arbeitsfertig ist die bank 178 cm lang
 somit ausreichend für personen bis zu
 190cm körpergröße – bis zu 200 kg
 belastbar – füsse sind aus hartholz mit
 einer rutschfesten unterlage –

zusammengeklappt stellt diese bank
 einen handlichen koffer in der gröÙe
 von 56 x 89 cm dar .

die meistgekauft
 zusammenklappbare
 Massagebank

MASSAGEÖL 125 ml-flasche
 20198-SCMA 7.95 DM
 zeichnet sich durch hervorragende gleiteigenschaften aus

HAUTFUNKTIONSÖL 20199-SCFU 11.80 DM
 besonders vitaminreich – regt die durchblutung der haut
 angenehm an – sehr gut für empfindliche haut geeignet

MUSKELÖL 20188-SCMU 12.80 DM
 durch den wärmeeffekt dieses öls wird eine schonung der
 muskeln während der beanspruchung bewirkt – beugt
 zerrungen und verhärtungen der muskeln vor

ABWASCH - LOTION 1 - LITER 20134-SCAB 12.80 DM
 zur unerlässlichen körperpflege nach dem schwitzen – sehr erfrischende duftnote

Namhafte Sportler empfehlen
SPORT COSMETICS SC Präparate.

RADFahren:
 Dr. med. Robert Eifler, Arzt im
 Bund Deutscher Radfahrer (BDR).



SPORT COSMETICS SC Präparate

Die gelungene Kombination von Vitaminen und Kräutern aus unserer reichhaltigen Pflanzenwelt bilden die natürliche Grundlage der **SPORT COSMETICS SC** Präparate.

Alle Präparate enthalten in erster Linie die für die Haut wertvollen Vitamine A, E und F. Die Funktionen dieser Vitamine sind vielfältig.

Vitamin A fördert die Zellerneuerung und bewirkt eine bleibende Elastizität der Haut.

Vitamin E verstärkt die Blutzirkulation, festigt das Hautbindegewebe und beeinflusst entscheidend den Wasserhaushalt der Haut.

Vitamin F reguliert den Fettstoffwechsel und verhindert somit das Austrocknen der Haut.

Als weitere biologische Wirkstoffe werden für die Herstellung der **SPORT COSMETICS SC** Präparate Kräuterextrakte bzw. aus Blüten, Blättern oder Samen gewonnene ätherische Öle verwendet. Die leistungsfördernde und zugleich pflegende Wirkung dieser Kräuter (z.B. Arnica, Johanniskraut, Rosmarin, Robkastanie, Calendula, Fichtennadeln, Latschenkiefer) ist allgemein bekannt.

Die **SPORT COSMETICS SC** Präparate sind unter Mitwirkung eines Sportlerteams entwickelt worden. Sie können für alle Sportarten verwendet werden, sowohl vor als auch nach der körperlichen Betätigung. Durch die ausgezeichnete Tiefenwirkung sämtlicher Präparate werden die Muskeln selbst bei höchster Beanspruchung geschont; Muskelverletzungen wird intensiv vorgebeugt und Ermüdungserscheinungen verhindert.

Daneben eignen sich die **SPORT COSMETICS SC** Präparate in hervorragender Weise für die allgemeine Körperpflege. Hierbei empfiehlt sich eine regelmäßige Anwendung, z.B. nach einem Bad oder nach der Sauna, wo die Haut besonders aufnahmefähig ist.

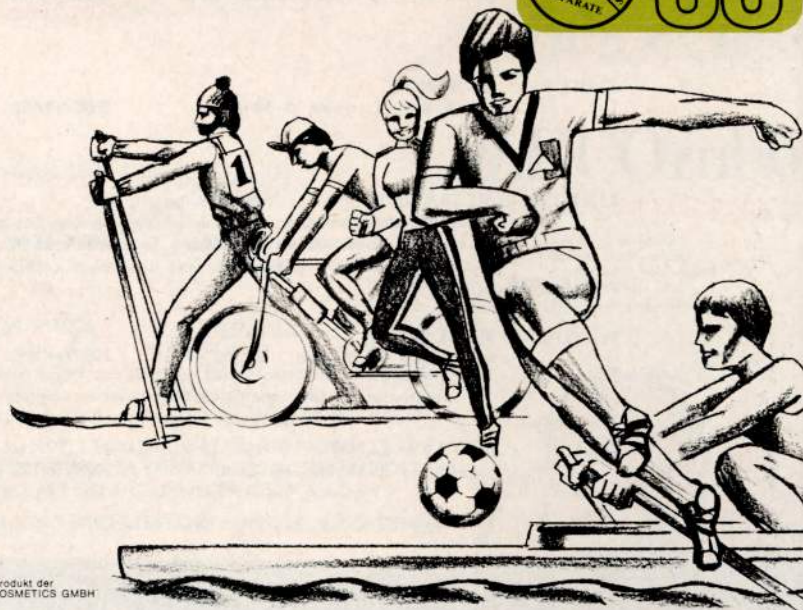

Ein Produkt der
 SC SPORT COSMETICS GMBH

VON SPORTLERN ENTWICKELT

VON SPORTLERN ENTWICKELT

VON SPORTLERN ENTWICKELT

Bücher

SIND VOM UMTAUSCH bzw RÜCKGABE AUSGESCHLOSSEN

20233-FARA	VOM FAHRRAD UND VOM RADFAHREN	ein freizeit-taschenbuch aus dem RAVENSBURG-VERLAG ; rat und ausführliche info über das radeln – technik – ausrüstung – die themen bewirken, daß man spaß bekommt, sich mit dem rad zu beschäftigen 192 seiten – viele abbildungen 9.80 DM
20234-REPA	DIE REPARATUR DES FAHRRADES	... aus der gleichen serie wie obiges buch = die ergänzung zu dem obigen buch ! Leicht verständlich werden hier reparaturarbeiten am renn-sport-und tourenrad erklärt – ausführliche erklärung über das einspeichen und zentrieren der laufräder – zahlreiche abbildungen und tabellen (z.B. die speichenlängen,gewindearten etc.) 8.80 DM
20232-STAD	RADFAHREN IN DER STADT	ein sachbuch aus dem rororo-verlag – von H. E. Lessing ; 9.80 DM Dieses buch will beim entschluf, das fahrrad auch intensiv in der stadt zu nutzen, eine hilfe sein – es behandelt die wichtigsten aspekte hier = zu, von individuellen vorbereitung für regelmässige pendelfahrten zur arbeit bzw schule , ausrüstung mir blick zur sicherheit und komfort ...
20235-RASP	DER RADFAHR-SPORT IN WORT+ BILD	herausgegeben von Dr. Paul von Salvberg im Jahre 1897 = richtig ge- lesen !!! im jahre 1897 !!! Neu herausgeben von Dr. H.E. Lessing im jahre 1981 . Was es damals so alles gab sie lachen sich kaputt !! (aber bitte nicht ganz-kaputt, damit sie uns als radel-fan erhalten bleiben) 280 seiten mit vielen abbildungen aus der damaligen zeit . Mit diesem Buch als geschenk liegen sie niemals falsch – auch bei dem nicht-radel-fan erwecken sie hiermit freude . 29.80 DM
20236-FREI	RADFAHREN - MEIN FREIZEITSPORT	-erscheinung voraussichtlich märz '82- 5.80 DM von Klaus Struhlik ; ausrüstung – touren – training – tips . Für alle frei- zeitradler, trimm-dich und rad-sportler, die "besser fahren" wollen . mit zahlreichen abb. und tabellen über z.b. die wartung und pflege / fahrtechnik / fitness programme / radwandern und sportliche touren / reparaturen zu hause und unterwegs aus der humboldt-taschenbuch reihe die reihe, die zur sache kommt .
20237-KONO	RADSPORT - vom anfänger bis zum kÖnner	von Peter Konopka – erschienen im blv-verlag 28.- DM Ein buch, von einem der wissen müsste Konopka ist verbandsarzt im bund deutscher radfahrer – selbst aktiver radrenn-sportler , 1981 mediziner-weltmeister im straßen= rennen . Die themen ; einführung in den radsport / die ausrüstung = sehr umfangreich beschrieben / technik / training – taktik – ernährung – körperpflege . Dieses buch ist eine sehr gute grundlage für den anfänger als auch für den fortgeschrittenen "der noch nicht alles weiss"
20238-MÜNC	RADELN RUND UM MÜNCHEN	Hans Ullrich beschreibt hier auf 237 seiten 63 radltouren im grobraum münchen – eine anregung und leitfaden zur entdeckung der reizvollen und vielgestaltigen landschaft rund um münchen – eine kurze reparatur = anleitung – fahrrad am bahnhof – sehr übersichtliche streckenpläne 12.80 DM
20239-FRAN	FAHRRADFÜHRER DURCH FRANKFURT UND DRUMHERUM	152 seiten mit 12 karten – wie man in frankfurt radeln kann und wo es die schönsten ausflugmöglichkeiten gibt – an der nidda, zum kühhopf, in den rheingau oder nach büdingen, zur saalburg, nach königstein, friedberg, seligenstadt, hanau oder dreieichenhain – die autoren geben nützliche auskunft über strassen und wege, gashäuser und sehenswürdigkeiten 16.80 DM
20240-ZIEG	RADSPORT	Der allgemein sehr bekannte langjährige , erfolgreiche bundestrainer der strassenfahrer, KARL ZIEGLER , hat zusammen mit dem sportredakteur ROLF LEHMANN dieses buch geschrieben ; RADTOURISTIK – RENNEN – TECHNIK – TYPEN 120 seiten – 55 abbildungen 9.80 DM
20241-HESS	RADWANDER-NETZ HESSEN SÜD	herausgegeben vom Allgemeinen Deutschen Fahrrad-Club für das gebiet mainz-frankfurt-hanau-aschaffenburg-miltenberg-michelstadt-heppenheim-worms-oppenheim . Ca. 150 weitgehend autoverkehrsfreie fahrrad-teil = strecken , sehr übersichtliche gestaltung – 288 seiten 14.80 DM
20271-RKMÜ	RADWANDERKARTEN	; masstab 1 : 100.000 – angaben der radwege mit kilometerangaben – sehenswürdigkeiten – hinweise zur vorbereitung einer radtour – reparatur = anleitungen – hinweise auf fahrrad-bahnhöfe – routenbeschreibung – routenvorschläge – sehr günstiges format, leicht in den kartentaschen der üblichen lenkergepäcktaschen unterzubringen 9.80 DM
20242-KÖLN	FAHRRADFÜHRER DURCH K Ö L N UND DRUMHERUM	– erscheint märz/april – vom gleichen verlag und den gleichen autoren wie der fahrradführer durch frankfurt , welcher bereits einen sehr großen erfolg hat !!! 16.80 DM



Bücher

SIND VOM UMTAUSCH bzw. RÜCKGABE AUSGESCHLOSSEN.



von Prof. NÖCKER, K. BARON und MAX INZINGER ; die praxis= bezogene anleitung zur richtigen ernährung für jeden sportler . Das buch ist unterteilt in schnellkraft, ausdauer, kraft- und " trimm-dich" sport – 220 seiten

SO ESSEN SPORTLER RICHTIG 20201-ESSE 29.80 DM



von JACQUES AUGENDRE; (franz. sprache) auf 65 seiten werden hier die 30 harten berge in frankreich vorgestellt – streckenprofile – land = kartenausschnitte – übersetzungsvorschläge . Sehr gut verständlich !

LES COLS DUR 20202-COLS 34.- DM



von FRANZ WÖLLZENMÜLLER ; aus der serie "BLV SPORTPRAxis" gerichtet an den sportlich ambitionierten radler als auch an den gemüthlichen radwanderer . Tips zur ausrüstung – technik + pflege sowie radreparaturen

RICHTIG RADFAHREN 20203-RICH 9.80 DM



von OTTO GEBHARDT ; aus dem limpert sportverlag – für alle, die es ernst meinen : ernährung, fahrtechnik, bekleidung, training, mitgearbeitet hat hier klaus angermann, der radspezialist vom fernsehen

FAHRRAD – SPORT 20204-FAH 11.50 DM



von HANS-EHRHARD LESSING ; radfahren mit know-how, technik-tunen – touren – trimmen – das fahrrad in der öffentlichkeit – hierbei handelt es sich um das in der presse oft vorgestellte buch aus dem rororo verlag

DAS FAHRRAD – BUCH 20205-ROR 8.80 DM



von WILHEM WOLF ; "DIDI THURAU AHNEN" , so wurde dieses buch in der presse vorgestellt . Es führt zurück in die zeit, als fahrräder noch "individuen" waren – stories . DAS GESCHENK FÜR JEDEN ANLASS

FAHRRAD UND RADFAHRER 20206-FAR 9.80 DM



von M. RAUK, G. VOLKE und F. PATURI ; das fahrrad und seine geschichte Geschichten von kurbeln, ketten und kardanwellen . Von fliegenden rädern und radkunst bringt dieses sehr reich illustrierte buch ein interessantes stoff . Ein wirklich SEHR EXCLUSIVES buch – IDEAL ALS GESCHENK !!!

MIT DEM RAD DURCH ZWEI JAHRHUNDERTE 20207-2JOO 60.- DM

von HANS BLICKENS DÖRFER ; er sorgte für den text, der weltbekannte sportfotograf e. baumann machte die fotos . Thema ist die größte rundfahrt der welt . Wir liefern jedes exemplar mit ORIGINAL autogramm von didi thurau

TOUR DE FRANCE 20208-TOU 29.- DM

von Prof. NÖCKER ; dieses buch macht sich zur aufgabe, die vorhandenen wissenschaftlichen kennnisse auf dem gebiet der ernährung in leicht verständlicher form zu vermitteln . Dem sportler wird gezeigt, worauf es ankommt .

DIE ERNÄHRUNG DES SPORTLERS 20209-ERN 13.80 DM

von Prof. NÖCKER ; der autor vermittelt in leicht verständlicher form das wissen um die biologischen grundgesetze, nach denen sich im menschlichen organismus die reaktionen auf die verschiedenen trainingsreize mit dem ziel der leistungssteigerung vollziehen . Die kennnis dieser grundgesetze ist für ein gezieltes training unerlässlich .

DIE BIOLOGISCHEN GRUNDLAGEN DER LEISTUNGSSTEIFERUNG DURCH TRAINING 20210-BIO 14.80 DM

von BERT BÖGNER ; diese radtouren sollen viele ansprechen : den sportler den kunstgenießer, den naturschwärmer, vor allem aber den erholungssuchenden Mit jeweiligem landkartenausschnitt – 127 seiten

50 RADWANDERUNGEN IN OBERBAYERN 20211-50R 12.- DM

von HANS BLICKENS DÖRFER ; der außergewöhnliche roman aus der welt des radrennsports und aus dem milieu des ältesten rennens – TOUR DE FRANCE . Authentisch und atemberaubend erzählt von einem, der immer dabei war : HANS BLICKENS DÖRFER . Mehr als ein sportroman, das psychogramm einer gesellschaft, die helden braucht und helden verbraucht .

SALZ IM KAFFEE 20212-SAL 34.- DM

Wir waren nicht dabei – aber die DDR war mit sportlern und reportern dabei . Von dort kommt das beste deutschsprachige buch/nachschlagewerk – 300 seiten – 500 fotos, davon 300 in farbe .

OLYMPIADE MOSKAU 1980 20213-OLY 54.- DM

von WERNER SCHARCH ; dieses buch enthält den fachlich gekürzten inhalt der bücher : "der radfahrende athlet" – "bahnradrennsport" – "das große rad = wanderbuch" .

RADRENNSPORT UND RADTOURISMUS 20214-RAR 29.- DM

herausgegeben von der dortigen fremdenverkehrsverwaltung Ein ganz speziell abgestimmte karte für das radwandern in diesem gebiet . Mit schutzhülle

RADWANDERN ZWISCHEN LECH UND AMMERSEE 20263-RAV 9.- DM

KOMPASS RADWANDERFÜHRER die schönsten touren – rund und streckentouren – sehr gute landkartenausschnitte – ausführliche beschreibung – ausgewählt und abgeradelt vom autor selbst – einzelpreis 24.80 DM
 FOLGENDE GEBIETE : --- vergessen Sie bei der bestellung den code nicht anzugeben, in klammern () hinter dem titel.
 EIFEL (20216-K000) / BERGISCHES LAND mit SIEGERLAND und WESTERWALD (20217-K008) / BODENSEE-ALLGÄU- OBERSCHWABEN (20218-K015) / RHEIN-MAIN-NAHE (20219-K001) / FRÄNKISCHE SCHWEIZ-FRANCKENALB- ALTMÜHLTAL (20220-K030)* / HARZ-WESERBERGLAND-TEUTOBURGER WALD (20221-K040) / HUNSRÜCK-PFALZ- SAAR (20223-K060) / MÜNSTERLAND (20224-K002) / NIEDERRHEIN-HOHE MARK (20225-K070) / NORDFRIESLAND MIT HAMBURG (20226-K080) / OSTFRIESLAND mit EMS WESER GEBIET (20227-K090) / SAUERLAND (20228-K100) / RADFERNWANDERTOUREN BUNDESREPUBLIK (20231-K180)

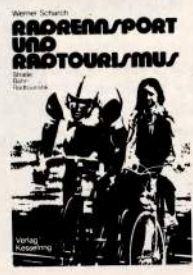
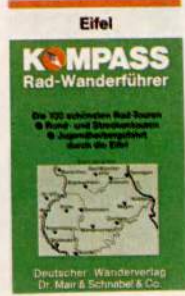
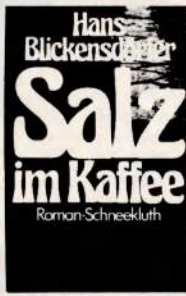

NEU – "GROSSER DEUTSCHER RADWEGE ATLAS" ebenfalls aus DEUTSCHER WANDERVERLAG Dr. Mair & Schnobel
 Band 1 : SCHLESWIG HOLSTEIN / NIEDERSACHSEN 20245-RAA1
 Band 2 : NORDRHEIN WESTFALEN / NORDHESSEN 20246-RAA2
 Band 3 : RHEINLAND-PFALZ / SÜDHESSEN / NIEDERBAYERN 20247-RAA3
 Band 4 : SAARLAND / BADEN-WÜRTTEMBERG / BAYERN 20248-RAA4
 erscheinen im laufe 1982

* die mit einem stern versehenen titel erscheinen im laufe 1. halbjahr/82

Bücher SIND VOM UMTAUSCH AUSGESCHLOSSEN!!!

- 20251-KÜBL **TRAINING-KÄMPFE... ..GROSSE SIEGE**
Ferdí Kübler: »Ein Leben als Rennfahrer« Von seinen Schweizer Landsleuten mit dem Ehrentitel FERDI NATIONAL bedacht. In sehr spannender Weise wird hier der Weg eines Rennfahrers geschildert. 224 Seiten – 32 Bildseiten 14.70 DM
- 20252-ALTI **DIE GOLDENEN SPEICHEN**
Rudi Altig ist im Gespräch und in den Schlagzeilen geblieben – auch nach dem Ende seiner aktiven Laufbahn. Sein Buch beschreibt seine unzähligen Erfolge, Triumphe und Niederlagen in den schwersten Rennen. 224 Seiten – 32 Bildseiten 14.70 DM
- 20254-KUNS **DAS KUNSTRADFAHREN**
von Ludwig Böhm und Hans Born; Wissenswertes über den Kunstradsport – Lehrbuch und Leitfaden für die Trainingsgestaltung. Mit übersichtlichen Abbildungen und Tabellen. 21.- DM
- 20256-ATHL **DER RADFAHRENDE ATHLET**
von Werner Scharch; Ein Fachbuch für jeden Radsportler. Hierbei handelt es sich um das beste und ausführlichste Fachbuch über den Radsport. Material-Training-Technik+Taktik sind die Hauptthemen. 352 Seiten mit vielen Abbildungen 24.-DM
- 20257-FITT **SCHNELL WIEDER FIT**
von Erich Deuser; Das Buch für gesunde und verletzte Sportler. Dieses Buch gibt auf viele Fragen Antworten, wie man sich vor, während und nach Wettkämpfen als gesunder oder verletzter Sportler verhalten soll, wie man große und kleine Verletzungen behandelt. 166 Seiten 28.80 DM
- 20258-TRIK **DAS GELBE TRIKOT**
von Ralph Hurne;
Ein Roman mit dem Hintergrund der Tour de France. Ein Roman – der so aufregend und spannend ist, wie die Tour selbst! 256 Seiten 24.- DM
- 20259-WAND **DAS GROSSE RADWANDERBUCH**
von Werner und Ilse Scharch
Für Radtouristen, Radwanderer und alle Hobby-Radler als Anregung und Hilfe für eine freudvolle Freizeit. Mit Touren-Vorschlägen. 19.- DM
- 20260-TRA1 **GRUNDLAGEN DER TRAININGSLEHRE**
von Prof. Dr. Dietrich Martin; Die Aussage vieler Trainer-Ausbilder: „DAS BESTE WAS ES DERZEIT AUF DIESEM GEBIET GIBT“. Sehr übersichtlich und leicht verständlich die Thematik des Trainingsprozesses. 292 Seiten 29.60 DM
- 20261-TRA2 **TEIL II**
NEU – ERGÄNZUNGSBAND 31.60 DM
- 20262-TOBL **RADTOUREN-BLÄTTER**
Oberbayern und angrenzendes Niederbayern – herausnehmbare, 8-seitige „Blätter“ über besonders ausgewählte Touren - mit Plastikhülle als Schweiß-, Regen- und Schmutzschutz - die Route ist auf farbiger Karte aufgezeigt, mit Hinweisen auf Sehenswürdigkeiten in Bild und Text - 56 Ausflüge zwischen 50 und 120 km, abseits der Hauptverkehrsstraßen - Karten 1:200 000! Kompl. nur 19,80 DM
- 20263-RAWA **RADWANDERKARTE LECH/AMMERSEE**
Zwischen Ammersee und Lech - speziell abgestimmt für das Radwandern in diesem Gebiet - in Plastikhülle mit Schnur. 9.- DM
- 20264-ISAR **RADTOUREN ISAR/Bodensee**
In 20 ein- bis achtägigen Routen erschließt B. Riffler das Voralpengebiet vom Bodensee bis Berchtesgaden und scheidet auch nicht den Weg in Hochgebirgslandschaften (Zillertal). Dazu kommen alle wesentlichen Informationen über Tourenvorbereitung und die Durchführung. Ein unentbehrlicher Begleiter für jeden, der diese Landschaft mit dem Rad erfahren und genießen will. 160 Seiten, 50 Karten 16.80 DM
- 20265-BAHN **FASZINATION DES BAHNRENNSPORT**
von Werner Scharch;
Scharch hat hier in Zusammenarbeit mit den Bundestrainern Link und Kilian eine echte Lücke geschlossen. Auch für den Nicht-Bahnfahrer von großem Interesse, allgemeine Radsportthemen, technische Erklärungen etc. 28.- DM
- 20266-RAWM **RAD-WELTMEISTERSCHAFT 1 9 7 8**
Text von Christian Schrange - Fotos von Hans Alfred Roth
DAS BUCH ZUR RADWELTMEISTERSCHAFT - ein Buch für Ihr Archiv, denn hier haben zwei echte Kenner etwas zusammengestellt, was auch in Jahren noch interessant ist. Mit ausführlichem statistischem Teil - auch über die vergangenen Weltmeisterschaften. 29.- DM
- 20268-DIDI **DIDI THURAU RADSPORTTIPS FÜR JEDERMANN**
Geleitworte von Gustav Kilian und Karl Ziegler – Vorwort von Didi selbst – Geschichte des Rades – Entwicklung des Radrennsport in Deutschland – vom Rennrad zum Sportrad – Die Position am Rennrad – Richtige Kleidung – Bewegungslehre für richtige Radfahrtechnik – Übersetzungs- und Distanzrechnung – Bergtraining – Praxis der Ernährung – Das Frühstück – Materialtechnik – Sicherheit beim Radfahren – Jugendpflege und Ausgleichssport – Bildteil.....sind die Inhaltsthemen dieses Buches
UNSER WERBEPREIS NUR 9.90 DM

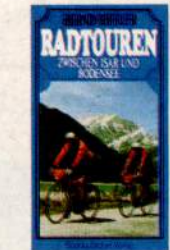

Ein Bestseller der internationalen Radsport-Literatur!

21 x 21 cm in erstklassigem Kunstdruck • 204 Fotos • 348 Seiten

Die Weltradsport-Geschichte erstmals in deutscher Sprache

Personen- und Sachverzeichnis mit über 2000 Schlagworten

20270-SPEL SPORT – ERNÄHRUNG – LEISTUNG
– siehe Seite 123 –

34.— DM
11.50 DM

AUF GRUND UNSERER UMFANGREICHEN POSTSENDUNGEN HABEN WIR MIT DER DEUTSCHEN BUNDESPOST EIN ABKOMMEN ZU SONDERTARIFEN UND KÖNNEN IHNEN DAHER DIE DACHTRÄGER PORTOFREI AN IHRE HAUSTÜR LIEFERN !

paßt nicht auf den neuen mercedes mit der "verdeckten" regenrinne. hier ist das modell 29653 zu empfehlen.

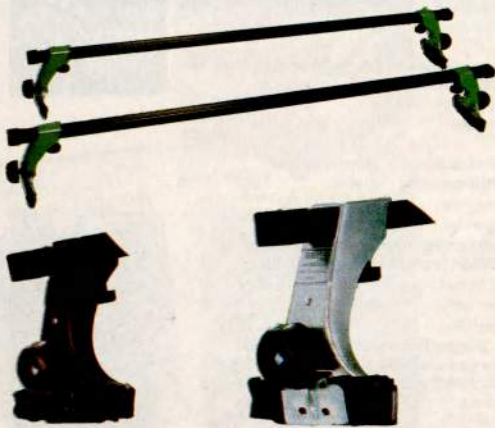

NEU!
spezielle
trägerbrücke für
MERCEDES
T-MODELL

SEHR STABILE AUS-
FÜHRUNG !!!
29681-TNOR
143.50 DM

dito abschliessbar
29683-TSCH
224.- DM

ZUBEHÖR zu den THULE-BRÜCKEN 29601/29602



als diebstahlschutz:
4 inbusschrauben mit 4mm inbus=
schlüssel (werden anstelle der
verführerischen knobelschrauben
montiert ... zur demontage ist
ein 4mm inbusschlüssel nötig -
und den hat nicht jeder !)
29809-SV2A 6.40 DM

als diebstahlsicherung:
4 abschliessbare kappen (abb. oben) 29808-TDIB 79.- DM

THULE

aus schweden
die BESTE + SICHERSTE trägerbrücke welche wir
kennen - seit jahren in unserem programm, keine
beanstandungen - 1978 im **ADAC-Test** wurde diese
brücke in verbindung mit dem HOCHSCHORNER-2000
halter als **EMPFEHLENSWERT** beurteilt ! ! !

ACHTUNG -
bei allen trägerbrücken ist darauf zu achten, daß die trägerstange
seitlich nicht mehr als 50 mm übersteht . Evtl. überlängen können
durch einfaches abstügen gekürzt werden .

29659-TSTH THULE brücke wie abbildung 81.- DM
- lieferbar mit stangenlänge 111, 118 -
- oder 127 cm , ohne angabe liefern -
- wir die brücke mit 127 cm stangen -

29652-SCHW ...modell LUXE in schwarz
polyesterbelegt (nur 127 cm stangen) 96.- DM

SONDERMODELLE :

29653-TREN für RENAULT 14/18/20/30
und andere fahrzeuge ohne regenrinne 108.- DM

29654-T928 für fahrzeuge ohne regenrinne mit
stark gewölbtem dach -
zum beispiel PORSCHE 928 118.- DM

29655-T240 mit 24cm hohen füßen - z.b. für
VW-käfer und versch. caravan's 98.- DM

NEU - neu - NEU - neu eine besonders stabile fahrradhalterung , mit umlegbarer mittelstütze
transportmöglichkeit für alle üblichen räder , außer klappräder - montierbar auf alle gängigen träger-
brücken - leichtes be- und entladen durch schnellspannverschlüsse. Diese halterung ist nicht billig -
ABER PREISWERT , UNTER BERÜCKSICHTIGUNG DER SEHR STABILEN + GUTEN AUSFÜHRUNG (was kostet ein "abgestürztes" fahrrad ?)
29682-HNOR 89.- DM dito ABSCHLIESSBARE ausführung mit 2 sicherheitsschlössern 29684-HSCH 116.- DM



THULE SKIBOX , passend auf alle THULE trägerbrücken
für 2 paar ski mit stöcken und noch etwas " kleinkram "
ABSCHLIESSBARES MODELL !!!
29669-SKIB NUR 169.- DM
-- bei versand 5.- DM portoanteil --

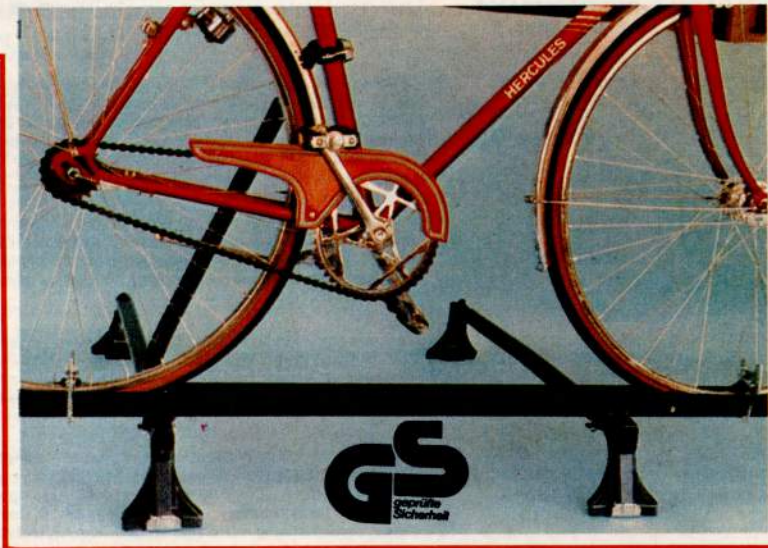

GS
geprüfte
Sicherheit

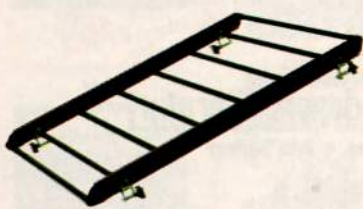

GEPÄCKAUFBAU 29665-GEPA
69.- DM



SKIHALTER pack mit 8 stück
29811-SKIE
29.60 DM



SKIHALTER
ABSCHLIESSBAR
für 2 paar ski
29810-SKIS 51.85 DM

DIE DACHTRÄGER BEKOMMEN SIE PORTOFREI AN IHRE HAUSTÜR GELIEFERT, DIES ERMÖGLICHT UNSER ABKOMMEN MIT DEUTSCHEN BUNDESPOST AUF GRUND UNSERER UMFANGREICHEN POSTSENDUNGEN IN DER TÄGLICHEN VERSANDABWICKLUNG !

HOCHSCHORNER Fahrradhalter Modell 2000

diese fahrradhalterung "HOCHSCHORNER-2000" wurde 1978 im **ADAC-Test** in verbindung mit der THULE-trägerbrücke als **EMPFEHLENSWERT** beurteilt !!! die HOCHSCHORNER-2000 fahrradhalterung passt zu allen uns bekannten trägerbrücken. Alle trägerteile sind rostfrei, haben größte stabilität und geben sicherheit .

29802-HA20 75.- DM

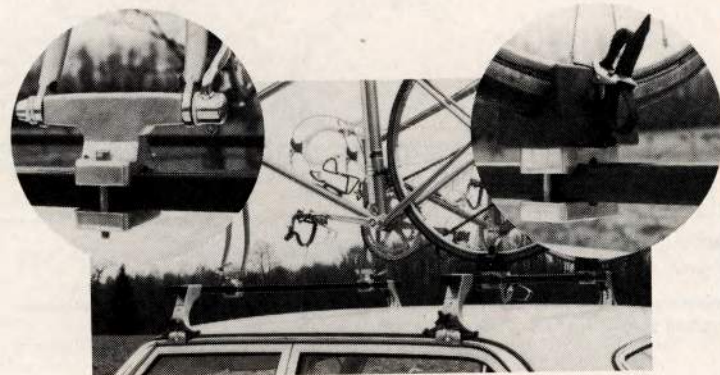

ABSCHLIESSBARER ZUSATZ zum halter typ 2000

29807-SCH2
einführungspreis
N U R 34.80 DM

REDUZIERSTÜCK für halter 2000 – hiermit ist es möglich, die hintere halterung zu verlegen, damit räder verschiedener gröÙe transportiert werden können
29803-REDU 18.- DM

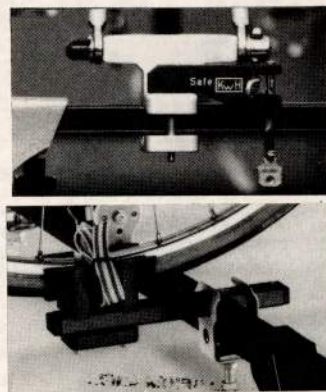

Hochdach-Träger

infolge techn. änderungen während des katalogdruckes, ist die nebenstehende abbildung nicht mehr mit dem gelieferten modell identisch

29666-HO35 für lichte höhe 35 cm
29667-HO50 für lichte höhe 50 cm

188.- DM
210.- DM

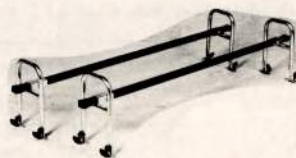

NEU für TANDEM



TANDEMHALTERUNG

passend zur THULE-BRÜCKE – auch mit der links abgebildeten halterung für normale räder auf der THULE-BRÜCKE kombinierbar.

29680-FHTA
140.50 DM



modell **Tour** von **vitansel**

... für alle unsbekannten räder geeignet. DAS RAD STEHT AUFRECHT UND HAT EINEN SEHR FESTEN STAND DURCH DIE BEFESTIGUNG MITTELS RIEMEN AN DER STARREN – ABER ABNEHMBAREN !!! – SENKRECHTEN "MITTELSÄULE" – DIESE HALTER LIEFERN WIR MIT DER IM ADAC-TEST als EMPFEHLENSWERT EMPFUNDENEN THULE BRÜCKE !!!! (auch für RENAULT = 27.- DM aufpreis) .

BEWÄHRT SEIT VIELEN JAHREN IM EINSATZ BEI RADRENNEN ALS MATERIALWAGEN SOWIE BEI DER RAD-TOURISTIK

für 1 RAD 29780-FIO1 141.- DM

für 2 RÄDER 29781-FIO2 195.- DM

für 3 RÄDER 29782-FIO3 255.- DM

für 4 RÄDER 29783-FIO4 309.- DM

BEACHTEN SIE, daß die stangen seitlich nicht mehr als 5cm überstehen !!! Gegebenenfalls abstagen !!! Wir liefern 127 cm stangenlänge !!!

UNSERE PREISGÜNSTIGSTEN ANGEBOTE;

Ausführung in wetterfestem Kunststoff !!!!

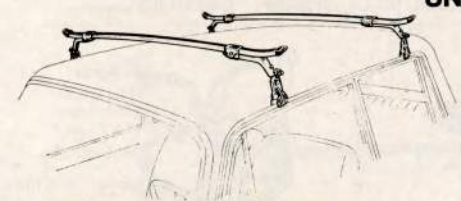

TRÄGERBRÜCKE in einfacher Ausführung zum Transport eines Tourenrades bzw maximal 2 Rennräder - Ausführung ähnlich obiger Abbildung

29703-MEKO komplett NUR 48.- DM



Modell "BLACK"
Befestigung des Rades mit Riemen Garnitur für 1 Rad

29801-BLAK 24.50 DM

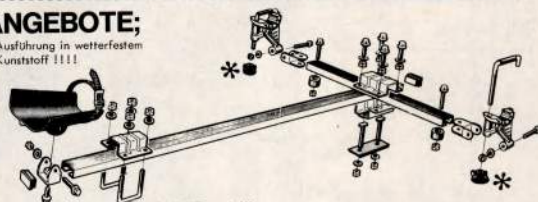

Modell "Rapid"

Eine sehr preisgünstige Fahrradhalterung, welche wir in den letzten Jahren mit gutem Erfolg verkauft haben. Allerdings mußten wir feststellen, daß bei ZU FESTEM Anziehen der Muttern* das Metallgewindestück die Kunststoffmutteraufenteile aufplatzt. Metallflügelmutter in gleicher Grösse 29799-RAFL 2.70 DM
Komplette Halterung für 1 Rad, passend zu allen Brücken 29660-RAPI 36.- DM

Fahrrad – Dachträger

Siehe auch auf

PORTOFREIE LIEFERUNG SÄMTLICHER FAHRRADTRÄGER BIS AN DIE HAUSTÜR MIT DER DEUTSCHEN BUNDESPOST – DIES IST UNS MÖGLICH AUF GRUND EINES ABKOMMENS MIT DER DEUTSCHEN BUNDESPOST IM RAHMEN UNSERER ZAHLREICHEN TÄGLICHEN SENDUNGEN !

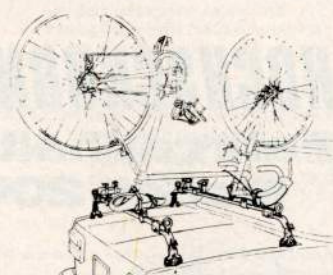
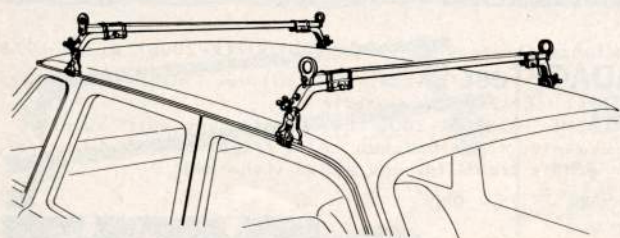

TRÄGERBRÜCKEN MIT VERSTÄRKTEN QUERSTANGEN (20x25mm)

länge der stangen 124 cm = passend für regenrinnenabstand von 100-144 cm
 29717-DACH komplette trägerbrücke 78.80 DM

stangen 124 cm = für kofferraumdeckel von ca. 100-144 cm
 29716-KOFR komplette trägerbrücke 78.80 DM

es stehen auch stangen in den längen 110, 124 + 142cm zur verfügung

DACHTRÄGER mit speziellen Befestigungen :	für DATSUN , ROVER	29715-TDAT	88.50 DM
für CITROEN ID/DS	29714-TIDS	88.50 / für CITROEN 2 CV	29713-T2CV 88.50 DM
für FORD-GRANADA , AMI 6 , FIAT 131	29712-TFAF	88.50 / für MERCEDES	29722-TMER 88.50 DM
für RENAULT- 29710-TR14	88.50 / für RENAULT-16 29709-TR16	88.50 / für RENAULT-18 29708-TR18	88.50 / für RENAULT-20/30 29707-TR20 88.50
für fahrzeuge ohne regenrinne (z.B. PORSCHE und versch. AMERIKANISCHE fabrikate)		29702-T591	88.50 DM
für KLEINBUS etc ; extra breite füße mit je 2 befestigungsschrauben - hohe bauweise 1 - 142cm querstangen		29701-T210	110.- DM

hintere befestigung = riemen vordere befestigung = flügelmuttern bzw spanner	vordere UND hintere befestigung mit schnellspanner	ABSCHLIESSBAR vordere UND hintere befestigung mit schnellspanner	passend für trägerbrücke :
29719-3000 27.- DM	29720-300R 52.- DM	29721-300S 69.- DM	20 x 25 mm obige brücken aufpreis für universal bandagen passend zu allen brücken 10.- DM bestell - code 29804-BUNI
29723-4600 36.40 DM	29724-460R 74.- DM	29725-460S 91.- DM	mit universal bandagen - passend für alle uns bekannten trägerbrücken
29727-3550 44.- DM	20728-355R 55.40 DM	29729-355S 72.- DM	20 x 25 mm obige brücken aufpreis für universal bandagen passend zu allen brücken 10.-DM best.-code 29804-BUNI
29731-4700 38.90 DM	29732-470R 51.30 DM	29733-470S 68.30 DM	mit universal bandagen - passend für alle uns bekannten trägerbrücken
obige trägerbrücken 20 x 25 mm in starrer ausführung 29734-40/3 16.- DM	LAUFRAD - bzw ERSATZRAD GABELN passend für : allgemeine trägerbrücken in starrer ausführung 29738-46/5 21.70 DM		SKIHALTER für die obigen trägerbrücken (20 x 25 mm) 29812-SKIP stück 4.95 DM
umklappbar 29736-40/R 21.- DM	umklappbar 29740-46/R 26.70 DM		

KOMPLETTER TRÄGER wird WIE bestellt ???
 ganz einfach ;

Sie bestellen eine der obigen trägerbrücken ODER die UFER-TRÄGERBRÜCKE von seite 134
 und HIERZU die gewünschten fahrradhalterungen - laufradgabeln - skihalter

WIR BITTEN ZU BEACHTEN,

daß den trägern in der regel keine montageanleitungen beigelegt sind - der zusammenbau ist jedoch einfach und logisch
 sodaß hier keine probleme entstehen dürftenBei den fahrradhalterungen und brücken auf dieser seite sind sehr oft
 beilagen mit detailskizzen, welche NICHT zu dem betreffenden, gelieferten artikel gehören. Wir bitten dies zu beachte
 und nicht gleich zu reklamieren, "daß lt. der beiliegenden skizze dieses oder jenes teil nicht im karton waren"

SIE BEKOMMEN DIE FAHRRADTRÄGER BIS AN DIE HAUSTÜR MIT DER DEUTSCHEN BUNDESPOST PORT OF REI GELIEFERT – DIES IST UNS MÖGLICH AUF GRUND DER SEHR UMFANGREICHEN TÄGLICHEN VERSANDMENGE MIT DER DEUTSCHEN BUNDESPOST !

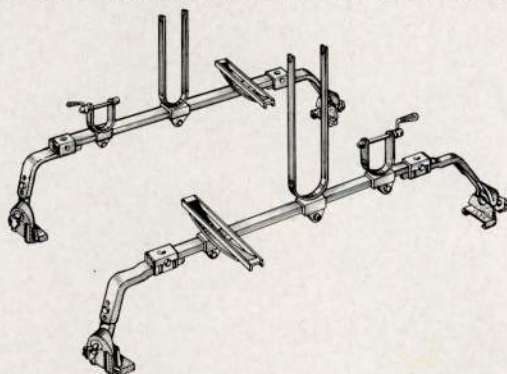

TRÄGER für 2 räder - modell ITALIA - leichte, einfache ausführung für den "FALL-ZU-FALL" gebrauch NICHT ZU EMPFEHLEN FÜR DEN DAUERGEBRAUCH, DA SOLLTE MAN EIN PAR MARK MEHR ANLEGEN ZUR SICHERHEIT !!

29678-ITAL NUR 92.- DM

VELOSTÄNDER KOFFERRAUM / DACH

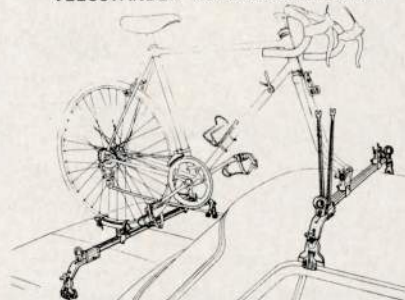

SEHR STABILE AUSFÜHRUNG – RADBEFESTIGUNG MIT SCHNELLSPANNER !!!! (nicht mit riemenbefestigung wie die abbildung)

29718-GIR2 für 2 räder 266.- DM
29726-GIR1 für 1 rad 155.- DM

KOMPLETTE TRÄGER – KOMBINIERT MIT DEN HALTERUNGEN UND BRÜCKEN VON SEITE 134–137

29901-ME1B	einfache trägerbrücke MEKO	mit 1 fahrradhalterung	BLAK		72.50 DM
29902-ME1R	einfache trägerbrücke MEKO	mit 1 fahrradhalterung	RAPI		84.- DM
29903-ME2R	einfache trägerbrücke MEKO	mit 2 fahrradhalterungen	RAPI		120.- DM
29904-TH1R	hochfest trägerbrücke THULE	mit 1 fahrradhalterung	RAPI		118.- DM
29905-TH2R	dito	mit 2 fahrradhalterungen	RAPI		155.- DM
29906-TH4R	dito	mit 4 fahrradhalterungen	RAPI		229.- DM
29907-T1-3	hochfest trägerbrücke THULE	mit 1 fahrradhalterung	3000		119.- DM
29908-T3-3	dito	mit 3 fahrradhalterungen	3000		192.- DM
29909-T1S3	hochfest trägerbrücke THULE	mit 1 fahrradhalterung	300S	ABSCHLIESSBAR	160.- DM
29910-T2S3	dito	mit 2 fahrradhalterungen	300S	ABSCHLIESSBAR	239.- DM
29911-T4S3	dito	mit 4 fahrradhalterungen	300S	ABSCHLIESSBAR	397.- DM
29912-T201	hochfest trägerbrücke THULE	mit 1 fahrradhalterung	2000	bei dieser kombination handelt es sich	156.- DM
29913-T202	dito	mit 2 fahrradhalterungen	2000	um jenen träger, welcher im ADAC-test	231.- DM
29914-T204	dito	mit 4 fahrradhalterungen	2000	als empfehlenswert eingestuft wurde.	381.- DM
					mit abschließbarem aufsatz = je halterung aufpreis 34.80 DM

HUEWA
ges. 2000
gesch.

Fahrrad-Wandhalter

Bequem und behinderungsfrei in der Garage, im Abstellraum und im Keller

Passend für alle
Fahrrad-Typen und Größen



Bestell-Code	Preis
29677-WAHA	40.55 DM

ACHTUNG, wenn Sie voranlassung haben, uns etwas zurückzusenden, so legen Sie bitte UNBEDINGT der ware auch ein entsprechendes schreiben bei !!! Auf keinen fall das schreiben mit der briefpost extra senden – DAS GIBT VERZÖGERUNG !!!!

BESTELLUNGEN – BITTEN WIR UNBEDINGT AUF UNSEREN BESTELL-FORMULAREN AUFGEBEN !!! DAS ERSPART UNS UND IHNEN ARBEIT UND IST AUCH FÜR SIE ÜBERBLICHLICHER. IHRE BESTELLUNG KANN SO BEI UNS ZUVERLÄSSIG UND SCHNELL IN UNSERER EDV-ANLAGE BEARBEITET WERDEN. AUFTRÄGE AUF BRIEF ODER KARTE MÜSSEN WIR ERST AUF FORMULARE ÜBERTRAGEN – DIES KANN ERST NACH DER BEARBEITUNG DER TÄGLICH EINGEHENDEN AUFTRÄGE AUF BESTELL-FORMULAREN VORGENOMMEN WERDEN, IHRE BELIEFERUNG VERZÖGERT SICH DAHER UM MINDESTENS 1-2 TAGE

Komplett-Fahrräder

Sporträder · Rennsporträder

Kinder- und Jugendräder · Trimm- u. Trainingsräder

Für Ladies und Gentlemen

Stadtfahrräder im Holland Look · Tandem

Amateur- und Profi-Rennräder · Exclusiv Rennräder

*finden Sie in unserer Fahrrad-Liste, mit vielen Abbildungen
und ausführlichen Beschreibungen, Neuauflage '82.*

Bestell-Code 26498-FALI gegen 2.50 DM Schutzgebühr — bei Einzelversand zzgl. 1.- DM Porto



Das sind 2 unserer Preis-Hits

große Abbildung

BAREBBIA
"CORSA-EXTRA/2"
zu 698.- DM

Abbildung rechts

BAREBBIA
"CORSA-SERIE III"
zu 499.- DM



Bei der Zusammenstellung dieses Rades, mit 15 Gängen — dem Barellia Touristik-Rahmen — Hochdruckdrahtreifen in besonders schmaler Ausführung — 2 Gepäckträger — PPS-Schaltung mit Hebel am Lenker und Sicherheitsbremshebel — Mittelzugbremsen — alle Sicherheitsreflektoren — Sicherheitsdynamo unter dem Tretlager mit extra hellem Scheinwerfer — Komponenten sehr guter Qualitätsklasse . . . wurden die Wünsche in bezug auf Sicherheit, Comfort und Qualität sehr stark berücksichtigt . . . und trotzdem ist der Preis als besonders günstig zu betrachten; ca. 1300.— DM!!!



Unsere Möglichkeiten einer ganz individuellen Radzusammenstellung sind bis weit über die deutschen Grenzen bekannt . . . Unsere Kunden kommen von weit her und erfüllen sich bei uns ihre Träume. Alles ist auch auf dem Versandweg möglich — aber immer wieder bekommen wir zu hören, daß sich selbst die weiteste Reise bei unseren günstigen Preisen bezahlt macht.

Wir sind spezialisiert für individuelle Zusammenstellungen von Rädern, ganz nach Wunsch des Kunden. Wir richten uns nach Ihren Körpermaßen . . . nach Ihren Materialwünschen . . . nach Ihren Gewichtseinplanungen . . . nach Ihrem Verwendungszweck . . . und selbstverständlich nach Ihren finanziellen Vorstellungen.



Dieses „Räder-Paar“ war eine Idee unseres Werkstattleiters.



ZEUS

MOSEK

bador



FIORELLI

COPPI

Rassin

GIANNI MOTTA



PEUGEOT

ARZIA

*Wir haben für Sie ein Angebot
der führenden Fahrradmarken
zu günstigem Preis
bei riesiger Auswahl*



SIMONATO



BAREBBIA

Pogliaghi

Cesare M.



Bianchi



the
RALEIGH
Carlton
Collection

cinelli

VITUS 979 DURALINOX



GUERCIOTTI

BENOTTO

ALAN

KOGA



MERCIER

MIYATA

----- für den **BETREUER**

RABATTE DÜRFEN WIR NICHT GEBEN – der von uns seit Jahren gewährte "Trainer/Betreuer-Rabatt" hat einen unseiner Mitbewerber gestört . Durch Gerichtsurteil wurde uns die Gewährung dieses Rabattes verboten .

DESHALB – VERGLEICHEN SIE UNSERE PREISE

ZWEI PUNKTE, um deren Beachtung wir bitten:

1. Schicken Sie uns bitte KEIN GELD in Briefsendungen, Päckchen etc. - auch nicht per Einschreiben. Wir müssen diesbezüglich jegliche Haftung GRUNDSÄTZLICH ablehnen. Wenn Sie uns einen Scheck zukommen lassen, zeichnen Sie diesen mit den WORTEN „NUR ZUR VERRECHNUNG“ - die beiden, allgemein üblichen, Querstriche gelten nicht. Auch hier müssen wir bei Nichtbeachtung jegliche Haftung ablehnen.
2. Wenn wir einen Artikel nicht liefern können, so wird dieser Artikel trotzdem auf der Rechnung aufgeführt - in der Spalte erscheint dann eine Zahl (1-4), wofür die Erklärung in der Fußnote der Rechnung zu finden ist. In der ENDSUMME der Rechnung ist der nichtgelieferte Artikel jedoch NICHT BERECHNET.

Stoppuhren „hanhart“ und „JUNGHANS“

BEI DIESEN PREISEN, FÄLLT ES BESTIMMT LEICHTER – DEN SCHRITT ZU EINER MODERNEN STOPPUHR ZU NEHMEN. BEACHTEN SIE DAS GÜNSTIGE ANGEBOT ZUR ELECTRONIC-UHR !!!

20301-0425 HANHART - PRÄZISIONS STOPPUHR modell AMIGO (Abbildung) 58,- DM



20302-OLED NEUER SUPERPREIS NUR 99.90 DM
– plus Batterien 4.50 DM

hanhart OLEDO
Elektronische Stoppuhr
mit LED-Anzeige

DIE ELEKTRONISCHE UNIVERSAL-STOPPUHR MIT 3 EINSTELLBAREN STOPPFUNKTIONEN !!!

!!! digitale LED-ANZEIGE !!! mit 1/100 sec ZEITEINTEILUNG !!! handliche, funktionelle Gestaltung !!! hervorragendes Design !!! quartzgesteuerte Solistate-Technik !!! alle 3 Stoppfunktionen !!! und dann dieser Preis !!!

Auf dem neuesten Stand der Technik

20303-BAOL BATTERIESETZ hierzu – beste Hochleistungsbatterien mit langer Lebensdauer NUR 4.50 DM

20308-JOGG BESONDERS PREISGÜNSTIGE DIGITAL-STOPPUHR mit 1/100 sec mit den 3 üblichen stopparten : ADDITION-SPLIT+TAYLOR !!! beleuchtete LCD - ANZEIGE - UHRZEIT und DATUMSANZEIGE !!!
UNSER SUPERGÜNSTIGER HIT- PREIS nur 65,- DM
(die benötigten batterien liefern wir zusätzlich immer mit)



MEDIKAMENTENTASCHE

20304-SITA SIXTUS MEDIKAMENTEN-TASCHE 78.- DM

DIE NEUESTE AUSFÜHRUNG MIT DEN PATENTIERTEN INNENFÄCHERN - INNEN und AUSSEN ABWASCHBAR. IN WEISS MIT STABILEM REISSVERSCHLUSS

20306-PUKO PUMA MEDIKAMENTEN -KOFFER 100.- DM

DAS IST "DER KOFFER" WIE SIE IHN BEI ALLEN VERANSTALTUNGEN IM EINSATZ SEHEN – PRAKTISCHE UND BEWÄHRTE INNENEINTEILUNG AUF GRUND DER JAHRELANGEN ERFAHRUNG . IN SCHWARZ MIT STABILEM REISSVERSCHLUSS

20307-PUFÜ BEI GLEICHZEITIGER BESTELLUNG VON MASSAGE- oder HAUT/KÖRPERPFLEGE MITTEL IM WERTE VON MINDEST 100.- DM STELLEN WIR DIESEN KOFFER ZUM SONDER = PREIS IN RECHNUNG nur NUR nur NUR nur NUR nur NUR 86.- DM

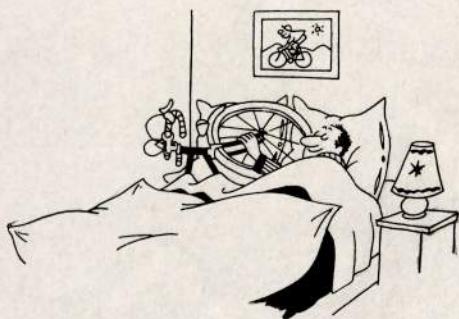

ETWAS BESONDERES ;
.....
unser RADSPORTLER - HANDTUCH mit dem lustigen Rennfahrer (wie auf Seite 109) eingewebt.
BLAU mit ORANGE in sehr guter Qualität , westdeutsches Marken = fabrikat !!!
28789-HATU
WERBEPREIS NUR 9.95 DM



NEU in unserem Programm
mit **DOPPELTEM** Rückenteil
und **TASCHEN** mit Reißverschluß

Die BRÜGELMANN-TRAININGSJACKE
vorderteil NYLON beschichtet = schutz gegen fahrtwind,
kälte und leichten regen – schwarz/blau farbkombination
27699-TANY unser SUPERPREIS nur 66.80 DM

Schenken Sie sich mehr
Gesundheit, Lebensfreude
und körperliches
Wohlbefinden

mit dem **TRAINOMAT 2000**
von **DAVITAL**

GEPRÜFT UND EMPFOHLEN
VOM FORSCHUNGSINSTITUT
DER EIDGENÖSSISCHEN
TURN- UND SPORTSCHULE

Bestell-Code
27520-TR20 2 722.- DM

Machen Sie aus Ihrem
persönlichen Fahrrad einen
Hometrainer.

Sie sind immer informiert über:

- Herz- und Kreislauffähigkeit
mittels Pulsfrequenzangabe/
Herzschläge
- Ihren Konditionszustand
mittels Angabe des
Sauerstoffaufnahmevermögens
- Erbrachte Leistung in
Trainingseinheiten und Joule
- Kalorienverbrauch
- Trainierte Zeit
- Sie können jederzeit radfahren,
auch wenn es draußen schneit



- Sie dosieren Ihre sportliche Leistung pulsgesteuert
- Sie trainieren immer im optimalen Belastungsbereich,
also: keine Unter-, keine Überbelastung
- Sie können, wann immer Sie wollen, einen sport-
medizinisch anerkannten Leistungstest absolvieren.

TRAINOMAT 2000 – physiologisch programmierbares
Ergometersystem, individuell eingestellt auf Ihr Alter,
Gewicht und Geschlecht.

**Konditionsbewußte Sportler und Sportlerinnen
jeden Alters trainieren pulsgesteuert!!**

Zum Preis,
den erst die moderne Elektronik
möglich machte

TELE 80 und TELE 80-1

die neue Pulsmeßgeneration mit drahtloser
Übertragung der Herzfrequenzen.

TELE 80 und TELE 80-1 besonders geeignet für die
Überwachung von

- Fitneßprogramm wie Radfahren, Home-Trainer,
Laufband, Fahrrad-Ergometer, Gymnastik
- Aufbau und Ersatztraining nach längerer Krankheit
oder Verletzung

TELE 80 mit Digitalanzeige der Herzfrequenzen
(Anzahl Pulsschläge/Minute) 27521-TE80 633.70 DM

TELE 80-1 zusätzlich mit akustischem Signal bei Über-/
Unterschreiten der Bandbreite 27522-T801 834.90 DM



BRÜGELMANN'S RADSPORT · SHOP – 6 Frankfurt/Main 90 – Philipp-Reis-Straße 83

----- die preise für das programm auf dieser seite garantieren wir bis 15. 6. 1982, danach könnte eine preiserhöhung erfolgen -----

27501-OL75 CYCLETTE OLYMPIC-75 575.- (518.-) DM
 leistungsgerecht für trainingszwecke und ausgleichsport. Auch dem härtesten dauerbetrieb gewachsen. Stabile rennpedalen mit haken. Verstärkter kettenantrieb. Neue größere schwungmasse mit 9,5 kg und verstärkten bremszügen.

27502-SUKI SUPER SKIFF mit schiägänger 675.- (608.-) DM
 Stufenlose regulierung des gewünschten widerstandes. Die neue, stärkere hydraulik bewirkt ein besonders wirksames und geräuschloses bremsen. Simulation des kräfteverlaufs wie bei einem echten ruderboot im wasser. Der rollstuhl ist dem eines rennbootes nachgebildet.

27503-BOXB BOXBALL 520.- (468.-) DM
 Standsicher auf schwerer gußeisenplatte. Ein umlaufendes gummiprofil verhindert ein wegrutschen. Eine spezialstahl-feder sorgt für einen blitzschnellen und kräftigen rückschlag. Ball aus la strapa = zierfähigem leder. Keine verletzungsgefahr durch gepolsterte ballhalterung. Gewicht 46,5 kg - Höhe verstellbar.

27504-SPRO SPROSSENWAND 440.- (404.-) DM
 Astfreies hartholz, erste qualität - grundiert und lackiert. Moderne form - mit vorspringendem kopfteil. 90cm breit / 250cm hoch.

27505-SPDD dito DOPPELBREIT 580.- (522.-) DM

TRIMM DICH
 das ergebnis : SIE HABEN MEHR VOM LEBEN .
 UNABHÄNGIG VOM WETTER ODER IHRER UMGEBUNG - MODELLE DER ABSOLUTEN SPITZENKLASSE .
 WIR KENNEN KEINE BESSEREN !

27506-TRAI TRAINETTE 365.- (329.-) DM
 massiv - eiserne schwungscheibe - geräuschloser lauf durch planetengetriebe - stufenlos verstellbare lenker- und sattelhöhe - einstellbare bremsenrichtung - geschwindigkeit und wegstreckenmesser - vollgekapselter antrieb - 17 kg .

27507-CY72 CYCLETTE-72 510.- (459.-) DM
 geräuscharmer lauf durch kettenantrieb - einstellbare bremsenrichtung mit anzeige - sattel und lenkerhöhe einstellbar - geschwindigkeit und wegstreckenmesser - 8kg schwungmasse ! - 23 kg.

27508-SU68 78-SILVERLINE 550.- (495.-) DM
 ähnlich dem obigen modell - mit zahnriemenantrieb - sehr ruhiger lauf - mit exentersfüßen zum ausgleich bei evtl. bodennebenheiten zu festem + sicherem stand bei hoher belastung - 23 kg .

27509-BICY BICYCLETTE 760.- (684.-) DM
 wie mod super-68, jedoch eingebautes exenterge triebe, welches beim treten den lenker vor- und zurückbewegt ! Bestens geeignet bei training der arm-bauch- und rückenmuskulatur - dieses exenterge triebe ist auch abschaltbar !!! - 26 kg .

27510-WATT CYCLETT-O-WATT 690.- (621.-) DM
 exakte leistungsmessung in watt ist die forderung von trainern und sportlern sowie in allgemein ärztlichen untersuchungen - um die leistung messbar zu machen, wurde dieses gerät entwickelt - in prinzip und handhabung wie die obigen normalen heimfahrräder .

BEI DEN OBIKEN ARTIKELN HABEN SIE DIE MÖGLICHKEIT EINER GANZ ERHEBLICHEN PREISEINSPARUNG = VORKASSE wenn Sie mit Ihrer bestellung gleich einen scheck senden bzw eine überweisung vornehmen, kommt der ermässigte, eingeklammerte preis in rechnung - die lieferung erfolgt dann ab werk, kostenfrei zu Ihrem bestimmungsbahnhof .

Die fünf Schwarz-Gelben - das neue GOLD-RAD Trimmstudio für starke Beanspruchung!



DIE PULS-CONTROL/MESSGERÄTE AUF SEITE 143 SIND EINE NÜTZLICHE ERGÄNZUNG ZU DEN TRIMMGERÄTEN

Mit Ihrem Ruderapparat Fit über das ganze Jahr

In seiner wirkungsweise wird der ruderapparat von keinem anderen gymnastikgerät erreicht, da außer den arm- und beinmuskeln auch noch die rumpfmuskulatur beansprucht wird. Die atmung und der blutkreislauf werden angeregt und das wiederholte beugen und strecken des oberkörpers verhindert den fettansatz an bauch und hüften bzw baut bereits vorhandene fettpolster ab.

- Maße geklappt; länge 120cm / breite 37cm / höhe 43cm
- 27511-SKLA SKULL-LACKIERT 438.- (395.-) DM
 - Mechanischer bremswiderstand - stufenlos - lackierte ausführung
 - 27512-SILA SKIFF-SILVERLINE 545.- (491.-) DM
 - Hydraulischer widerstand - stufenlos - lackierte ausführung
 - 27513-SICH SKIFF-VERCHROMT 615.- (555.-) DM
 - gleiches modell in VERCHROMTER AUSFÜHRUNG



FAHRRAD-TRAININGSSTÄNDER
27514-TRST 134.- DM
 hierbei handelt es sich um ein gerät, welches jedes übliche fahrrad in ein home-trainer-gerät wandelt, ohne umbauarbeiten - bei nichtgebrauch = platzsparende aufbewahrung - dieses gerät, der hit der letzten fahrradausstellung, können wir Ihnen auf grund eines besonders günstigen exklusivabschlusses zu obigem besonders günstigen preis anbieten - PORTOFREI !!

SONDERPROSPEKT über das komplette GOLD-RAD TRIMMGERÄTE-PROGRAMM gegen einsendung von 1.50 DM in briefmarken - oder bei einer teile bestellung gratis .

BERG ÜBUNGSGERÄTE ZUR KONDITIONSARBEIT



HANTELSATZ
"KEEP-FIT"
17 kg
27318-6030
unser preis N U R
165.- DM ab Ffm

HANTELSATZ
"MASTER"
55 kg
27319-6029
unser preis N U R
285.- DM ab Ffm

EXPANDER - 27301-1041 5x20 kg 23.40 DM 27302-1042 5x25 kg 24.40 DM 27303-1043 5x30 kg 26.40 DM
ÜBUNGSTABELLE FÜR EXPANDER ÜBUNGEN 27304-1060 -50 DM

SPRINGSEIL - "DAS ERGÄNZUNGSGERÄT" FÜR JEDLICHE KONDITIONSARBEIT !!!
Neu! → Ausführung in Hanf - in der Mitte verdickt, schwingt sehr gut ... DIGITAL mit Zählwerk 27305-0849 1.80 DM
27306-0845 24.- DM

DEUSER-BAND = endloses Kautschukband zur Stärkung der gesamten Muskulatur
Erprobt und BESTENS bewährt bei allen Sportarten, bei Hobby-Sportlern und Trimmern sowie bei Kranken in der "Wiederherstellungs-Periode" 27307-6013 23.50 DM

BALI-IMPANDER sind ganz speziell geeignet zur kraftvollen Entwicklung des Oberkörpers. Dies sind jene Muskelpartien, welche leider von den meisten Radsportlern vernachlässigt werden, obwohl sie von größter Wichtigkeit sind. Bei den Damen bewirkt die Arbeit mit dem Bali Impander eine zusätzliche Straffung der Brustmuskulatur.
Stärke -6- rot auch zur Beinarbeit geeignet 27308-0926 50.- DM
Fußschlaufen hierzu für Beinarbeit 27309-0929 13.05 DM
Stärke -10- blau zu stark für Beinarbeit! 27310-0927 57.20 DM
Stärke -20- orange typ EXTRA STARK 27311-0928 70.65 DM

ARM MUSKELSPANNER sind unentbehrlich für jeden Rennfahrer !!! 27312-6022 Paar 9.40 DM
FEDERGRIF-FANTELN zur Kräftigung der Finger, Hand- u. Unterarmmuskeln 27313-6019 Paar 10.80 DM
FEDERGRIF-FANTELN in schwerer GUSSEISEN-AUSFÜHRUNG 2.5 kg etwa 27314-6021 Paar 45.- DM

KONDITIONS-HANTEL in moderner und ansprechender Form und Farbe. Mit Plastik überzogen, ver = hindert die Beschädigung von Möbel und Fußböden und gewährleistet auch nach oftmaligem Gebrauch gutes Aussehen. Mit AUSFÜHRLICHER Übungsanleitung! 4-kg BLAU; 27315-6040 =24.- DM / 6-kg GRÜN; 27316-6041 30.- DM 10-kg ROT; 27317-6042 42.- DM

26494-KABE **BERG** INFO-UNTERLAGEN mit allen Sportgeräten
Spezialfabrik für Sportgeräte von Weltruf Schutzgebühr 5.- DM
(einzelversand des Kataloges ist nicht möglich !)
PULS-CONTROLL-GERÄT (Seite 143)

WEITERE GERÄTE ZUR KONDITIONS-, KRAFT- und BODY BUILDING ARBEIT SIND EBENFALLS LIEFERBAR ZU GÜNSTIGEN PREISEN. GEWICHTSWESTE 156.- DM, KOMPLETTER HANTELSATZ mit ca. 17kg 165.- DM, GEWICHTSSCHUH 51.- DM - preise ab ffm bzw ab lager. MATTEN, BÄLLE, BOX-HANDSCHUHE, SPROSSENWÄNDE ... und noch viel mehr

27320-KONT **JAHRES-KONTROLLBUCH** 2.80 DM
-leider diese preiserhöhung, aber die lohnerhöhungen im druckgewerbe ermögligten unserer druckerei -den seitherigen preis nicht mehr .
-DIESES BUCH IST UNERLÄSSLICH FÜR JEDEN SPORTLER, HIERMIT IST EIN SYSTEMATISCHES AUF-BAUTRAINING MÖGLICH UND FORMSCHWANKUNGEN KÖNNEN BESSER VERHINDERT WERDEN -DURCH GANZ EINFACHE KONTROLLE. DIESE KONTROLLBÜCHER WERDEN VON JEDEM TRAINER -VORGESCHRIEBEN - OHNE KONTROLLBUCH IST KEINE ZUSAMMENARBEIT MIT DEM TRAINER -MÖGLICH !!!!
- HOBBY- und TRIMMRADSPORTLER HABEN AUCH SCHON FESTGESTELLT, DASS - DIESES KONTROLLBUCH "GANZ EINFACH DAZU GEHÖRT"

Jahres-Kontrollbuch _____ (Jahr) _____

Name _____

Vorname _____

Geburtsjahr _____

mit DIESEM kontrollbuch arbeitet die deutsche nationalmannschaft



RACER-MATE WIND LOAD SIMULATOR: Das neue Konzept im Training



**Die ideale Kombination:
Ihr eigenes Rennrad und der neue
Luftwiderstandssimulator von RACER-MATE,
der Heimtrainer für Profis!**

Die mit vorwärts gekrümmten Schaufeln versehenen Gebläseäder saugen Luft an und schleudern sie radial ab. Diese Beschleunigung der Luft erzeugt ein Drehmoment an den Gebläseädern, welches genau so mit der Geschwindigkeit ansteigt, wie der Luftwiderstand beim Fahren auf der Straße. Die Gebläseäder sind so angeordnet, daß die abgeschleuderte Luft die Beine des Fahrers kühlt und somit hilft, die Körpertemperatur bei langem Training niedrig zu halten.

**Auch hierbei –
Bestens geeignet,
das Pulsmeßgerät
auf Seite 143**

Das Gerät kann mit normalen Werkzeugen leicht von jedem zusammengebaut werden. Alle Teile sind von höchster Qualität: Staubgeschützte Kugellager, überdimensionierte Welle, polierte oder eloxierte Aluminiumteile. Der Trainingsstand aus Vierkantröhren bietet einen stabilen und festen Untersatz, der allen Rahmengrößen angepaßt werden kann. Flügelmutter an Luftwiderstandssimulator und Trainingsstand erlauben eine sekundenschnelle Umrüstung für Straßenfahren.

Warum ein Luftwiderstandssimulator?

Was den Radrennfahrer schließlich davon abhält, schneller zu fahren, ist nicht der Rollwiderstand der Räder, sondern der Luftwiderstand. Die erforderliche Leistung, um den Luftwiderstand zu überwinden, wächst mit der 3. Potenz der Geschwindigkeit (A), während die Rollwiderstandsleistung nur linear ansteigt. (B)

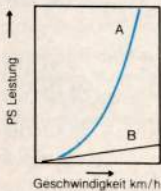

Der RACER-MATE Luftwiderstandssimulator bietet Ihnen beides: den Rollwiderstand *und* den viel wichtigeren Luftwiderstand. Er vermittelt das wirkliche Lastgefühl der Straße. Sie wählen Ihr eigenes Last/Tretgeschwindigkeitsverhältnis selbst, indem Sie einfach einen anderen Gang einschalten. Auch wird der Tretrythmus gut reguliert, da eine Geschwindigkeitserhöhung eine unproportional größere Anstrengung erfordert. Die üblichen Heimtrainer haben diesen Effekt nicht.

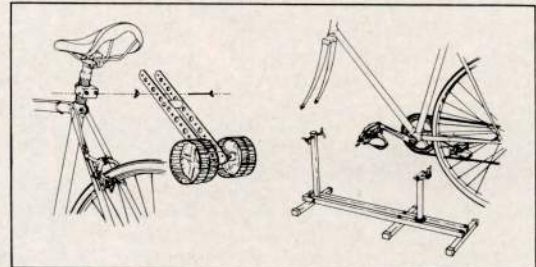

27401-RMKP	RACER-MATE	komplettgerät = wind load simulator MIT ständer für das rad	316.— DM
27402-RMSI	RACER-MATE	simulator alleine, kann in verbindung mit jedem üblichen home-trainer gefahren werden, hat sich auch bestens bewährt zu größerer trainings-intensität bei normalem gebrauch auf der strasse bzw bahn	234.— DM
24526-RMGU	RACER-MATE	Spanngummi	7.30 DM

HOME-TRAINER

liefern wir FRACHTFREI – mit der post bis an Ihre haustür ! !

27404-KUNS	Mit kunststoffrollen sehr geräuscharmer lauf – besonders leicht und stabil – verchromtes gestell – zusammenschiebbar – mit GARANTIE auf materialfehler – ... und immer noch ; seit vielen jahren unser meistverkauftes modell UNSER PREIS FÜR DIESES BESTENS BEWÄHRTE GERÄT MIT GARANTIE NUR	140.— DM
27405-STHO	STÄNDER (Abb. unten rechts, passt nur zu obigem hometrainer !) hiermit ist auch dem ungeübten fahrer der gebrauch eines home-trainers möglich – SEHR BELIEBT BEI DEN DAMEN !	41.— DM
27406-ALUU	Ital. Home-trainer mit ALUMINIUM-ROLLEN auf PRÄZISIONS-KUGELLAGERN !!! sehr genau und aussergewöhnlich ruhiger lauf – auch nach längerem gebrauch !	168.— DM
27407-RIEM	ERSATZRIEMEN passend zu allen uns bekannten home-trainern	5.— DM

modell „KUNS“
mit
STÄN



EIN PROBLEM DER ZEIT
sind die herkömmlichen hometrainer ! ! !

Die aktiven radler werden immer kritischer, qualitäts und präzisionsbewusster. Hierbei erfüllen oft die seit jahren bewährten, zig-tausendfach erprobten geräte nicht die anforderungen. Wir haben nun einen hersteller gefunden, welcher die rollen genauestens auswuchtet und "zentriert".

Gerät in üblicher 3 rollen ausführung
27408-HOPR 255.— DM
27409-LUST Ständer hierzu 70.— DM

**Der Rat, sich ein Rad
zu nehmen:**

Verfolgen Sie doch mal das Fernsehprogramm vom Hometrainer aus. Es muß ja nicht die volle Krimilänge sein.



MODELL 'GS' und '2000'

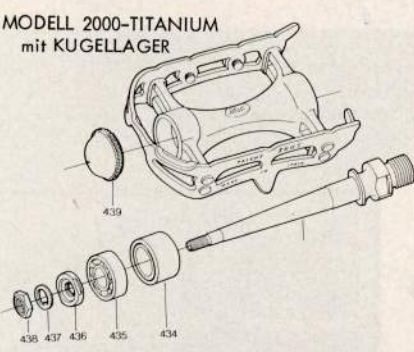
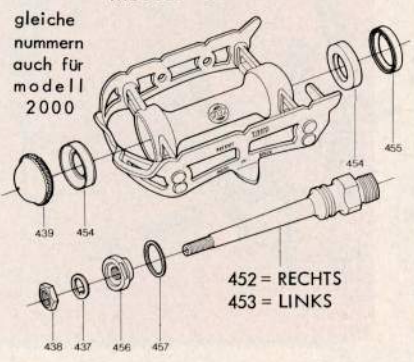

gelochter hebel 814 und die TITAN-TEILE 808 + 809 paßen für alle ZEUS-Naben !

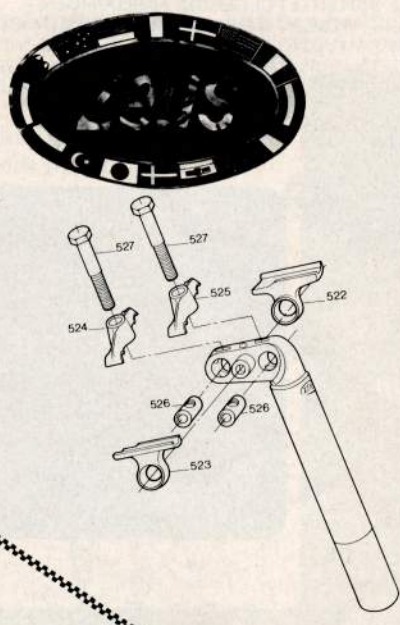
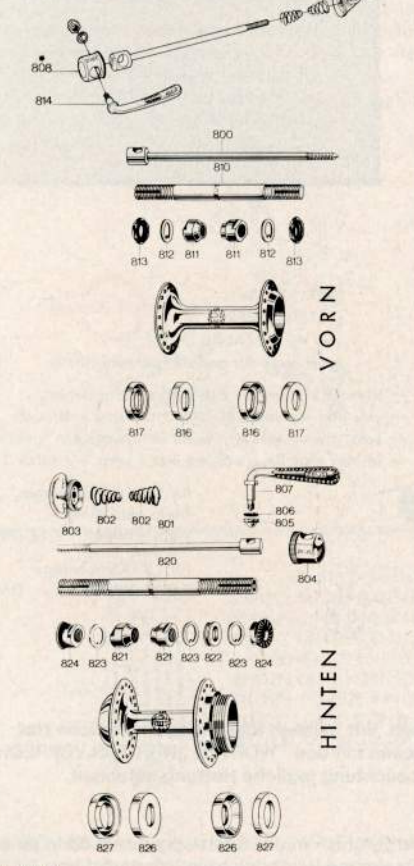

Campagnolo

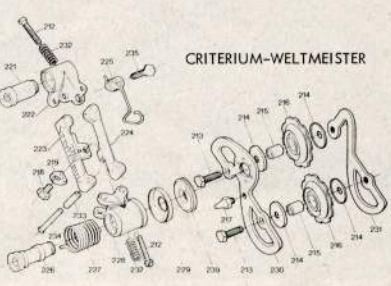
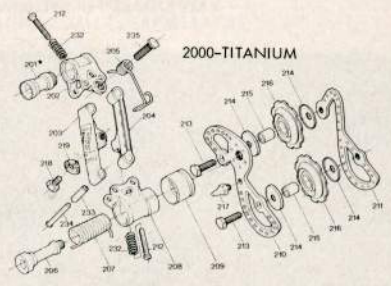

bei bedarf für '2000' diese nummern und zusätzlich 2000. Beispiel 275-2000

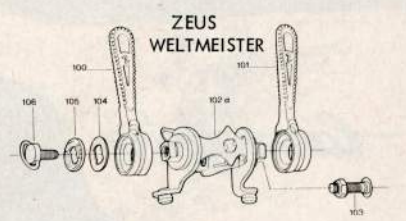
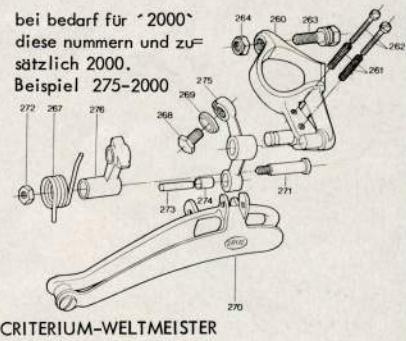

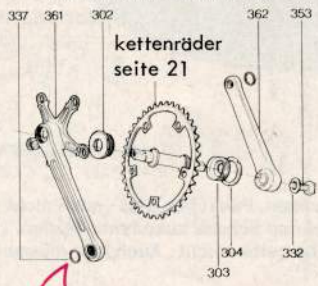

bei bedarf für '2000' diese nummern und zusätzlich 2000. Beispiel 106-2000.

CRITERIUM-WELTMEISTER

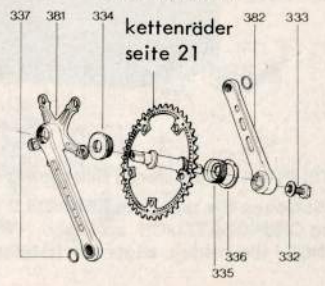

2000-TITANIUM



23605-Z337  **ZWISCHENSCHIBE PEDAL/KURBEL** Paar -.90 DM
DIESE ZWISCHENSCHIBE VERMEIDET, DASS SICH DIE HÄRTERE PEDALACHSE IN DIE WEICHE DURAL KURBEL 'FRISST'.

ZEUS

BRÜGELMANN'S RADSPORT - SHOP - 6 Frankfurt/Main 90 - Philipp-Reis-Straße 83

BEI BESTELLUNG VON ERSATZTEILEN BEDIENEN SIE SICH BITTE FOLGENDER ABBILDUNGEN -
 BEI BEDARF FÜR WEINMANN o.ä. BREMSEN GEBEN SIE DAS FABRIKAT/MODELL und die TEILE-NUMMER AN !

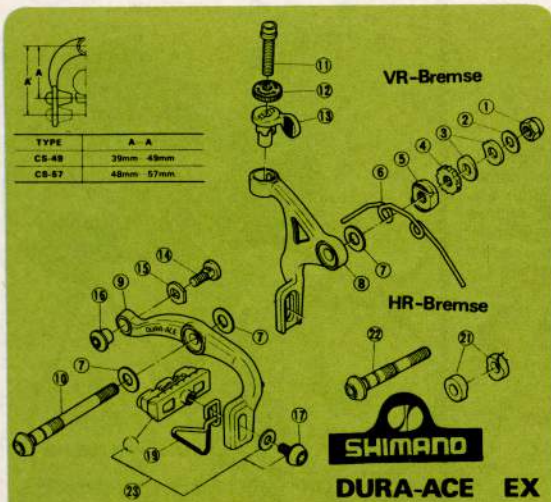

NEUE BREMSFEDERN
 WIRKEN WUNDER-

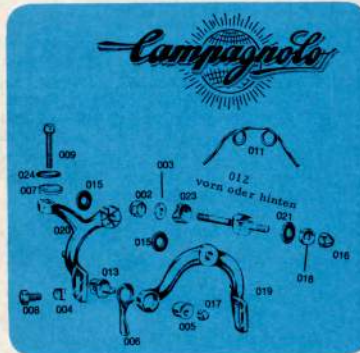

SOLANGE WIR NOCH VON SHIMANO ERSATZTEILE FÜR DIE AUS DER PRODUKTION GENOMMENEN DURA-ACE BREMSEN GELIEFERT
 BEKOMMEN, HALTEN WIR DIESE ERSATZTEILE AUCH AN LAGER. BEI BEDARF GEBEN SIE BITTE AN ; BILD-NUMMER AUS OBIGER
 EXPLOSIONSZEICHNUNG UND ZUSÄTZLICH DEN HINWEIS FÜR MODELL DURA-ACE. OHNE HINWEIS LIEFERN WIR "EX-ERSATZTEILE".

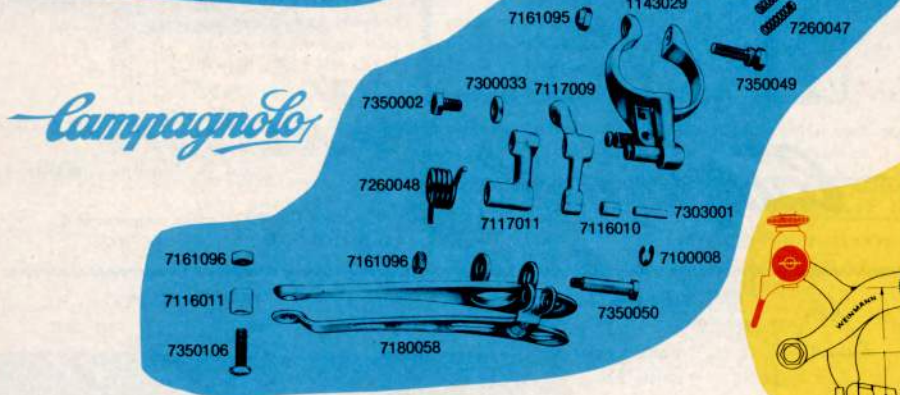
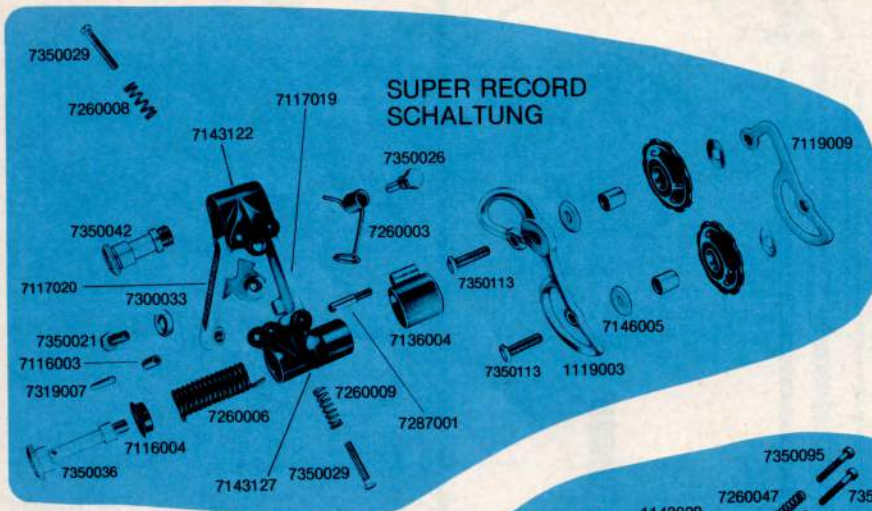

- ZWEI PUNKTE, um deren Beachtung wir bitten;
- Schicken Sie uns bitte KEIN GELD in Briefsendungen, Päckchen etc. - auch nicht per Einschreiben. Wir müssen diesbezüglich jegliche Haftung GRUNDSÄTZLICH ablehnen. Wenn Sie uns einen Scheck zukommen lassen, zeichnen Sie diesen mit den WORTEN „NUR ZUR VERRECHNUNG“ - die beiden, allgemein üblichen, Querstriche gelten nicht. Auch hier müssen wir bei Nichtbeachtung jegliche Haftung ablehnen.
 - Wenn wir einen Artikel nicht liefern können, so wird dieser Artikel trotzdem auf der Rechnung aufgeführt - in der Spalte erscheint dann eine Zahl (1-4), wofür die Erklärung in der Fußnote der Rechnung zu finden ist. In der ENDSUMME der Rechnung ist der nichtgelieferte Artikel jedoch NICHT BERECHNET.

LEIDER KÖNNEN WIR NICHT DIE EXPLOSIONS-ZEICHNUNGEN ALLER FABRIKATE IN UNSEREN KATALOG BRINGEN . SOLLTEN SIE WEITERE ERSATZTEIL ABILDUNGEN BENÖTIGEN , SO KÖNNEN WIR IHNEN FOTOKOPIEN AUS DEN ORIGINAL UNTERLAGEN ZUM STÜCKPREIS VON 1,- DM ANFERTIGEN LASSEN . IN DIESEM FALLE MÜSSEN SIE IN DER SPALTE FÜR DIE BESTELL-NUMMER EINTRAGEN : 23900-EXPZ. DAS DIES NUR IM RAHMEN EINER BESTELLUNG MÖGLICH IST , DÜRFTE VERSTÄNDLICH SEIN .

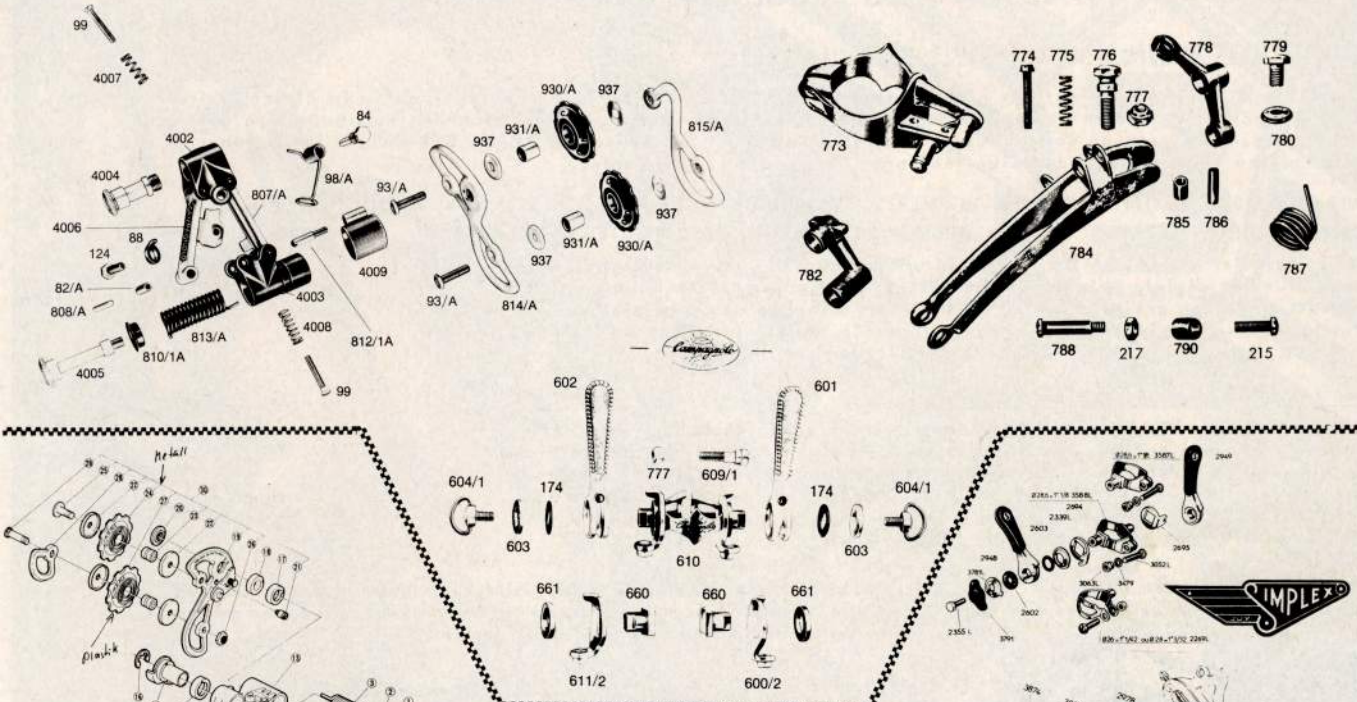

ersatzteile für die 600-serie von shimano haben wir nicht an lager, diese sind jedoch in der regel innert 10-14 tagen lieferbar. Denken Sie aber daran, daß sich Ihre gesamte bestellung um diese zeit verzögert ! Solange wir von der firma shimano noch ersatzteile für die aus der produktion genommene DURA-ACE (CRANE) schaltgruppe geliefert bekommen, haben wir diese auch an lager .

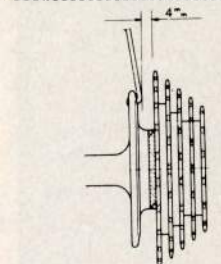

4 mm SOLLTE DER ABSTAND ZWISCHEN DER ÄUSSEREN SPEICHE UND DEM ZAHN = KRANZ MINDESTENS SEIN. ANDERNFALLS ENTSPRECHENDE DISTANZRINGE EINFÜGEN ! DIESE RINGE FINDEN SIE AUF SEITE -51- ARTIKEL 05180 und 05181 .

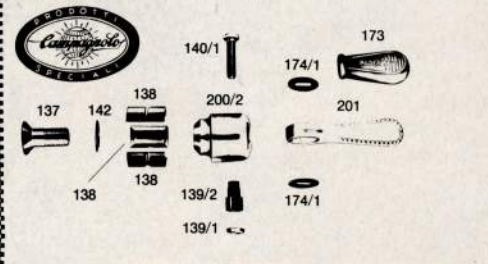
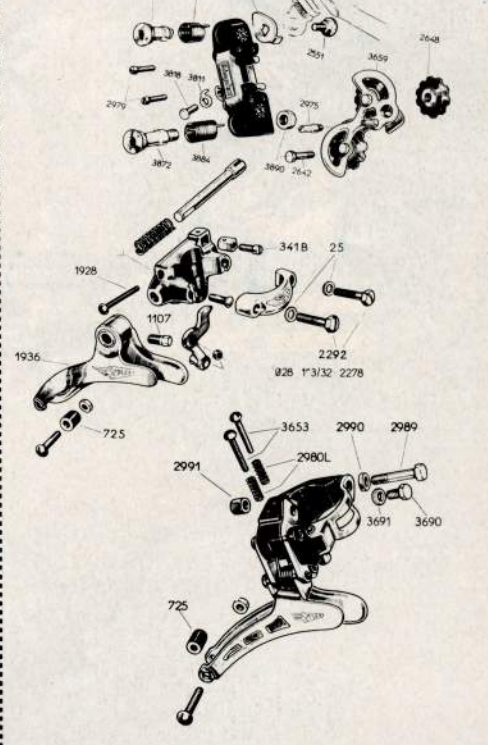
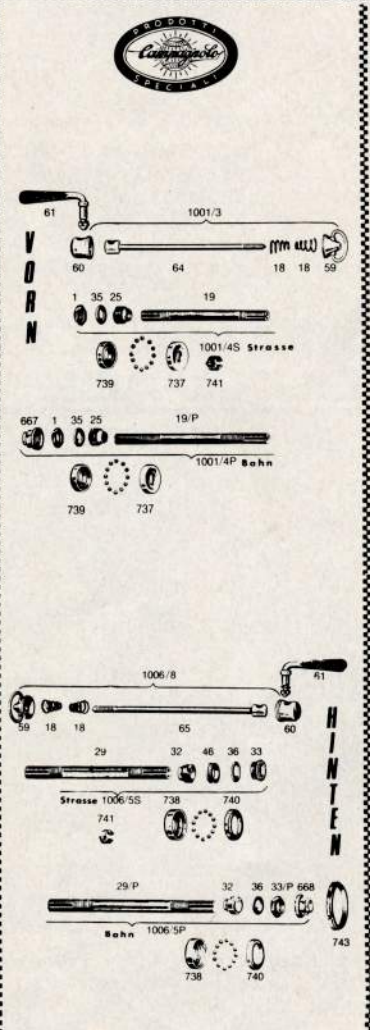

ACHTUNG - die firma CAMPAGNOLO stellt über längeren zeitraum die nummern für die ersatzteile auf 7-stellige EDV-nummern um !!! Wir bleiben vorerst noch bei den alten nummern - sollten Sie bei ersatzteilbestellungen unterlagen mit den neuen nummern verwenden, fügen Sie UNBEDINGT eine fotokopie der abbildung bei . Unser ersatzteillager ist noch nicht über die neuen nummern informiert und wird sonst Ihre bestellung als "führen wir nicht" bearbeiten !!!



"WIE stelle ich meine Schaltung ein?"

diese frage wird sehr oft an uns herangetragen nach unserer erklärung, kommt meist die antwort ;

"WAS — so einfach ist das !"

ZUERST ÜBERPRÜFEN SIE EINMAL DIE KETTENLÄNGE . .

legen Sie die kette vorn auf das große kettenrad und hinten auf den größten zahnkranz . In dieser position muss die schaltung einen einwandfreien ablauf der kette gewähren und darf nicht bis zum äußersten gespannt sein . Diese übersetzung sollte man in der praxis meiden - um jedoch im "FALL DER FÄLLE" keine über = raschung zu erleben, sollte die kettenlänge hierfür ausreichend sein .

WIE DIE KETTE MONTIERT WIRD bzw VERLÄNGERT ODER GEKÜRZT, HABEN WIR VERSUCHT, AUF DER SEITE 147 DIESES KATALOGES ZU ERKLÄREN. WICHTIG IST JEDOCH EIN GUTES WERKZEUG !

Im prinzip ist das einstellen bei allen uns bekannten, modernen schaltungen und umwerfer gleich. Wir haben hier die vorgänge der einstellungen an den SHIMANO modellen erklärt. Bei den SHIMANO schaltungen und umwerfer ist das einstellsystem für jeden menschen verständlich, ohne besondere werkzeuge möglich und bringt eine große sicherheit in den schaltvorgang .

der U M WERFER für die vorderen kettenblätter

hat zur begrenzung des schaltbereiches zwei anschlagschrauben; -A- die innere / -B- die äußere . Mit der inneren schraube stellen Sie den bereich so ein, daß die kette nicht herunterfällt und auch nicht schleift - wenn sie hinten auf dem größten kranz läuft . Mit der äußeren schraube begrenzen Sie den schaltweg , daß die kette nicht über das große kettenrad fällt , beachten Sie auch, daß der umwerfer nicht an der kurbel schleift .

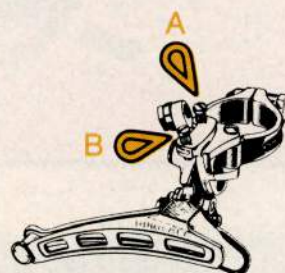

EIN KLEINER HINWEIS - in der regel ist es so, daß bei der heute üblichen abstufung der vorderen kettenräder mit etwa 10 zähnen unterschied, die kette an dem großen kettenrad schleift - wenn Sie das kleine kettenrad fahren und hinten den kleinen evtl. auch den zweiten kranz geschaltet haben. Ohne technische änderungen ist hier durch einstellen der schaltung oder umwerfer keine abhilfe möglich !!!



die SCHALTUNG für den hinteren mehrfachzahnkranz

hat ebenfalls zwei anschlagschrauben zur begrenzung des schaltbereiches; -A- die obere / -B- die untere schraube . Mit der oberen schraube begrenzen Sie den schaltbereich auf dem großen zahnkranz . ACHTEN SIE DARAUF, DASS IHNEN WÄHREND DES EINSTELLVORGANGES DIE SCHALTUNG NICHT IN DIE SPEICHEN KOMMT !!

Mit der unteren schraube wird der bereich zum kleinen reguliert.

REGULIEREN SIE DIE SCHALTUNG OHNE FESTGEKLEMMTEN ZUG ! SEHR OFT IST ES DER FALL, DASS EIN SCHWERGÄNGIGER SCHALTZUG DEN SCHALTBEREICH BEGRENZT OHNE DASS DIE SCHALTUNG AM ANSCHLAG ANLIEGT !!!!!!!!!!!!!

SHIMANO

DURA-ACE

DAS FUNKTIONSSICHERE RENN-PROGRAMM IN GÜNSTIGER PREISLAGE

ERSATZTEIL-KATALOG DURA-ACE "EX"

bestell-code DM
26496-KAEX 6.-

Leicht und zuverlässig.
SHIMANO hat mehr als 50 Jahre Erfahrung und weiß, daß Sie nur Fahrradteile bester Qualität möchten. Alle Leichtmetallteile der hier gezeigten "DURA-ACE-EX" Serie sind kaltgeschmiedet, um größere Genauigkeit bzw. höhere Zuverlässigkeit zu gewährleisten. Haben Sie den Ehrgeiz Meister zu werden? Auf diese Teile können Sie sich auch bei neuen Rekordversuchen verlassen.

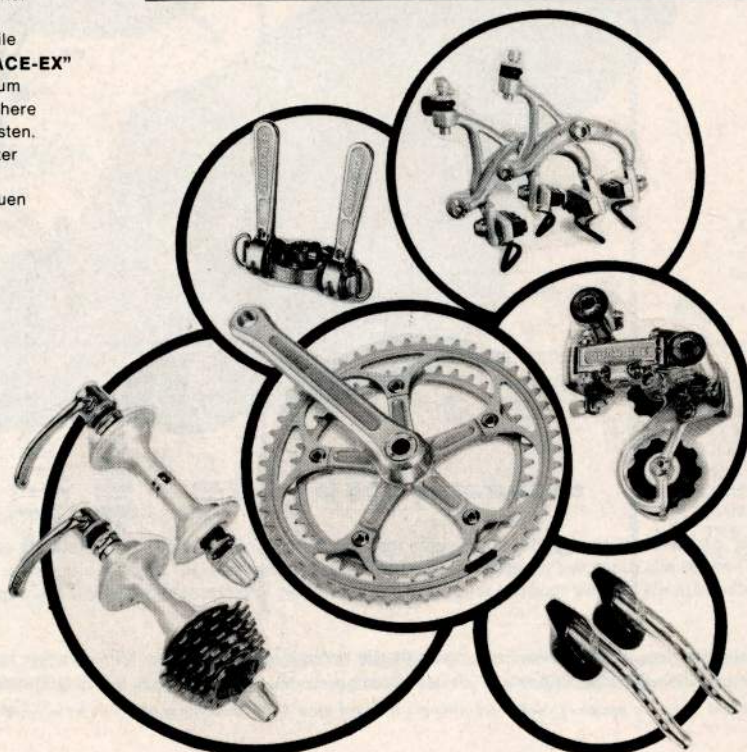

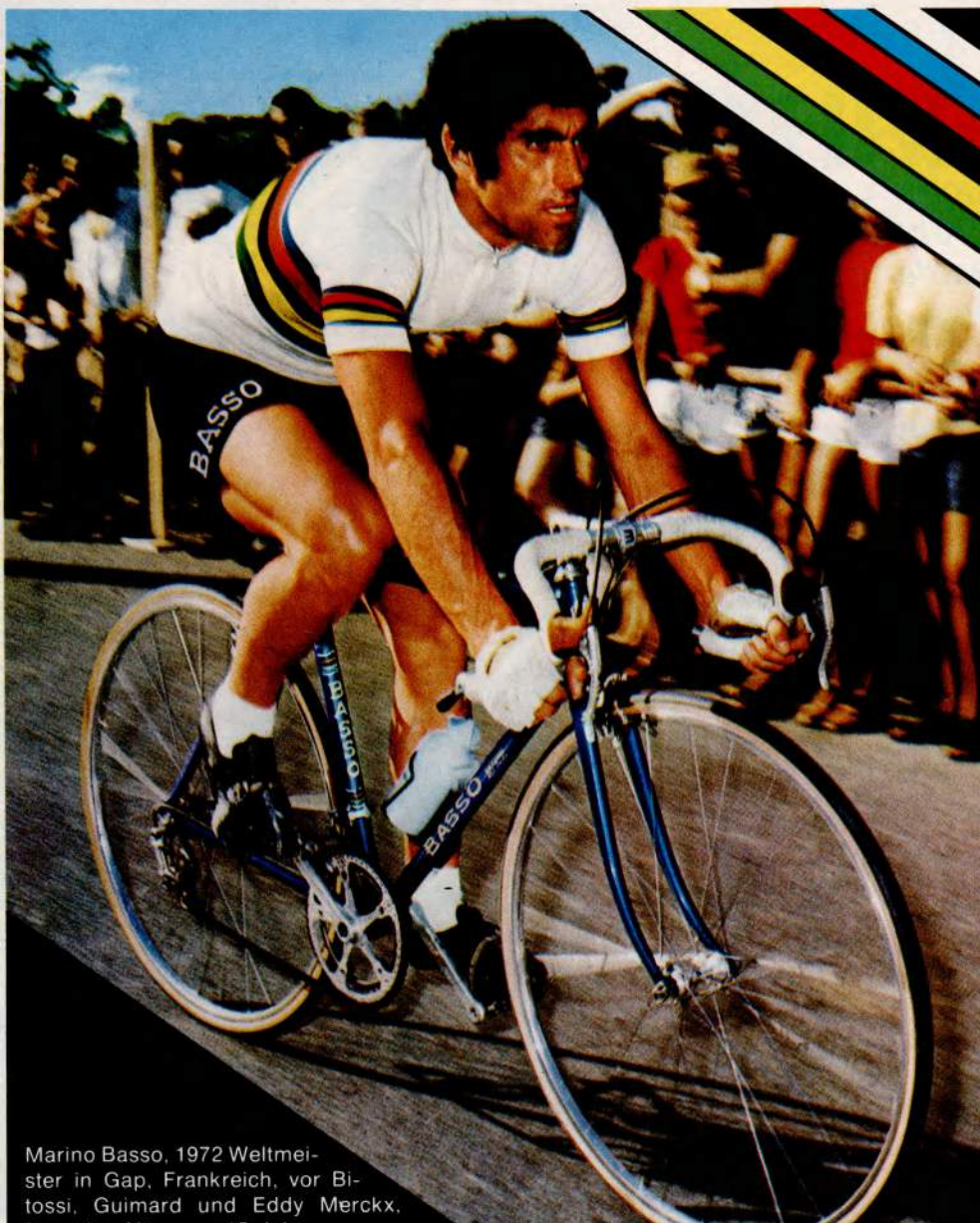

**B
A
S
S
O**

*campione
del mondo*

Marino Basso, 1972 Weltmeister in Gap, Frankreich, vor Biotossi, Guimard und Eddy Merckx, fängt im Alter von 15 Jahren zu rennen an. Er macht die unteren Kategorien durch und wird mit 21 Berufsfahrer. Als solcher, bei insgesamt 82 nationalen und internationalen Rennen, ging er als Sieger hervor. 1978 läßt Marino den Berufssport und gründet zusammen mit seinen Brüdern eine Firma zu Herstellung von hochqualifizierten Rahmen und Rennrädern: die „Cicli Basso“. Hier, mit dem Enthusiasmus und dem Fleiß, die seine Karriere auszeichneten, setzt Marino Basso seine Erfahrung aus dem Berufssport in die Produktion um.

Die „Cicli Basso“ ist eine junge Firma, und von den Jungen hat sie den Enthusiasmus und den Willen sich durchzusetzen. Dennoch verfügt sie über eine Vergangenheit, die reich an Erfahrung im Berufsrennsport ist. Die in der Werkstatt hergestellten Touren- und Rennräder sind das Ergebnis von up-to-date Produktionstechniken, Maßprüfungen und sorgfältigen Qualitätskontrollen. Das Fahrrad ist zwar heute noch das Produkt einer größtenteils handwerklichen Arbeit: damit meinen wir nicht die Ausschließung von Maschinen vom Produktionsprogramm, sondern die direkte und konstante Präsenz des Herstellers in allen Verarbeitungsphasen. Hauptziel der Firma Basso ist die handwerkliche Produktionslinie beizubehalten und unter Verwendung der modernsten Mittel und Materialien für ihre Vervollkommnung zu sorgen.

BASSO SPORT

*Comfort –
geschmackvolles Design –
Perfektion im Gebrauch –
von Profis erprobt,
vom Hobby-Radler gelobt!*



INTERNATIONAL · ERFOLGREICH · PROBLEMLOS

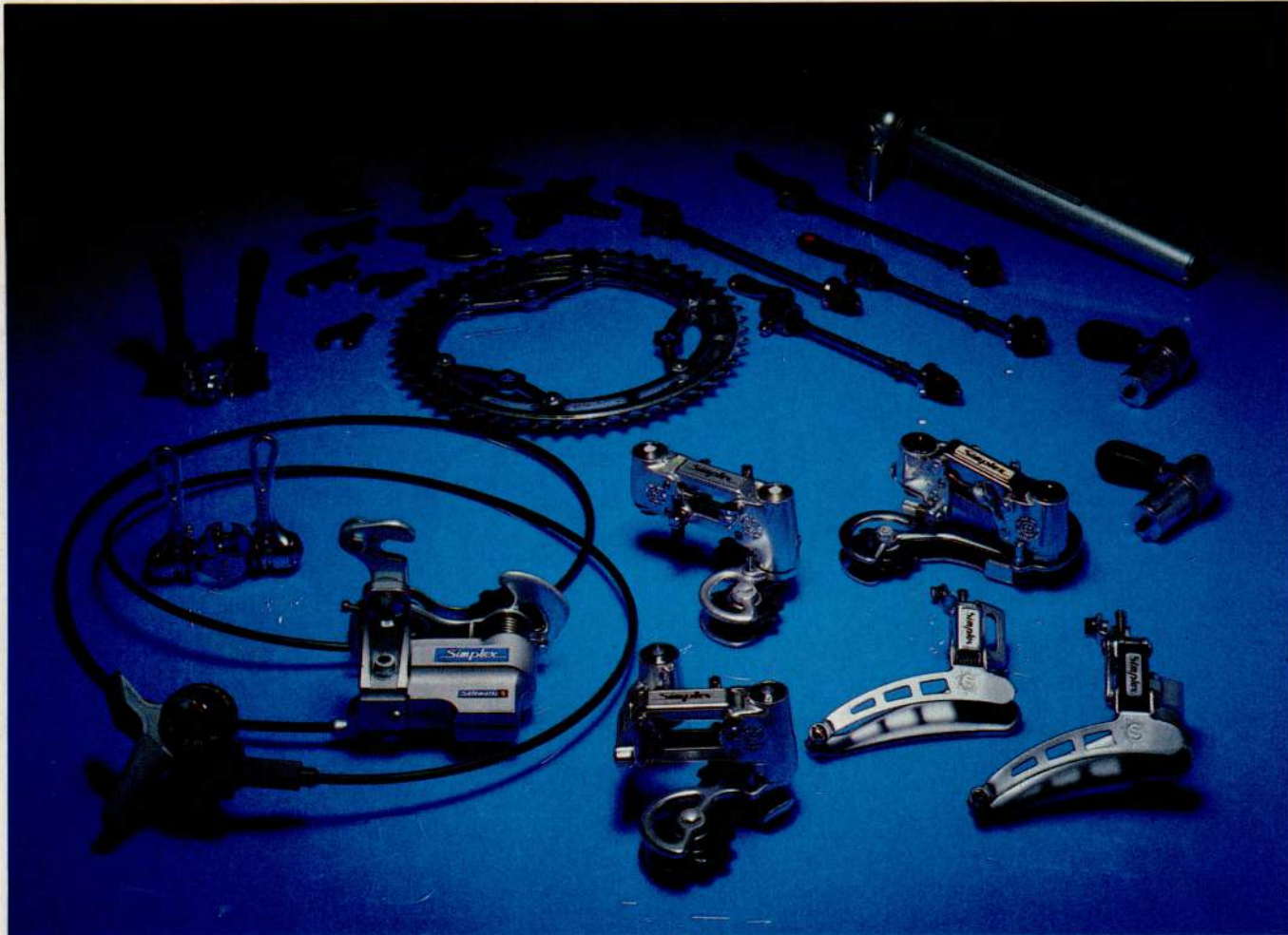

Wenn Ihr Rad einmal "KNACKT" und Sie die Ursache nicht sofort feststellen können, empfehlen wir Ihnen folgenden Weg zur Suche der Geräuschquelle;

MEIST ÜBERTRÄGT SICH DAS "KNACKEN" ÜBER DAS GANZE RAD UND KOMMT AN BESTIMMTEN PUNKTEN

BESONDERS STARK ZUR GELTUNG – WAS JEDOCH NICHT BEDEUTET, DAS AN DIESEN PUNKTEN AUCH DIE URSACHE ZU FINDEN IST !

- 1.) tauschen Sie das Hinterrad mit dem Kranz gegen ein anderes Hinterrad –ebenfalls mit Kranz– aus und machen eine Probefahrt knackt immer noch ?
- 2.) tauschen Sie nun die Pedalen aus – machen wieder eine Probefahrt (die Pedalklammern an den Schuhen überprüfen !) knackt immer noch ?
- 3.) überprüfen Sie den Lenker und den Vorbau – bei Aluminium Lenkerbügel und Vorbauten knackt es oft, die Übertragung geht dann auf die Pedalen und das Tretlager knackt immer noch ?
- 4.) machen Sie eine Probefahrt im Stehen, damit Sie eine evtl. "Knack-Möglichkeit" des Sattels aus = schalten können knackt immer noch ?
- 5.) NUN WIRD ES LANGSAM SCHWIERIG, überprüfen Sie das Vorderrad und tauschen es evtl. zu einer Probefahrt aus knackt immer noch ?
- 6.) jetzt ist eine Überprüfung des Tretlagers und der Kette nötig, überprüfen Sie auch den Sitz der Kurbel- und Kettenradschrauben
ein Rahmen-oder Gabelbruch macht sich auch oft durch "Knacken" bemerkbar

BRÜGELMANN'S RADSPORT-SHOP - 6 Frankfurt/Main 90 Philipp-Reis-Str. 83

DAS STADTFAHRRAD

bringt einige Probleme in der Materialbeschaffung wie es H. E. LESSING in seinem rororo Sachbuch "Radfahren in der Stadt" beschreibt.

Bestell-Code 20232-**STAD** DM 9.80

Schon seit vielen Jahren sind wir mit Teilen dieses Bedarfs unseren Ladenkunden im **RADSPORT-SHOP** dienlich.

Nun haben wir auch einige dieser Artikel auf den folgenden Seiten unseren Versandkunden zugänglich gemacht.

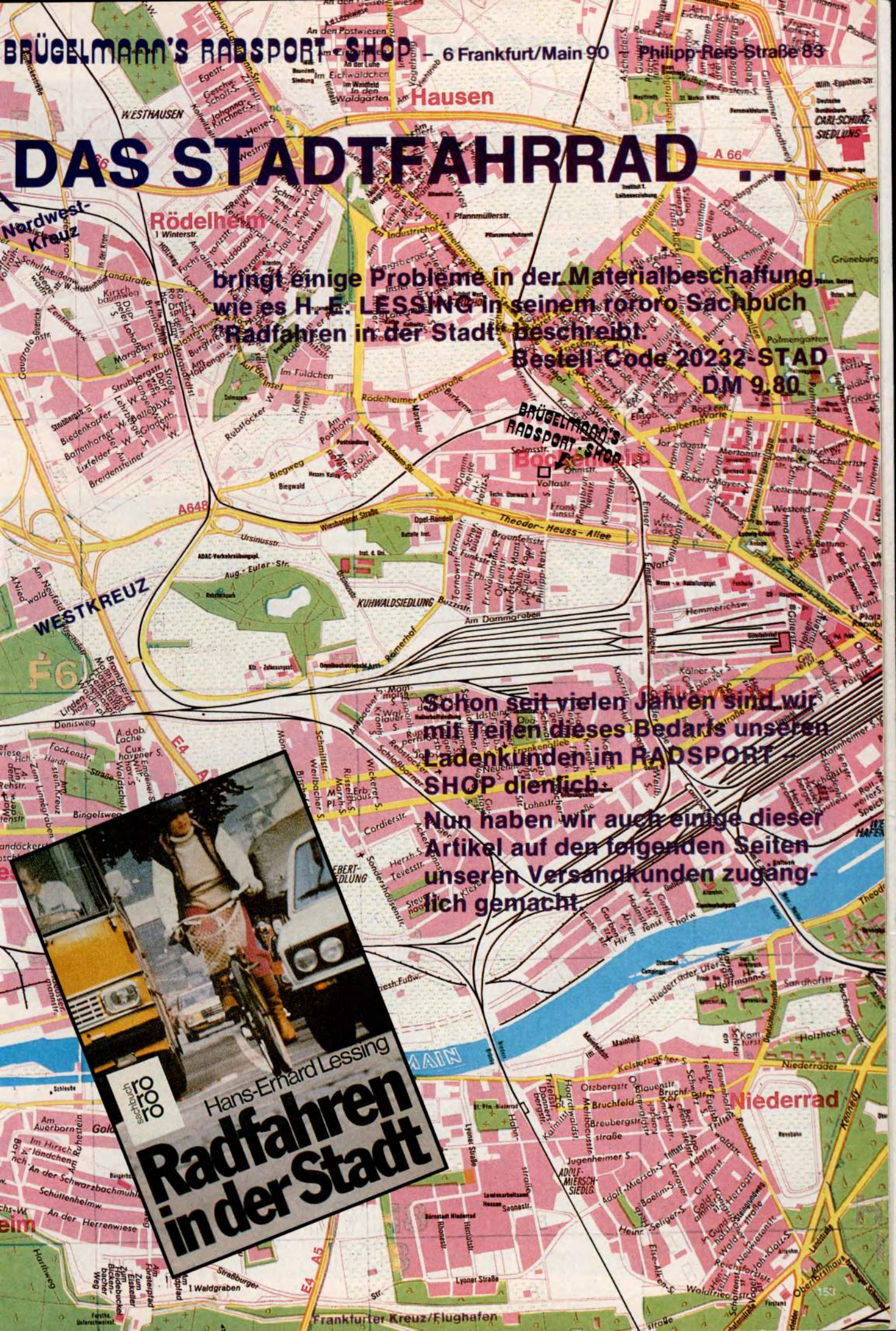



DING-DONG Glocke (80 mm)

Durchdringend im Verkehrslärm
– wohlklingend zugleich

jetzt im neuen Kleid

- Hebel mit Plastik-Überzug
- Sicherheitsklappe aus Kunststoff

26474-DIDO

6.80 DM



KETTLER



Kindersitz.

In diesem Sitz können Kinder gefahrlos mitgenommen werden. Die Kinderfüße stecken geschützt vor den Radspeichen in den 5-fach verstellbaren Fußrasten. Der gepolsterte Sitz mit Armlehnen und der Beckengurt geben festen Seiten- und Rückenhalt. Einfache Montage, nur eine Sterngriffschraube anziehen und der Kindersitz ist mit dem Gepäckträger rutschfest verbunden. Passend für alle Gepäckträger.

24043-KESI

69.50 DM

**Nicht der billigste . . .
aber keine Mark zuviel für die Sicherheit Ihres Mitfahrers.**

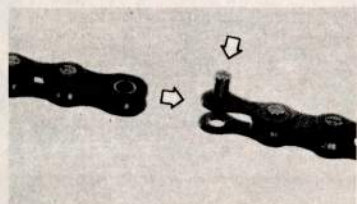

KETTE MONTIEREN DEMONTIEREN KÜRZEN VERLÄNGERN

DER ARBEITSVORGANG IST IMMER DER GLEICHE - WICHTIG IST EIN GUTES WERKZEUG, WOVON WIR AUF SEITE 67 EINIGES ANBIETEN - EINE ERKLÄRUNG ZU DER RICHTIGEN KETTENLÄNGE IST AUF DER SEITE 150

MIT DEM KETTENNIETENDRÜCKER bzw NIETZANGE DRÜCKEN SIE DEN NIET AUS DEM KETTENGLIED, SO= DASS DIESER NOCH IN DER LASCHE HÄNGT. NUN WIRD DIE KETTE AN DEM ANDEREN ENDE AUF DIE RICHTIGE LÄNGE GEBRACHT. DAS ZUSAMMENSCHLIESSEN DER KETTE ERFOLGT, INDEM DAS GESCHLOSSENE GLIED IN DAS OFFENE GLIED EINGEFÜHRT WIRD UND DER NIET MIT DEM NIETENDRÜCKER bzw DER ZANGE EINGESCHOBEN WIRD. SOLLTE DIESE STELLE NUN ETWAS SCHWERGÄNGIG SEIN, SO IST DIES DURCH EIN LEICHTES SEITLICHES BIEGEN ZU BEHEBEN DAS IST ALLES - WIRKLICH KEIN PROBLEM !

SACHS-Commander-Orbit-Schaltung.
12 Gänge.



**SACHS-HURET
COMMANDER
12-Gang-
Schaltungssystem**

**SACHS-HURET
COMMANDER
12-Speed-
Gear Shift System**

**SACHS-HURET
COMMANDER
Dérailleur à 12
Vitesses**

komplettes system
einschl. der SPEZIELLEN sachs-rennkette

21034-ORBI 135.- DM



aus gestaltungs-
technischen
gründen mussten
wir den hinweis
zur ketten-
montage auf
die seite 117
bringen .

Die **SACHS-ORBIT** ist eine Übersetzungsnahe mit 2 Gängen
1. Gang = Berggang = Übersetzung 1 : 0,74
2. Gang = Direkter Gang = Übersetzung 1 : 1
Übersetzung entspricht einer Zahnzahldifferenz von ca. 13 Zähnen bei zwei Kettenblättern.
Gewicht der Nabe mit Zahnkranz und Zubehör: 1000 g
Standard-Zahnkranzpaket: 13-15-17-19-21-24 Zähne



**SACHS-HURET
COMMANDER
12-Gang-
Schaltungssystem**

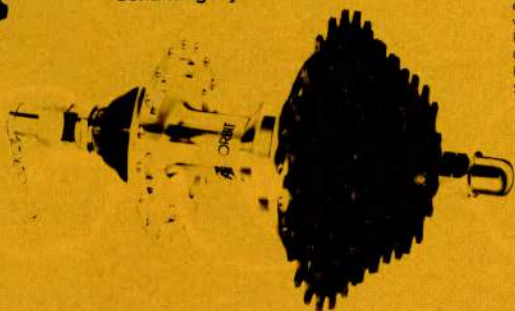

HIERBEI
HANDELT
ES SICH UM
EINE VORAN-
KÜNDIGUNG !
BEI DER KATALOG
GESTALTUNG
WAREN EINZEL =
HEITEN ÜBER PREIS
UND LIEFERTERMIN
NOCH NICHT BEKANNT.

VORAUSSICHTLICHER
LIEFERTERMIN SOLL MAI 82
SEIN - EIN SPEZIELLES PROSPEKT
IN DEUTSCH IST IN VORBEREITUNG,
ZUSENDUNG VON UNS IST NUR IM
RAHMEN EINER TEILE-BESTELLUNG
MÖGLICH ODER WENN SIE UNS EINEN
FRANKIERTEN UND ADRESSIERTEN UMSCHLAG
ZUKOMMEN LASSEN .

8 x SEHR GUT für das SACHS-Commander/Orbit-Schaltssystem

- 12 Gänge – aber nur 1 vorderer Zahnkranz.
- Handlicher, funktionell gestalteter Doppelschalter am Lenkerschaft. Daher ungestörte Konzentration im Verkehr, im Gelände, bei jedem Schaltvorgang.
- Alle Gänge rasten im Schalter fühlbar, hörbar und sichtbar ein. Nachregulieren am Schalthebel entfällt.
- Traumhaft leichtes und lautloses Schalten durch Verlegung des Schaltvorganges vom vorderen Kettenblatt in die Nabe.
- Sie läßt sich schon im Stand schalten.
- Die Kette wechselt exakt, schnell und geräuscharm.
- Jeder Gang kann bei stillstehenden Pedalen vorgewählt werden.
- Langzeit-Schaltwerk: Einmal eingestellt – lange fahrbereit. Das wurde im Straßentest über 10 000 km bewiesen.



SELEMATIC.

**DIE
KETTENSCHALTUNG,
DIE IMMER
IN VOLLEM
GANG
BLEIBT.**

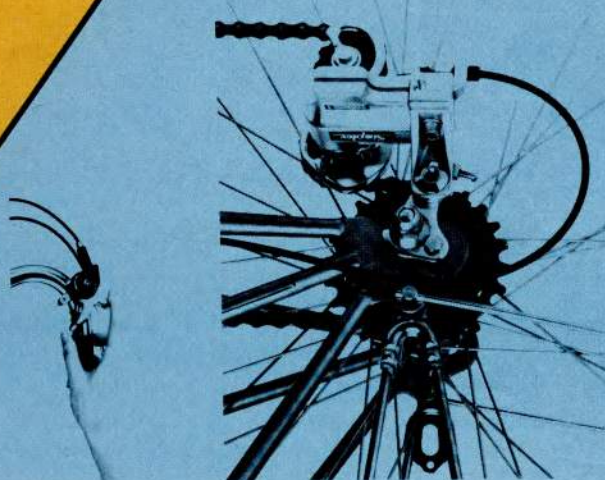

**AUTOMATISCHES
EINRASTEN
DER GÄNGE.**



* im Gegensatz zu anderen wird der Rollux vom Autofahrer im Scheinwerferlicht erkannt

Metzeler Rollux® - rundum sicher



Der reflektierende Rollux:

ist DER FAHRADREIFEN, dessen flanken eingearbeitete, REFLEKTIERENDE streifen haben! Sie sorgen dafür, daß sie in der dunkelheit auch von der seite von jedem autofahrer RECHTZEITIG gesehen werden. Der ROLLUX-reifen wirft auftreffendes licht bereits aus über 150 meter strahlend hell zurück .

	ETRTO-bezeichnung		
20 x 1.75	47 - 406	24012-LE20	17.15 DM
24 x 1 3/8	37 - 540	24013-LE48	18.70 DM
24 x 1.75	47 - 507	24015-LE45	19.15 DM
26 x 1 3/8	37 - 590	24014-LE68	20.55 DM
26 x 1.75	47 - 559	24048-LE65	20.85 DM
27 x 1 1/4	32 - 630	24029-LE27	22.45 DM
28 x 1 1/4 x 1 3/4 (700C)	32 - 622	24009-LE14	22.55 DM
28 x 1 3/8 x 1 5/8 (700C)	37 - 622	24040-LE38	22.85 DM
28 x 1.75 (700C)	47 - 622	24005-LE75	23.05 DM



REFLEXSTREIFEN
gleichzeitig "HOSENSPANGE"
flexibles Leinenband mit Klettverschluß
mit sehr starker Rückstrahlwirkung

PRAKTISCH - SICHER - PREISGÜNSTIG - BEQUEM - 23044-HORE stück 2.80 DM
--- beachten sie bitte, wenn sie EIN PAAR wünschen - müssen sie 2 stück bestellen ---



Sattelprobleme hatten Frauen schon immer – aber auf einem Plakat dargestellt wurden sie nur im letzten Jahrhundert, wie in dieser Werbung des Künstlers Maurice Deville für die Sattelmарke SAR.

Ein Sattel für die Frau

– man kann ruhig darüber sprechen –

Von der Sattelfront können die Frauen nur Be- trübliches berichten – die weibliche Anatomie scheint in den Sattelfabriken des 20. Jahrhun- derts in Vergessenheit geraten zu sein. So kommt es, daß es im Haushalt meiner Freundin ein *bequemes* Rad gibt und ein *unbequemes* – beides Damenräder. Und wenn man genauer

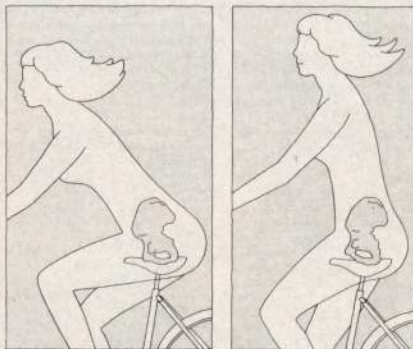

Zeichnungen: Elspeth Kinneir.

nachfragt, stellt sich heraus, daß diese Wertur- teile sich allein auf den Sattel beziehen – wobei das bequemere Rad einfach einen höheren Len- ker hat, also eine aufrechtere Haltung ermög- licht. Das ist kein Zufall: Sobald Frauen auf dem Fahrrad die geneigte Haltung einnehmen, gehen

Bislang einziger Damensattel auf dem Welt- markt, der die Anatomie der Frauen berück- sichtigt und an den Wissensstand der Jahr- hundertwende anknüpft: «No. 75 Mixte» von IDÉALE. Im Werbetext zeigt sich, daß die Zimperlichkeit der Branchenmänner den eigentlichen Vorteil nicht benennen kann: die Aushöhlung zur Vermeidung der Quetschproblematik. Vorläufiger Gipfel männlichen Mißverstehens: Dieser Sattel ist auf dem *Herren*-Hollandrad von Peugeot montiert, nicht auf dem Damenmodell!

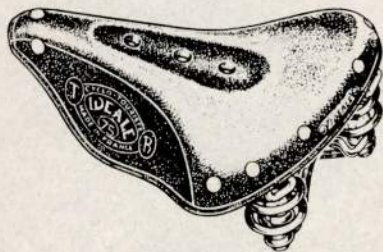

Anmerkung: bei den sportlichen Fahrerinnen hat sich der ROYAL "Contour" (Seite 34/35) bestens bewährt.

Die Beschwerden los. Meine persönliche Stati- stik beweist das: Der Mehrzahl der mir an einem Tag entgegenkommenden Radfahrerinnen kann man am Gesicht ablesen, daß es ihnen Be- schwerden macht. «Ja, aber wir haben jetzt doch die Damensättel, die hinten breiter sind, zum Nachrüsten für un- sere Kundinnen», sekundierte mein Händler. Schon, schon, sind ja auch nicht schlecht, aber das eigentliche Problem lösen sie immer noch nicht.

Der breitere Abstand der Sitzknochen ist nun mal nicht der einzige Unterschied zur männ- lichen Anatomie. Bei Vorneigen des Oberkör- pers liegen zusehends die Schambeinbogen auf dem Sattel auf – und da beginnt der eigentliche Ärger für die Frauen. Denn bei den Männern steigt der Schambeinbogen sogleich steiler an, so daß die sich viel weiter vorneigen können, bevor es richtig drückt – und die empfindlichen Teile können auch noch ausweichen. Anders bei der Frau: flacher steigt der Schambeinbo- gen an, gleich sitzt er auf dem Sattel auf und un- barmherzig wie mit einem Mühlstein werden die weichsten Teile gequetscht und wundgerieben. Stillschweigend wird dies von den meisten Frauen erduldet, aber es kann einem wirklich den ganzen Spaß am Radfahren verderben. Da- bei liegt das Hauptgewicht nach wir vor auf den Sitzknochen: Unterstützung an dritter Stelle ist also völlig unnötig.

Im letzten Jahrhundert war das den Satteler- stellern klar. «Wenn's da drückt, dann nehmen wir den Sattel eben zurück», werden sie gedacht haben, und heraus kam eine Sattelnase mit ei- ner tiefen Kuhle drin, so daß zwar seitliche Füh- rung zwischen den Schenkeln vorhanden war, aber nicht mehr der vermaledeite Druck auf den Intimbereich.

Ich weiß nicht, ob mir der Nachweis gelungen ist, daß das weibliche Unbehagen am Fahrrad (so vorhanden) auf den Sattel lokalisiert ist. Wenn dies eine neue Erkenntnis für Sie ist, sollten Sie sich nicht scheuen, mehr als fünf Mark auszugeben, und alle Hebel in Bewegung setzen, bis Sie das passende und weichgeklop- te Sitzleder auf Ihrem Fahrrad haben.

Unsere Antwort auf dieses Problem: wir haben diesen Sattel im Programm Bestell-Code 23220-ID75 56.– DM



PEUGEOT-Umhängetasche. Aus Nylon. Die ideale Vielzwecktasche. Wasserdicht. Mit großer Zusatz- und aufgesetzter Vordertasche. Verstellbarer Trageriemen mit Schulter-Rutschsicherung. Boden mit 4 Standnägeln.

Bestell-Code 29410-PGTA

Unser Preis NUR 28.– DM!

FUTURA

FUTURA

FUTURA

RUOTA LIBERA

REGINA
EXTRA

DIE IDEE FÜR DEN HOBBY-RADLER

EIN ZAHNKRANZ-
LEERLAUF GRUNDSTOCK,
WORAUF DER EIGENTLICHE ZAHNKRANZ-
BLOCK OHNE WERKZEUG GEWECHSELT
WERDEN KANN - ÜBERSETZUNG NACH BEDARF !!!!!!!

BLOCK -1- mit 13-14-15-16-17-18 zähne; "heute wird
"flach" gefahren, was soll ich da mit den großen
kränzen - mit diesem block kann ich ALLE mir zur
verfügung stehenden übersetzungen auch nutzen".

BLOCK -2- mit 13-14-15-17-19-21 zähne; "heute geht die fahrstrecke
etwas in das "hügelige", da stecke ich meinen block -2- auf und habe bestimmt
keine probleme mit der übersetzung, sowohl auf flacher strecke und am berg".

BLOCK -3- mit 14-16-18-20-22-24 zähne; "heute haben wir was vor, da geht es in das
"gebirge", kein problem mit block -3-".

..... SO WIRD DER BESITZER DIESER "REGINA-NEUHEIT" SICH ÄUSSERN -
UMSTÄNDLICHE ZAHNKRANZUMBAUTEN KANN ER VERGESSEN. ABER BITTE
BEACHTEN, DASS DIE KETTE FÜR BLOCK-3-PASSEND MONTIERT WIRD.

25456-FUTU unser EINFÜHRUNGSPREIS NUR 169,- DM
(die 3 blöcke mit grundstock und abnehmer, zum abnehmen des grundstock von der nabe)



eine verchromte kettenstrebe ist eine schöne,
praktische sache;
lack wird durch die kette nicht beschädigt
schmutz lässt sich gut abwischen - ist aber an-
stelle echter verchromung nur eine folie auf-
geklebt, so finden wir dies unter der würde
eines guten rahmen. Wir glauben, Ihnen hier
das ideale bieten zu können; "CHROM-STAHL"
nichtrostend - kettenstrebenauflage, selbst
kl-bend (rahmen sauber = aufdrücken = fertig =
eine echte zierde am rad)
24543-KEAU 8.80 DM

Wer Sicherheit schätzt – wählt den Bell-Helm

Bestell-Code
28999-BELL
115.– DM

1 **ROBUST und LEICHT**, aus Lexan. Stryoporähnliche Innenschale – diese Innenschale wirkt wie ein Stoßdämpfer beim Aufprall und gibt eine zusätzliche Schutzschicht.

2 **Zusätzliche Sicherheit**; 2 reflektierende Streifen!!! **MAN WIRD GESEHEN.**

3 **Entwickelt im NASA-WINDKANAL** – seine 11 Luftzirkulationslöcher sind so gesetzt, daß beim Fahren eine maximale Kühlung sowie ein ausgezeichnete Luftdurchzug entsteht. Die helle, sonnenreflektierende Oberfläche ist ein weiterer Vorteil bei Fahrt in der Sonne!

4 **Passend für Kopfumfang** von 55–62 cm

5 **Zwei Jahre Garantie** auf Material und Verarbeitung.

Wir führen nur das Modell **BIKER**. Geben Sie bei Bestellung Ihren **KOPFUMFANG** an, Wir liefern den Helm mit den entsprechenden „Pads“ (Einsätzen) – der Helm wird in 2 Größen hergestellt, mit den entsprechenden Pads ist der Helm dann für Kopfgrößen 55–62 passend.

6 **Auswechselbare „Pads“** (Einsätze), dadurch kann der Helm auch für andere Kopfgrößen „umgerüstet“ werden.

7 **Die Firma BELL** fühlt sich verpflichtet, den besten Helm zu bauen, den man für Geld erwerben kann. Dies macht man nun schon seit 25 Jahren.

8 **Der Kinnriemen** ist einstellbar für einen bequemen Sitz.

9 **Der rostfreie Verschluss** ist leicht zu öffnen – der Helm kann mit Wasser und evtl. mit einem milden Reinigungsmittel gut gesäubert werden.



Das besondere Geschenk für den Radsport-Fan HIER SIND SIE



Campagnolo

Der **Campagnolo-Korkenzieher** ist ein wirkliches für seine besonderen Eigenschaften patentiertes Präzisionsinstrument, versehen mit einer aus gehärtetem Sonderstahl hergestellten Schraube, welche die untere Fläche des Korkens nicht durchbohrt und daher das Abfallen der Korkenstückchen in den Wein verhindert; verfügt über eine

selbstzentrierende ausziehbare Glocke, die den Bruch des Glases vermeidet; ermöglicht ein leichtes und sicheres Herausziehen auch des hartnäckigsten Korkens und verhindert das Schütteln der Flasche sowie das Aufwirbeln der Senkstoffe gealterter Weine. Der Korkenzieher ist in der Luxus- und Normal-Ausführung erhältlich.

in den Farben
silber
altkupfer

Der exklusive
Nußknacker

Der exklusive
Korkenzieher
20501-CAKO
119,- DM

20503-KOGO dito echt vergoldet 398,- DM
(Die einfache Kunststoff-Ausführung führen wir nicht.)

93,- DM

Der **Campagnolo Nussknacker** ist aus Sonderstahl hergestellt und weist Merkmale auf, welche das Aufknacken der Nuss ohne Zerdrückungsgefahr gewährleisten. Mit eingebauter Rückstellfeder zum maximalen Ausspannen, dient der Nussknacker auch als Zange zum Entkorken von Champagner - Korken.



WENN DIE "SONNTAGS-ANZUGHOSE" ZU KURZ IST ,
NIMMT MAN EXTRA LANGE HOSENTRÄGER UND DIE HOSENBEINE REICHEN BIS AN DIE SCHUHE
WENN DER RAHMEN ZU KLEIN IST ,
NIMMT MAN EINE "UNMÖGLICH-LANGE" SATELSTÜTZE UND EINEN EBENSOLCHEN VORBAU
(daß beide vorschläge nicht die richtige lösung sind, sollte klar sein - ABER auf seite 24 finden Sie einen extrem langen vorbau und auf der seite 37 sind überlange sattelstützen)

BRÜGELMANN'S RADSPORT · SHOP – 6 Frankfurt/Main 90 – Philipp-Reis-Straße 83

AUSSTATTUNG

STANDARD

LEICHT

EXTRA-LEICHT

Ausstattung	STANDARD	LEICHT	EXTRA-LEICHT	
Rahmen mit Gabel	bei 58cm Rahmengröße mit Reynolds, Columbus o.ä. 0,9mm Wandstärke 2.800	mit Reynolds, Columbus 0,6mm 2.500	VITUS-979-DURALINOX 1.700 SPEEDWELL-TITAN 1.800 REYNOLDS-753 2.150 ALAN-PROFI SUPER 2.200	
Steuersatz mit Kugeln	Campagnolo oder Zeus 197	Campagnolo Super Record 130	MAVIC 80	
Tretlager	Campagnolo, Zeus, Shimano oder ähnliches Fabrikat 970	Campagnolo Super Record 790	Campagnolo – Brügelmann Finish mit Leichtlager 700	
Bremsen	Campagnolo 770	ZEUS-2001 680	C.L.B.-ITALIA TITANIUM – ohne spanner mit DURALINOX zügen 450	
Kette	Regina GOLD/ORO 395	Everest gelocht 370	Teil-Titan ganz aus Titan 305 250	
LE'Bügel	T.T.T. oder CINELLI 315	TTT Leggero 265	T.T.T. Leggero 265	
LE'Vorbau	T.T.T. CINELLI 285 300	T.T.T. 285	T.T.T. mit LEICHTEN TEILEN aus ERGAL 240	
LE'Band	2 Rollen TRESSOSTAR 40	Celo nastro 35	Celo nastro 35	
LE'Stopfen	zum Stecken 4	4	4	
Pedalen	CAMPAGNOLO 435	CAMPAGNOLO RECORD 340	CAMPAGNOLO Super Record 257 L. L. C. 240	
Haken	CHRISTOPH 83	Christoph Alu 28	CHRISTOPH ALUMINIUM 28	
Riemen	CHRISTOPH 50	Christoph Special 25	CHRISTOPH SPECIAL 25	
Sattel	Nylon mit Wildleder -gepolstert- 445	NYLON mit ERGAL Gestell 280	COBRA SPECIAL 220	
SA'Stütze	CAMPAGNOLO 310	CAMPAGNOLO Super Record 250	LAPRADE-LEGERE kurz- 170	
SA'Klemmbolzen	CAMPAGNOLO oder ZEUS 9	aus ERGAL 4	aus ERGAL 4	
Schaltung	CAMPAGNOLO Nuovo 200	CAMPAGNOLO Super Record 183	HURET Jubilee 140	
Umwerfer	CAMPAGNOLO Record 95	CAMPAGNOLO Record 95	HURET Jubilee 85	
Griff ^{ZÜGE} _{SPIRALE}	2 Züge mit Endspirale 40 Campagnolo Record Doppelgriff 82 40 ... ausgearbeitet 70	2 Züge mit Endspirale 40 ST-SUPERLEICHT 60	
Lafräder	NABEN	Campagnolo oder Zeus 662	... Normalflansch 520	Campagnolo oder Zeus mit Ergal Achsen und Schnell = spannteilen 390
	FELGEN	Hochflansch MAVIC Pro-395 Gramm 790	Mavic LEGERE 620	NISI Speciale 400
	SPEICHEN	DD-Rennspeichen mit Nippel (72) 465	... 28 je Rad 361	vorn 24 / hinten 28 Speichen Titan mit Spezial Nippel 195
Zahnkranz 14~18	SHIMANO DURA-ACE Gold 340 REGINA 290	ZEUS-2000 220	MAILLARD DURAL 133	
Reifen	DOURDOIGNE - 245 490	Dourdoigne-210 420	Dourdoigne Grand-Prix 390	
Kitt bzw. Band	KLEBEBAND 35	Klebeband 35	Klebeband 35	
	GESAMTGEWICHT etwa 10.300 kg	8.700 kg	6.370 kg	

STAND im Sommer 1981; In dieser Tabelle haben wir Ihnen detaillierte Angaben zusammengestellt, damit Sie sich ein Bild über das Gesamtgewicht eines Rennrades machen können. In Prospekten von Fahrradfabriken werden des öfteren Gewichte angegeben, welche 1-2 kg unter der tatsächlichen Ausstattung liegen

Alle Angaben sind unverbindlich und beruhen auf Gewichtsmessungen, welche wir mit einer Präzisionswaage vorgenommen haben .

FAHRRAD FREUNDE

RADSPORT MAGAZIN
mit amtlichem
Veranstaltungskalender
heraustrennbar
in der Hefmitte.

**Vierfarbig
unterhaltsam
aktuell**

**Ob auf großer oder kleiner Fahrt –
RADSPORT MAGAZIN ist Ihr
bester Begleiter.**

**Von netten
Bekanntschaften
einmal abgesehen.**

Unsere ständige Rubrik
„Termine, Treffpunkte,
Touren“ sagt Ihnen,
wo Sie sich selbst
sportlich vergnügen
können. Und unter
unseren Fahrten-
Vorschlägen finden
Sie bestimmt viele,
die Sie auch einmal
nachfahren möchten.

Radtouristen wissen
unsere „gelben Seiten“
besonders zu schätzen, denn
mit den Ausschreibungen in der
Tasche wird es für Sie
keine Fahrt in's Ungewisse.

**Amtlich ist
eben amtlich.**

Achtung!

RADSPORT MAGAZIN
bietet mehr
als aktuelle Berichte,
packende Bilder
oder große Star-Poste
für kleine Sammler.

Einfach kostenloses Probeheft
anfordern bei:

**RADSPORT
MAGAZIN**
Amtliches Organ des Bundes Deutscher Radfahrer

Moselstraße 14
Pressehaus
4040 Neuss
Tel. 021 01 / 40 44 3

**Wir
helfen
Ihnen auf's
Rad!**



BRÜGELMANN'S RADSPORT · SHOP – 6 Frankfurt/Main 90 – Philipp-Reis-Straße 83

Verkaufs-, Lieferungs- und Zahlungsbedingungen

Terms of Sale, Delivery and Payment

Conditions de vente, de livraison et de paiement

1. Lieferungen erfolgen per nachnahme oder per vorkasse durch beifügung eines blanco-schecks. Bei bestellung mit blanco-scheck sparen Sie die NN-VORZEIGEGERÜHR (z. Zt. 1.50 DM). Beachten Sie, daß der scheck mit unserer anschrift versehen ist, und den vermerk "NUR ZUR VERRECHNUNG" trägt (2 querstriche gelten nicht!). Achtung!!! Schecks ohne kartennummer können nicht akzeptiert werden, der versand erfolgt dann per nachnahme!!! Schicken Sie uns kein geld im brief oder warenendung – haftung müssen wir in JEDEM FALLE ablehnen, auch bei eingeschriebenen sendungen!
2. Ab 100,— DM Lieferwert liefern wir porto- und verpackungsfrei an jeden Ort der BRD und West-Berlin. Bei einigen artikeln (wo extra angegeben) müssen wir einen frachtanteil berechnen. Rollgeld- bzw. zustellgebühren und die NN-Rücküberweisungsgebühr der Post (z. Z. 1,20 DM) gehen zu Lasten des empfangers. Sonderangebote zählen nicht zur portofreigrenze.
3. Unter 100,— DM Lieferwert werden nur die portokosten und 2,— DM verpackungsanteil (ausgenommen Sonderkartonagen) in rechnung gestellt — (+ NN-Vorzeigegebühr + Rücküberweisungsgebühr), die normalen verpackungskosten gehen zu unseren Lasten. Lieferungen unter 20,— DM sind grundsätzlich nicht möglich — auch nicht in Ausnahmefällen, da die abwicklungskosten hierbei zu hoch liegen. Lieferungen in das Ausland mit einem LIEFERWERT unter 100,— DM werden ZUSÄTZLICH mit 5,— DM formularkosten belastet.
4. Die post beabsichtigt im laufe 1982 die gebühren zu erhöhen. In unserer preiskalkulation für diesen katalog "1982" ist diese gebührenerhöhung nicht berücksichtigt, wir müssen daher ab gegebenem zeitpunkt in den lieferungen eine entsprechende "portoerhöhung" gesondert in rechnung stellen.
5. Der versand erfolgt auf dem normalen post- bzw. bahnversandwege auf gefahr des empfangers. Beschleunigte lieferungen werden nur auf wunsch vorgenommen, die mehrkosten gehen zu lasten des empfangers. Als möglichkeit für eine beschleunigte lieferung besteht: EILZUSTELLUNG (zusatzgebühr z. Zt. 2.50 DM), Neu – die EIL/SCHNELLENDUNG (nur 5,— DM ist die zusatzgebühr) lt. postangaben sind die sendungen in der regel nur 24–36 stunden unterwegs, was unsere erfahrungen in der saison 81 bestätigen. Die sendung wird normal an Ihre haustür angeliefert! Wir können auch per BAHN-EXPRESS liefern, wobei die sendung per selbstabholer an Ihren Expressgutbahnhof erfolgt, eine gesonderte benachrichtigung erfolgt nicht.
6. Volles Umtauschrecht innerhalb 14 Tagen bei freigemachter Rücksendung. Aus organisatorischen Gründen können Unfrei-Rücksendungen nicht angenommen werden. Sollte der Umtausch auf einen Bestellfehler zurückzuführen sein, erfolgt Rücksendung unfrei (Paket).
7. Sonderanfertigungen, sehr ausgefallene Sonderwünsche etc. können nur bei einer a-Konto-Zahlung von ca. 50 % des voraussichtlichen Rechnungsbetrages in Auftrag genommen werden. Überweisung der Anzahlung möglichst gleich mit Ihrer Bestellung auf unser Konto, so verkürzen Sie die Lieferzeit. Postscheck-Konto Frankfurt/M. 204 63 - 605.
9. Preisänderungen können eintreten durch währungs/kurswechsel, zoll- und steueränderungen, änderungen der materialkosten, löhne/gehälter, der frachten sowie öffentlichen abgaben.
11. Beschädigt eingehende Sendungen müssen sofort der ausliefernden Behörde gemeldet werden. Reparaturen bzw. Ausbesserungsarbeiten im Rahmen einer Schadenabwicklung werden grundsätzlich von uns vorgenommen bzw. durch uns beauftragte Personen.
12. Die Herstellerfirmen behalten sich Änderungen, die dem Fortschritt dienen, vor. Soweit möglich, liefern wir immer Teile der neuesten Ausführung.
13. Bei Rücksendung, Umtausch, Reklamation eines Artikels immer die entsprechende Rechnung (oder Kopie) beilegen — die Rechnungsnummer genügt nicht! Unsere Rechnungsdurchschriften werden außer Haus gelagert. Ohne Rechnung ist daher keine Bearbeitung möglich.
14. Garantie-Ersatz bzw. Ansprüche richten sich nach dem AGBG. Ersatzleistungen können erst erfolgen, sobald wir vom Hersteller verbindlichen Bescheid haben. Auf aus- bzw. umgearbeitete Teile, zum Beispiel im „xyz-finish“, besteht grundsätzlich keine Garantie mehr.
15. Mit Erscheinen dieses Kataloges verlieren alle vorherigen Angebote ihre Gültigkeit.
16. Ladenverkauf erfolgt grundsätzlich nur gegen sofortige Barzahlung. Auf Grund der sehr schlechten Erfahrungen können wir nur Euro-Schecks bis je 300,— DM akzeptieren. Normale Schecks können wir nicht annehmen. Beachten Sie dies bitte.
17. Reklamationen über Fehl- bzw. Falschliefereien bei „Laden-Einkauf“ sind später nicht mehr möglich! Wir bitten Sie daher gleich beim Einkauf um Ihre genaue Artikel- bzw. Mengenüberprüfung auf offensichtliche Fehler.
18. Extra-Bestellungen von nicht in unserem Programm geführten Teilen können nur schriftlich angenommen werden in Verbindung mit einer a-Konto-Zahlung nach Vereinbarung.
19. Gewichtangaben und Detailangaben in unseren Unterlagen sind Durchschnittswerte und unverbindlich.
20. Gutschriften bzw. Guthaben-Konten werden nicht in unserer EDV geführt! Es ist daher notwendig, daß Sie uns immer die Original-Gutschriftenanzeige zukommen lassen. Kopien können leider nicht berücksichtigt werden! Um Mißbrauch vorzubeugen, können Guthaben nur auf die in der Gutschriftenanzeige bezeichnete Person verrechnet werden.
21. Eingehende Bestellungen werden sofort bearbeitet und kommen schnellstens zur Auslieferung. Sollte sich eine Lieferung um mehr als 1 Woche verzögern, erhalten Sie Bescheid. Auftragsbestätigungen erteilen wir grundsätzlich nicht.
22. Die Verwendung von Abbildungen, Auszügen sowie Stil aus unseren Verkaufsunterlagen — ganz gleich für welchen Zweck — bedürfen grundsätzlich unserer schriftlichen Genehmigung. Zuwiderhandlungen werden strafrechtlich verfolgt.
23. Beachten Sie bitte, daß evtl. bestehende Guthaben/Gutschriften bei einer Neu-Lieferung von dem Rechnungsbetrag abgezogen werden und der sich dann ergebende Betrag für die Nebenkosten (Porto etc.) ausschlaggebend ist.

UNSERE GESCHÄFTSZEITEN FÜR DEN LADENVERKAUF IN BRÜGELMANN'S RADSPORT-SHOP

MONTAGS UND MITTWOCHS GESCHLOSSEN

DINNSTAGS UND DONNERSTAGS von 9.00 bis 13.00 und 15.00 bis 18.00 Uhr

FREITAGS von 15.00 bis 18.00 Uhr, SAMSTAGS von 9.00 bis 13.00 Uhr (Kein „Langer Samstag“)

ACHTUNG! Wir haben KEINE Betriebsferien — ABER an 2 Tagen ist unser Betrieb geschlossen — beachten Sie bitte diesbezüglich die seite 86

Ein Hinweis zu einem Thema, welches leider sehr oft Unzufriedenheit auslöst:

Sehr oft bekommen wir Bestellungen über Einzelteile, wobei sich der Kunde den Preis selbst errechnet, indem er die Preise der nicht benötigten Teile vom Komplett-Preis abzieht. Daß dies nicht geht, dürfte doch logisch sein! Die Lieferanten stellen für Einzelteile immer höhere Preise in Rechnung, welche wir dann selbstverständlich weiterberechnen müssen. Wir hoffen auf Ihre diesbezügliche Einsicht.

Bei Bestellungen von Ersatzteilen und Einzelteilen (z. B. Brems- oder Schaltungsteile, Tretlagerkurbeln etc. — besonders bei Campagnolo-Teilen) kommt es leider oft vor, daß, wenn die überwiegenden Einzelteile des Komplett-Stückes gewünscht werden, der Komplett-Preis fast erreicht wird — oder, im Extremfall, sogar überschritten wird. Unsere Kommissionäre haben hier keinen Preisüberblick, da der Gesamtpreis sich erst bei der Rechnungsstellung in der EDV ergibt. Es wird daher geliefert wie bestellt! Bei Rücksendung von KLEIN-ERSATZTEILEN zwecks Gutschrift oder Rückzahlung können grundsätzlich nur 70 % des gezahlten Betrages vergütet werden, denn das Aus- und Wiedereinsortieren nimmt einen großen Zeitaufwand in Anspruch ... und Zeit ist teuer. Wir hoffen auf Ihr diesbezügliches Verständnis.

