

stabile  
Preise  
für die  
ganze Saison\*

1978

# BRÜGELMANN'S RADSPORT · SHOP

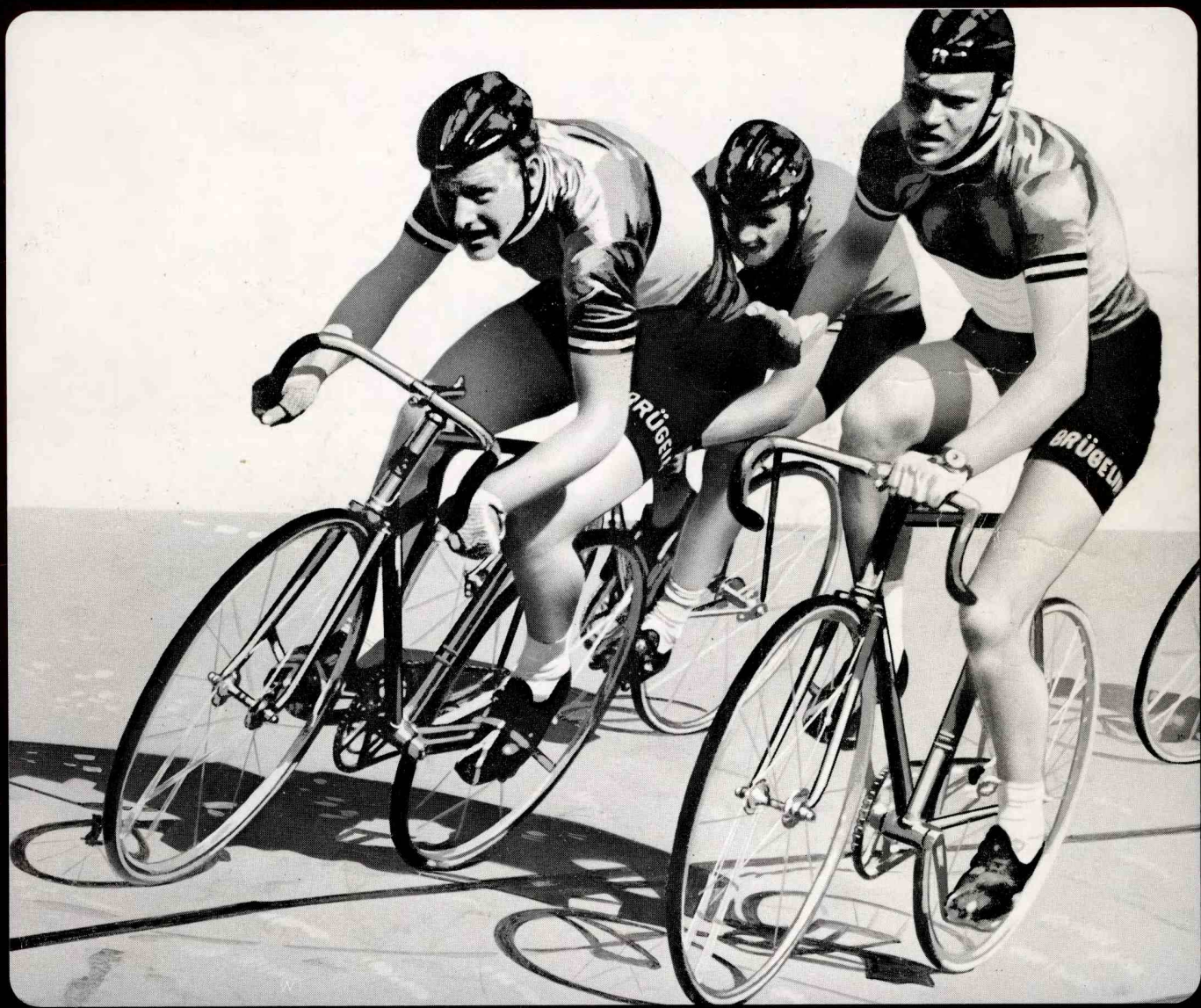

*Europas größter Fachversand für den Radsportler*

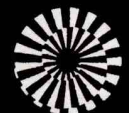

OFFIZIELLER AUSRÜSTER

DER DEUTSCHEN OLYMPIA-MANNSCHAFT MÜNCHEN 1972 — MONTREAL 1976



# Radsporthaus **BRÜGELMANN** – 6 Frankfurt/Main 90 – Philipp-Reis-Straße 83

## Verkaufs-, Lieferungs- und Zahlungsbedingungen Terms of Sale, Delivery and Payment Conditions de vente, de livraison et de paiement

1. Lieferungen erfolgen per Nachnahme — wobei bis zu 100.— DM Lieferwert die NN-Vorzeigegebühr (z. Z. 1.40 DM) in Rechnung gestellt wird — ab 100.— DM Lieferung tragen wir auch diese Kosten. Bei Bestellungen mit Blanco-Scheck sparen Sie auch diese Nebenkosten. Achtung!!! Schecks ohne Karten-Nummer können nicht akzeptiert werden, der Versand erfolgt dann per Nachnahme!!!
2. Ab 51.— DM Lieferwert liefern wir porto- und verpackungsfrei an jeden Ort der BRD und West-Berlin. Bei einigen Artikeln (wo extra angegeben) müssen wir einen Frachtanteil berechnen. Rollgeld bzw. Zustellgebühren und die NN-Rücküberweisungsgebühr der Post (z. Z. 1.— DM) gehen zu Lasten des Empfängers. Sonderangebote zählen nicht zur Portofreigrenze.
3. Unter 51.— DM Lieferwert werden **nur** die Portokosten in Rechnung gestellt — (+ NN-Vorzeigegebühr), die normalen Verpackungskosten gehen zu unseren Lasten.
4. Der Versand erfolgt auf dem normalen Post- bzw. Bahnversandwege auf Gefahr des Empfängers. Eil- bzw. Expreß-Lieferungen werden nur auf ausdrücklichen Wunsch vorgenommen, Mehrkosten gehen zu Lasten des Empfängers. Wir haben **täglichen** Expreß-Versand, Sendung geht als „**Selbstabholer**“, wenn nicht anders extra gewünscht. Eine Benachrichtigung erfolgt nicht.
6. Volles Umtauschrecht innerhalb 8 Tagen bei freigemachter Rücksendung. Aus organisatorischen Gründen können Unfrei-Rücksendungen nicht angenommen werden. Sollte der Umtausch auf einen Bestellfehler zurückzuführen sein, erfolgt Rücksendung unfrei (Paket).
7. Sonderanfertigungen, sehr ausgefallene Sonderwünsche etc. können nur bei einer à-Konto-Zahlung von ca. 50 % des voraussichtlichen Rechnungsbetrages in Auftrag genommen werden. Überweisen Sie die Anzahlung möglichst gleich mit Ihrer Bestellung auf unser Konto, so verkürzen Sie die Lieferzeit.
9. Preisänderungen können eintreten durch Zoll- und Steueränderungen, der Materialkosten, Löhne, Gehälter und Frachten sowie öffentliche Abgaben. Es gilt der Preis am Liefertag.
10. Als Gerichtsstand und Erfüllungsort gilt Frankfurt/M. Gerichtsstand für Mahnverfahren ist Frankfurt/M. und auch Frankfurt/M., wenn unser Kunde Kaufmann ist sowie für den Fall, daß unser Kunde seinen Wohnsitz aus dem Geltungsbereich der deutschen Gerichtsbarkeit verlegt oder sein Wohnsitz nicht bekannt ist. Gerichtsstand Frankfurt/M. gilt ferner, wenn unser Kunde keinen allgemeinen Gerichtsstand im Inland hat.
11. Beschädigt eingehende Sendungen müssen sofort der ausliefernden Behörde gemeldet werden.
12. Die Herstellerfirmen behalten sich Änderungen, die dem Fortschritt dienen, vor. Soweit möglich, liefern wir immer Teile der neuesten Ausführung.
13. Bei Rücksendung, Umtausch, Reklamation eines Artikels immer die entsprechende Rechnung (oder Kopie) beilegen — die Rechnungsnummer genügt nicht! Unsere Rechnungsdurchschriften werden außer Haus gelagert. Ohne Rechnung ist daher keine Bearbeitung möglich.
14. Garantie-Ersatz bzw. Ansprüche richten sich nach dem jeweiligen Hersteller. Für Folgeschäden übernehmen wir keine Haftung. Fracht- bzw. Verpackungskosten sowie Montagekosten, welche hiermit verbunden sind, gehen zu Lasten des Eigentümers. Ersatzleistungen können erst erfolgen, sobald wir vom Hersteller verbindlichen Bescheid haben. Auf jeden Fall bitten wir zu beachten: „... der Garantie-Anspruch erlischt, wenn Eingriffe ohne unseren Auftrag vorgenommen wurden.“
15. Mit Erscheinen dieses Kataloges verlieren alle vorherigen Angebote ihre Gültigkeit.
16. Ladenverkauf erfolgt grundsätzlich nur gegen sofortige Bezahlung. Auf Grund der sehr schlechten Erfahrungen können wir nur Euro-Schecks bis je 300.— DM akzeptieren. Normale Schecks können wir nicht annehmen. Beachten Sie dies bitte.
17. Reklamationen über Fehl- bzw. Falschliefungen bei „Laden-Einkauf“ sind später nicht mehr möglich! Wir bitten Sie daher gleich beim Einkauf um Ihre genaue Überprüfung.
18. Extra-Bestellungen von nicht in unserem Programm geführten Teilen können nur schriftlich angenommen werden in Verbindung mit einer à-Konto-Zahlung nach Vereinbarung.
19. Gewichtangaben und Detailangaben in unseren Unterlagen sind Durchschnittswerte und unverbindlich.
20. Gutschriften bzw. Guthaben-Konten werden nicht in unserer EDV geführt! Es ist daher notwendig, daß Sie uns immer die Original-Gutschriftenanzeige zukommen lassen. Kopien können leider nicht berücksichtigt werden! Um Mißbrauch vorzubeugen, können Guthaben nur auf die in der Gutschriftenanzeige bezeichnete Person verrechnet werden.
21. Eingehende Bestellungen werden sofort bearbeitet und kommen schnellstens zur Auslieferung. Sollte sich eine Lieferung um mehr als 5 Tage verzögern, erhalten Sie Bescheid. Auftragsbestätigungen erteilen wir grundsätzlich nicht.  
Die Verwendung von Abbildungen, Auszügen sowie Stil aus unseren Verkaufsunterlagen — ganz gleich für welchen Zweck — bedürfen grundsätzlich unserer schriftlichen Genehmigung. Zuwiderhandlungen werden strafrechtlich verfolgt.

UNSERE GESCHÄFTSZEITEN FÜR DEN LADENVERKAUF IN BRÜGELMANN'S RADSPORT-SHOP  
MONTAGS UND MITTWOCHS GESCHLOSSEN  
DIENSTAGS UND DONNERSTAGS von 9.00 bis 13.00 und 15.00 bis 18.00 Uhr  
FREITAGS von 15.00 bis 18.00 Uhr, SAMSTAGS von 9.00 bis 13.00 Uhr (**Kein** „Langer Samstag“)  
ACHTUNG! Dienstag nach Pfingsten ist in Frankfurt Feiertag - Wäldchestag (siehe letzte Umschlagseite)

*Lieber Radsportfreund!*



FÜR DIE GANZE SAISON STABILE PREISE das ist unser Grundsatz . . . . ., daß dies von Firmen - welche sich als unsere Konkurrenz betrachten - bestritten wird, sollte Sie nicht stören! Tatsache ist, daß wir 1975 gegen Ende des Jahres ganz wenige Artikel minimal erhöhen mußten . 1976 mußten wir lediglich gegen Ende der Saison die Reifen eines einzigen Fabrikates um 1.- DM im Preis anheben . 1977 haben wir unser gesamtes Preisbild bis zum Erscheinen dieses 78er Kataloges gehalten!

Auch die Gerüchte, daß unsere Lieferungen wochenlang unterwegs sind - entsprechen nicht den Tatsachen! Selbstverständlich kann einmal etwas schief laufen, aber - vorausgesetzt die Bestellung ist einwandfrei - in der Regel werden Ihre Bestellungen am GLEICHEN TAGE weiterbearbeitet . Sollte die Lieferung nicht umgehend ausgeführt werden können, erhalten Sie Bescheid . Wir haben nun eine Versandstärke erreicht, daß man uns bei der Deutschen Bundespost voll als Versandhaus anerkennt . Das bedeutet, daß wir direkt an das Postnetz angeschlossen sind und die Sendung bei uns von der Post 1-2 mal täglich abgeholt werden und unmittelbar an die Hauptverteilungsstelle kommen . . . . . dies bringt eine noch schnellere Lieferung an den Empfänger mit sich .

Der Ihnen nun vorliegende 78er Katalog entspricht auch wirklich unserem Lager . Leider kommt es jedoch auch vor, daß dies oder jenes Teil einmal vergriffen ist - hauptsächlich betrifft dies Artikel italienischer Produktion . In Italien hat man eine andere Auffassung von Zuverlässigkeit und Zusagen - eine sehr mass = gebende ital. Zubehörfirma findet gar nichts dabei, wenn die Lieferungen mit 8 Monaten Lieferzeit bestätigt werden - aber erst nach 15 Monaten zur Auslieferung kommen . . . . . Es freut uns jedoch, wenn wir immer wieder von Kunden aus aller Welt mitgeteilt bekommen; BEI RADSPORT-BRÜGELMANN IST ES EINE SELTENHEIT, WENN WICHTIGE ARTIKEL EINMAL VERGRIFFEN SIND .

Um nun eine wirklich gute Zusammenarbeit mit Ihnen zu erreichen, erwarten wir auch von Ihnen, daß Sie unsere Regeln beachten . Die ganze Abwicklung erfolgt bei uns über eine große EDV-ANLAGE - hierzu bedarf es einer übersichtlichen Bestellung . Geben Sie deshalb Ihre Aufträge mit den Bestell-Formularen auf - schreiben übersichtlich und vergessen bei Antworten im Schriftwechsel nicht das Buchungszeichen .



Unser Telefon 0611-77 76 55 ist leider nur von 11.15 Uhr bis 13.00 Uhr besetzt zu anderer Zeit ist ein automatischer Gesprächsaufzeichner ange = schlossen, hier können Sie Nachrichten hinterlassen und notfalls auch Bestellungen aufgeben . Wir möchten jedoch daraufhinweisen, daß bei telefonischen Bestellungen sehr oft Hörfehler unterlaufen, was zu Falschlieferungen führt - wir haben daher die große Bitte an Sie, Ihre Bestellungen uns SCHRIFTLICH zukommen zu lassen .

. . . . . telefonische oder Schriftliche Nachbestellungen können leider nicht mehr zu bereits laufenden Aufträgen nachgetragen werden! Bei der Vielzahl der täglich eingehenden Bestellungen ist es unseren Angestellten leider nicht möglich, die eingehenden Nachbestellungen zu den Hauptbestellungen nachzutragen . Die Nachbestellung wird dann gesondert bearbeitet - wir hoffen auf Ihr diesbezügliches Verständnis .

. . . . . JEDER LIEFERUNG LIEGT DIE RECHNUNG ODER EIN DIESBEZÜGLICHES SCHREIBEN BEI !!! Wenn Sie die Rechnung nicht gleich finden, sehen Sie bitte das Packmaterial genau durch . Daß eine Sendung ohne Rechnung zum Versand kommt, ist nach menschlichem Ermessen bei unserem Kontrollsystem nicht möglich .

Ein Hinweis zu einem Thema, welches leider sehr oft Unzufriedenheit auslöst;

Sehr oft bekommen wir Bestellungen über Einzelteile, wobei sich der Kunde den Preis selbst errechnet - indem er die Preise der nicht benötigten Teile von dem Komplett-Preis abzieht . Das dies nicht geht, dürfte doch logisch sein! Die Lieferanten stellen für Einzelteile immer höhere Preise in Rechnung - welche wir dann selbstverständlich weiterberechnen müssen . Wir hoffen auf Ihre diesbezügliche Einsicht .

**Wenn Sie uns besuchen, beachten Sie die Verkaufszeiten in unserem Radsport-Shop!**

Katalogdruck im Dezember 1977

# Inhaltsverzeichnis

<b>A</b> bziehbilder	59	<b>H</b> andschuhe	74	<b>S</b> attel und Satteldecken	32
Achsen für Tretlager	5	Handwaschpaste	6	Sattelstützen	33
Adapteur für Kettenräder	20-21	Home-trainer	64	Sicherheitsnippel	35
Anorak	77	Hosenträger	76	Sitzcreme	85
Anschlag für Hinterrad	6	<b>K</b> niebundhosen und Strümpfe	74	Socken	74
Armlinge	76	Kettenaufhänger	55	Sonnenbrille	75
Atümesser (Barmesser)	45	Ketten und Kettenteile	19	Speichen	47
Aussen Spirale	36	Kettenfett	45	Stärkungsmittel	86-87
Auto-Aufkleber	59	Kettenräder und -schrauben	20-21	Steuersätze	47
Autodach-Fahrradträger	83	Kettenschützer	18	Stoppuhren	17
<b>B</b> ahnmuttern	6	Kitt und Klebeband f. Reifen	44	Sturzringe und TROTT-Helm	75
Batterie-Beleuchtungen	6	Kilometerzähler	22	<b>SCH</b> altungen und Werfer	34-35
Barmesser (Atümesser)	45	Kugeln und Kugelringe	22	Schellack	44
Beinlinge	76	Kotschützer	47	Schlauchreifen	40-43
Bekleidung	66-79	KERN MARK	88	Schlößer	45
Beleuchtungen und Zubehör	6-7	<b>L</b> enker und Lenkerband	24-25	Schmiermittel	45
Betreuer Artikel	17	Leichtteile	90-91	Schmuck	71
Bremsen und Zubehör	8-11	Leistungskontrollbuch	26	Schnürsenkel	76
Bremshandschuhe	74	Luftdruckprüfer	45	Schutzbleche	47
Brügelmann - Finish	13	Laufräder	58	Schuhe	78-80
<b>B Ü C H E R</b>	15	<b>M</b> assagemittel	85-87	Schuhüberzieher	77
<b>C</b> HAMP-SPEZIALITÄTEN	86	Modell - Rädchen	26	<b>T</b> hermosflaschen	16
Colnago Teile	81	MOTTA-EXCLUSIV-RÄDER	89	Trainingsanzüge	73
Chromschutz	29	<b>N</b> aben und Nabenteile	27	Tretlager	48-49
<b>D</b> achträger	83	Nagelreißer	45	Trikota	66-71
Drähtreifen	40	<b>O</b> el und Schmiermittel	45	Trinkflaschen und Halter	16
DUL-X PRÄPARATE	84-85	OLBAS - SPRAY	87	TROTT HELM	75
Dynamonabe und Zubehör	7	<b>P</b> edalen-Haken-Riemen	28-29	T U P P I X	6
<b>E</b> llenbogenschützer	76	Pedalklammern	79	<b>U</b> mwerfer	34-35
Emaillieren von Rahmen	59	Pflegemittel fürs Rad	29	Unterziehhemden	76
Exclusiv-Rennräder	89	Pumpen und Halter	30-31	Übungsgeräte	65
<b>F</b> ahrrad Ständer	64	Poster	26	<b>W</b> aschmittel	77
Fahrrad-Transporttasche	52-53	PO - HO	88	Werkzeuge	54-57
FARBEN	59	<b>R</b> ad - MAGAZIN	41	WETTER-SCHUTZKLEIDUNG	78
Felgen	12	Rahmen	60-63	Windlatz	76
Fett	45	Regen- und Rennmützen	75	<b>Z</b> ahnkränze	50-51
Flaschen und Halter	16	Regenumhänge	78	ZEUS-Räder	80
Flügelmuttern	16	Rennhosen	72	Züge für Bremsen	11
FREIZEIT PULLI	74	Reservereifenhalter/taschen	44	Züge für Schaltung	36
Fußhaken und Riemen	28-29	Rostentferner	59	Zugendkappen	11+36
Franzbranntwein	85	Rostschutz	29	Zugaussenspirale	11+36
<b>G</b> abeln	18	<b>BESTELLUNGEN -</b>		Zahnkranz-Distanzringe	51
Gepäcktaschen und Träger	52-53	BITTEN WIR UNBEDINGT AUF UNSEREN BESTELL-FORMULAREN AUFZUGEBEN !!! DAS ERSPART UNS		Zahnscheibe für Bremse	11
GINSENG	87	UND IHNEN ARBEIT UND IST AUCH FÜR SIE ÜBERSICHTLICHER . IHRE BESTELLUNG KANN SO BEI			
G I O S TEILE	22	UNS ZUVERLÄSSIG UND SCHNELL IN UNSERER EDV-ANLAGE BEARBEITET WERDEN . AUFTRÄGE AUF			
Gummispray	29	BRIEF ODER KARTE MÜSSEN WIR ERST AUF FORMULARE ÜBERTRAGEN- DIES KANN ERST NACH DER			
		BEARBEITUNG DER TÄGLICH EINGEHENDEN AUFTRÄGE AUF BESTELL-FORMULAREN VORGENOMMEN			
		WERDEN , IHRE BELIEFERUNG VERZÖGERT SICH DAHER UM MINDESTENS 1-2 TAGE .....			

# 1978/9

*Alle unsere  
Preise enthalten  
bereits die Mehrwertsteuer!*

**HINWEIS ZUR ERSCHEINUNG UNSERES KATALOGES ;**

Alle unsere Versand-Kunden werden in unserer EDV-Anlage erfasst und bekommen den neuen Katalog etwa Mitte MÄRZ automatisch zugeschickt. Unsere Bitte; den Katalog nicht extra anfordern- denn jede Katalog-anforderung wird mit der Karte verglichen . . . . und das wäre unnötige Arbeit .

ACHSEN für Tretlager

- 80500-STRK Stronglight Keilachse - 125, 127, 130, 132 oder 135 mm lang
- 80501-STAK einfache Keilachse in Standardlänge

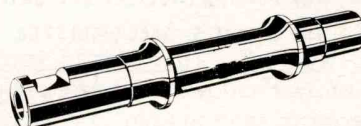

6.50 DM  
3.50 DM

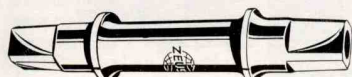

VIERKANTACHSEN

80504-4KST	STRONGLIGHT	14.- DM	80510-4KZE	ZEUS	19.50 DM
80505-4KSU	SUGINO/SAKAE	17.45 DM	80511-4KTA	T. A.	16.55 DM
80506-4KSH	SHIMANO	27.55 DM	80512-4KCA	CAMPAGNOLO	28.35 DM
80507-4KCR	CAMPAGNOLO -schmutzgeschützt-	'BREV. INTER' eingraviert			31.90 DM



KURBELSCHRAUBEN für 4-kant Achse (Preis je Stück mit Scheibe)

80515-CHRO	VERCHROMT (paßt für alle üblichen Achsen)	2.40 DM	80520-ALUM	in ALUMINIUM	2.40 DM
80516-STRO	STRONGLIGHT	1.- DM	80521-ZEUS	Z E U S	2.40 DM
80517-CAMP	CAMPAGNOLO	2.90 DM	80522-SUGI	SAKAE/SUGINO	1.30 DM
80518-TA00	T. A.	1.30 DM	80523-SHIM	SHIMANO	3.15 DM



KURBEL - ABSCHLUSSDECKEL (Preis je Stück)

SEHR WICHTIG um zu verhindern, daß das Gewinde zum Einschrauben des Abziehers beschädigt wird !!!

80526-STRO	STRONGLIGHT	1.15 DM	80529-TA00	T. A.	1.15 DM
80527-CAMP	CAMPAGNOLO (paßt auch für ZEUS)	1.95 DM	80530-SUGI	SUGINO/SAKAE	1.15 DM
80528-SHIM	SHIMANO	3.70 DM			

INNENLAGER komplett (Achse-Schalen-Konterring)

80533-KSTR	STRONGLIGHT Keil-Innenlager	12.- DM	80540-KSTA	EINFACHES Keil-Innenlager	7.- DM
80534-4STR	STRONGLICHT 4-kant Innenlager	25.35 DM	80541-4ZEU	ZEUS 4-kant Innenlager	36.- DM
80535-4SUG	SAKAE/SUGINO 4-kant Innenlager	29.- DM	80542-4TA0	T. A. 4-kant Innenlager	25.- DM
80536-4SHI	SHIMANO 4-kant Innenlager	56.55 DM	80543-4CAM	CAMPAGNOLO	51.50 DM
80537-4CAR	CAMPAGNOLO -schmutzgeschützt-	62.50 DM	80544-4CAS	CAMPAGNOLO Titan/Alu	223.- DM

SCHMUTZSCHUTZHÜLSE

verhindert von Innen das Verschmutzen des Tretlagers. Beide Ausführungen passen für alle Lager. Unentbehrlich bei offen-Gehäuse

80548-HÜLR in einfacher Ausführung (Abbildung) 1.- DM

80549-HÜLC Original  2-teilig 5.- DM mit doppelter konischer Dichtung, paßt sich bestens an.



BESONDERS LEICHTE  
INNENLAGER IN  
TITAN/ERGALE oder DURAL  
FINDEN SIE AUF DEN SEITEN

90/91

BEI ALLEN LAGERTEILEN LIEFERN WIR IMMER DIE ENTSPRECHENDEN KUGELN MIT. WIRD DIES NICHT GEWÜNSCHT, BITTE EXTRA ANGEBEN !!!

EINZELNE LAGERSCHALEN, KONTERRINGE und ACHSEN SIND ZU ALLEN LAGERN LIEFERBAR. BEI BESTELLUNG DAS GENAUE MASS ANGEBEN - OHNE MASSANGABE LIEFERN WIR IMMER DIE BSA-STANDARDGEWINDE

ANSCHLÄGE für Hinterrad

UNERLÄSSLICH ZUM SCHNELLEN, SICHEREN UND GENAUEN MONTIEREN DES HINTERRADES . . . . .



SCHRAUBE mit FEDER und CHROMMUTTER

für Campagnolo, Zeus u.ä. Ausfallenden

80601-ANSCH Stück -.95 DM



ZUM EINKLEMMEN IN DAS AUSFALLENDE

. . . . . passt in alle normale Ausfallende

80602-SIAN Stück -.70 DM

BAHNMUTTERN

-für vorn oder hinten bitte angeben-

80604-NORM	NORMALE AUSFÜHRUNG FÜR EINFACHE BAHNNABEN	Stück	-.95 DM
80605-CAMP	. . . . . für CAMPAGNOLO RECORD BAHNNABEN	Stück	2.50 DM
80606-ZEUS	. . . . . für Z E U S WELTMEISTER BAHNNABEN	Stück	2.50 DM

BELEUCHTUNGEN

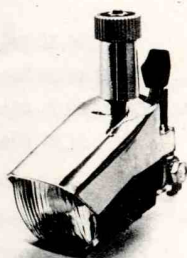

80611-FERR F E R - KOMBIANLAGE 9.50 DM  
-Deutsches Markenfabrikat / DDR-

80612-UNIO UNION/MELAS KOMBIANLAGE 12.50 DM  
-Westdeutsches Spitzenfabrikat-

80613-CIBI CIBIE KOMBIANLAGE (Abbildung links) 12.- DM  
Franz. Fabrikat - besonders leichte Ausführung  
NUR ETWA 200 Gramm  
Spezieller Reflektor = SEHR HELLES LICHT  
Ohne deutsches Prüfzeichen - nicht für den deutschen Straßenverkehr.

80615-RÜCK RÜCKLICHT zur seitlichen Befestigung  
mit deutschem Prüfzeichen - große Ausführung!  
komplett mit Kabel und Birne 3.- DM

80616-POSI RÜCK-POSITIONSLÄMPCHEN zur seitlichen  
Befestigung - Metall, verchromt - mit langem  
Kabel und Birne 2.30 DM

80617-RÜST RÜCKSTRAHLER -Abbildung links-  
Leichte Ausführung in Aluminium, mit gerader  
Lasche zur Befestigung an der Hinter-Bremse 1.10 DM



BELEUCHTUNGSZUBEHÖR

80620-BIVO Ersatzbirne für Vorderlampe -.50 DM

80622-BIHI Ersatzbirne für Rücklicht -.50 DM

80623-KALU Langes Lichtkabel mit 2 Ösen -.50 DM

80625-KAKU Kurzes Lichtkabel mit 2 Ösen -.50 DM

80628-DYKA Dynamokappe -unentbehrlich bei Schlauchreifen- -.50 DM

PEDALRÜCKSTRAHLER finden Sie auf Seite -28-

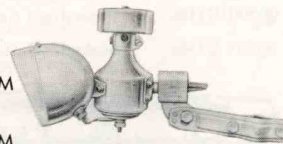

Eine Sicherheitslampe mit Befestigungsgurt!  
Wird an Arm oder Bein befestigt und behindert den Träger nicht.  
Völlige Bewegungsfreiheit!  
■ Weisses Licht vorne  
■ Rotes Licht hinten  
■ Für Fußgänger und (als zusätzliche Sicherheit für) Radfahrer.

**Das aktuelle Urteil**

**Radler ohne Licht – keine Entschädigung**

München/Gießen (Iby). — Radfahrer, die nachts ohne Licht fahren, müssen bei einem Unfall damit rechnen, daß sie unter Umständen keinen Schadenersatz erhalten. Zu diesem Urteil ist nach Mitteilung des ADAC vom Montag das Landgericht Gießen (Az.: 4 O 102/75) gekommen, nachdem ein Radfahrer einen Autolenker verklagt hatte, der ihn nachts von hinten angefahren hatte.

Die Gießener Richter sprachen sich gegen eine Entschädigung des Radfahrers aus, weil sein Rad nicht vorschriftsmäßig beleuchtet war. Nach ihrer Ansicht wurde der Autofahrer „von dem vor ihm ... fahrenden Fahrrad überrascht, weil er in der herrschenden Dunkelheit das hinten unbeleuchtete Fahrrad erst spät erkennen konnte“. Eine schuldhaftige Verhaltensweise des beklagten Autofahrers sei nicht erkennbar. Er habe mit einem völlig unbeleuchteten Fahrrad nicht zu rechnen brauchen.

**BATTERIE BELEUCHTUNG** -Abbildung rechts-

ZUR ZUSÄTZLICHEN SICHERHEIT -ohne deutsches Prüfzeichen, gilt daher in Deutschland nicht als Fahrrad Beleuchtung -

80630-ARML ARM bzw BEINLEUCHE 6.80 DM  
komplett mit 2 VARTA-SUPER Batterien (Batterie Einzelpreis 1.65 DM)

80631-STAN ERSATZBATTERIE VARTA-STANDARD Stück -.80 DM

80632-SUPE ERSATZBATTERIE VARTA-SUPER Stück 1.65 DM



TUPPIX - DIE HANDWASCHPASTE MIT DEM CREME-EFFEKT .

Wo es stark verschmutzte, verschmierte oder verfärbte Hände gibt, reinigt und PFLEGT tuppix schnell, sanft und gründlich

80629-TUPP große 200 ml Tube NUR 2.80 DM

EINER UNSERER GRÖSSTEN HITS DER VERGANGENEN SAISON

wenn man die Notwendigkeit, die Qualität und den Preis beachtet . . . . . ist dies auch logisch !!!

DAS BRÜGELMANN-RADSPORTLER-HANDTUCH, eingewebt mit dem lustigen Rennfahrer - westdeutsches Markenfabrikat - BLAU/ORANGE

87739-HATU NUR 9.95 DM



# Radsporthaus BRÜGELMANN – 6 Frankfurt/Main 90 – Philipp-Reis-Straße 83

**AUCH**

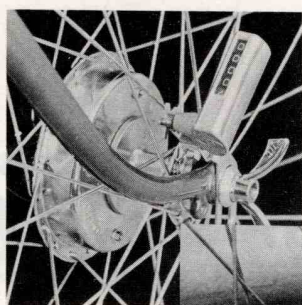

für Schnellspanner !

Die äusseren Abmessungen der Kontermutter entsprechen genau einer Renn-Nabe, sodass der Radwechsel in gewohnter Präzision verläuft und ein einwandfreier Sitz gewährleistet ist .

80715-HOHL ist die ZUSÄTZLICHE Bestell-Nummer wenn Nabe oder Vorderrad mit Hohlachse für Schnellspanner ge-wünscht wird .  
Aufpreis 15.-DM

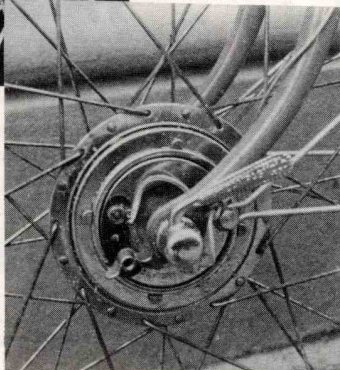

DIE **BESTE** und **SICHERSTE** STROMQUELLE FÜR DEN RADFAHRER :  
NICHT NUR FÜR DEN RENNFÄHRER, AUCH FÜR DEN TOUREN- UND SPORTFAHRER UND FÜR DEN WEG ZUR TÄGLICHEN ARBEITSSTELLE . DIESER DYNAMO, EINGEBAUT IN DER VORDERRADNABE, GIBT AUCH BEI REGEN, SCHNEE UND EIS NOCH MIT SICHERHEIT STROM AB . KEINE AUSSERGEWÖHNLICHE WARTUNG .  
DIESE STROMQUELLE ERSPART DIE UNLIEBSAMEN STRAFANZEIGEN UND GIBT DIE UNBEZAHLBARE SICHERHEIT, DIE ANSCHAFFUNGSKOSTEN SIND SCHNELL DURCH WENIGER REIFENVERSCHLEISS WIEDER EINGESPART . DIE GEFAHR, DES IN DIE SPEICHEN RUTSCHENDEN DYNAMO IST NICHT VORHANDEN.

## VORTEIL AUF VORTEIL

DIESE DYNAMONABE HAT SICH BEI DEN RADSPORTLERN ZUM TEIL SO DURCHGESETZT, DASS IN VERSCHIEDENEN GEBIETEN BEREITS 80-90% ALLER RENNFÄHRER IM WINTER NUR NOCH MIT DIESER DYNAMONABE FAHREN .

BEACHTEN SIE UNSEREN BESONDERS GÜNSTIGE PREIS DES KOMPLETTEN VORDERRADES .

80710-DY27	komplettes Vorderrad mit Schlauchreifenfelge	75.- DM
80711-DY28	.... mit 28" Drahtreifenfelge	75.- DM
80712-DY26	.... mit 26" Drahtreifenfelge	75.- DM

Die Preise verstehen sich ohne Bereifung

## VORDERLAMPEN

IN SPORTLICHER FORM - MIT DEUTSCHEM PRÜFZEICHEN

80705-LAMP	verchromte Ausführung mit Halter über dem Vorderrad (Bremsbolzenbefestigung)	6.60 DM
80706-WEIT	WEITSTRAHLER mit 100 mm Ø mit Halter über dem Vorderrad (Bremsbolzenbefestigung)	6.60 DM

## ZUBEHÖR zur DYNAMONABE

NICHT UNBEDINGT NÖTIG, SIE ERLEICHTERN SICH JEDOCH DEN RADWECHSEL UND HABEN GUTE SICHT !!

80704-FLHI	FLÜGELMUTTERN	zur Radbefestigung in der Gabel	2 Stück	1.80 DM
80707-FLKL	KLEINE FLÜGELMUTTER	zur Befestigung des Lichtkabels - Messing ! Nichtrostend		-.70 DM
80708-SCHA	LICHTSCHALTER AN/AUS	zur Montage am Lenker		6.50 DM
80709-DYBI	SPEZIAL - BIRNE	für Vorderlampe , helles Licht auch bei langsamer Fahrt		1.85 DM
80702-RÜBI	RÜCKLICHTBIRNE			-.50 DM

LICHTKABEL finden Sie auf Seite 6

WENN SIE UNS BESUCHEN - beachten Sie bitte unsere LADEN-Geschäftszeit auf Seite 2 !!

SIE FINDEN UNS GANZ EINFACH UND SCHNELL - VON UNS BIS ZUR AUTOBAHNAUFFAHRT FRANKFURT-WEST SIND ES NUR ETWA 500 METER . SIE HABEN JEDOCH GROSSE MÖGLICHKEITEN SICH ZU VERFAHREN !! ORIENTIEREN SIE SICH ZUM MESSE-GELÄNDE .....

### AUTOBAHNAUFFAHRT FRANKFURT/WEST

... aus Richtung Süden ;  
durch das Frankfurter Kreuz in Richtung Giessen/Kassel ,  
die Abfahrt WEST ist etwa 4km nach dem Frankfurter Kreuz

... aus Richtung Köln ;  
Abfahrt Mainz/Wiesbaden - die 2. Ausfahrt in Richtung  
Messe-Frankfurt, bis zur Abfahrt Frankfurt WEST

... aus Richtung Kassel oder Dortmund ;  
bis zur Abfahrt Frankfurt WEST

AB DER AUSFAHRT FRANKFURT/WEST sind Sie in 5 Minuten

bei uns, wenn Sie folgenden Weg nehmen : nach etwa 300 Meter ist rechts eine Esso-Tankstelle, ordnen Sie sich hier in die rechte Fahrbahn ein, etwa 200 Meter später VERLASSEN Sie die Autostrasse - Ausfahrt BOCKENHEIM-Sie kommen in einen Kreisverkehr, fahren hier eine 3/4 Runde und verlassen den Kreisverkehr VOR dem Wienerwald-Restaurant in die VOLTA-STRASSE ..... dann ist es die 2-Strasse links .

Wenn Sie mit dem Zug im Hauptbahnhof ankommen, fragen Sie am Besten in der Auskunft. Zu Fuß sind es etwa 30 Minuten - mit Taxi etwa 10.- DM - es gibt auch eine Busverbindung ; Haltestelle Philipp-Reis-Strasse.

### SO FINDEN SIE UNS

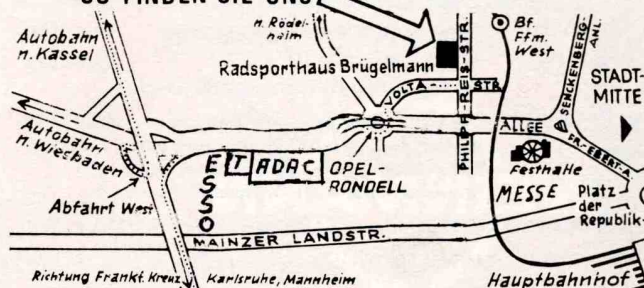

B R E M S E N

Die Preise verstehen sich für den kompletten Satz und beinhalten Vorder- und Hinterbremse, Griffe und Züge, bei den Mittelzugbremsen sind die Kabelträger ebenfalls im Preis enthalten. Bremskörper sind auch einzeln lieferbar. Die Lieferung von Bremsen mit den Griffen eines anderen Fabrikates ist möglich, in diesem Falle kein zusätzlicher Aufpreis - nur die Original Preisdifferenz. Zu den von uns geführten Bremsen liefern wir auch die Ersatzteile.

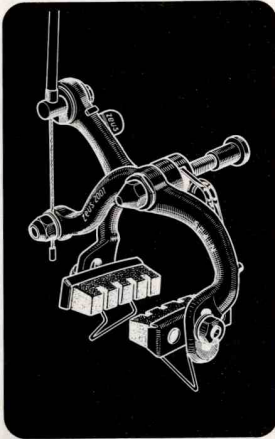

Seitenzugbremse  
Abb. links  
In der vergangenen Saison infolge der großen Nachfrage oft vergriffen ....

Die Gründe sind verständig; mit 670 Gr. besonders leicht - in der Form könnte sie von einem italienischen Designer sein - und in der Wirkung SANFT und ZUVERLÄSSIG .

80841-2001 130.-DM

**ZEUS-2000 MITTELZUGBREMSE**

Die Rennbremse der SUPERLATIVE im Mittelzugsystem - die besonders gleichmäßige Funktion der Bremse und das geringe Gewicht mit nur 690 Gramm und dann noch das Design ..... Der Bremshebel ist ebenfalls gelocht wie bei der 2001 Seitenzug - Bremse . Auch mit den flachen Befestigungsmuttern !

80840-2000 110.- DM



## MAFAC



80824-MRAA	25.- DM
modell RACER mit Alu-Renngriffen und Gummiauflage mit Zugstellschraube	
80826-MCOM	49.90 DM
modell COMPETITION in "GOLD" mit den gelochten 2000-Renngriffen	
80828-M200	49.90 DM
modell 2000 in "SILBER" mit den gelochten 2000-Renngriffen	
80832-MACR	20.- DM
CRITERIUM/CROSS Bremsen für die angelöteten Sockel - KOMPLETT - mit Alu-Renngriffen !	

Um die ZEUS BREMSSEN mit den flachen und besonders geschmackvollen Befestigungsmuttern zu montieren, wird die hintere Hälfte des Gabelloches auf 8mm aufgebohrt und der Steg für die Hinterbremse ganz durchbohrt . Diese Arbeiten können in der Regel bedenkenlos ausgeführt werden .

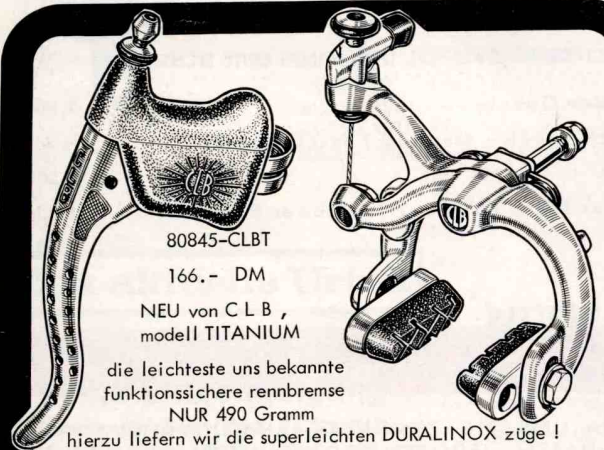



80845-CLBT  
166.- DM

NEU von C L B ,  
modell TITANIUM

die leichteste uns bekannte funktionssichere rennbremse  
NUR 490 Gramm  
hierzu liefern wir die superleichten DURALINOX züge !

## SHIMANO

80836-SHIH	144.- DM	80833-B600	72.70 DM
DURA-ACE in HELL		AUS DER PREISGÜNSTIG	
80837-SHIS	149.- DM	SERIE-600- von Shimano .	
DURA-ACE in SCHWARZ		Nur in HELL lieferbar .	



80802-WERE	Standard-Ausführung mit Renngriffen	16.- DM
80804-WECR	Criterion Rennbremsen mit den SUPER-Griffen und Griffgummi	22.40 DM
80805-WESP	DIE NEUE, sehr preiswerte Rennbremse ähnlich dem Modell Carrera - auch mit Radeinführungshilfen - Rennbremshebel in neuem Finish + mit Griffgummi !	43.- DM
80806-CARE	CARRERA Super-Rennbremse	110.- DM
80808-99RE	MITTELZUGbremse mit Renngriffen	28.- DM
80810-99GU	dito mit den Supergriffen und Griffgummi	34.40 DM
80812-99SU	dito in "EXTRA"-Rennausführung mit Radeinführungshilfen und den Carrera Super-Renngriffen im neuen Finish - mit Griffgummi in Paragummi .	49.90 DM

CAMPAGNOLO modell RECORD  
80838-CAMP 230.- DM

CAMPAGNOLO modell SUPER RECORD  
80839-CASU 243.- DM

GANZ EXCLUSIVE CAMPAGNOLO BREMSSEN IN DEM COLNAGO oder BRÜGELMANN-FINISH FINDEN SIE  
----- AUF DEN SEITEN 13 bzw 81-----

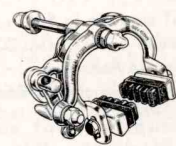

FRENI **UNIVERSAL**

UNIVERSAL SUPER-68 in hell  
80817-USUP 40.- DM

.... in SCHWARZ eloxiert  
80818-USCH 53.50 DM



**BREMSGRIFFE und ZUBEHÖR**

- Preise verstehen sich je Stück -



**WEINMANN**

80910-STAN 3.50 DM  
Weinmann Standard Rennbremsgriff

80911-STGU 5.- DM  
gleicher Griff mit Griffgummi

80912-WSUP 5.20 DM  
SUPER-Griff mit Zugstellschraube

80913-WSUG 6.70 DM  
gleicher Griff mit Griffgummi

80914-WCAR 14.- DM  
modell CARRERA mit Griffgummi und gelochtem Hebel



80935-CARE 54.90 DM  
modell RECORD

80936-CASU 64.90 DM  
modell SUPER  
mit gelochtem Bremshebel



**DURA-ACE SHIMANO**

je Stück

80930-SHIM 32.50 DM

80922-KIRE 4.- DM  
**KINDER-RENNBREMSGRIF** in sehr schöner Form  
Kurzer Griff und eng gebogener Hebel für die kleinen Hände der Nachwuchs-Renner



80919-MAAL 4.50 DM  
Aluminium Renngriff mit Gummiauflage und Zugstellschraube

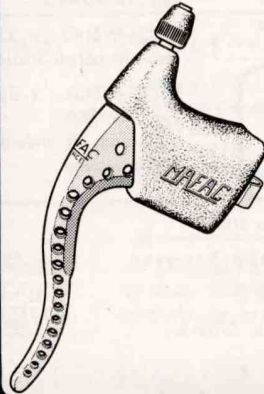

80920-MA20 7.50 DM  
modell 2000 mit dickem Griffgummi

80921-MALO 18.- DM  
modell 2000 Competition mit PARA Griffgummi Hebel in gelochter Ausführung wie Abb.



weitere **AUSGEARBEITETE BREMSGRIFFE**

finden Sie auf den Seiten 13 und 81

**FRENI UNIVERSAL**

80927-USUH 7.95 DM  
modell PROFESSIONEL-SUPER mit Griffgummi und Zugregulierer

80928-USUS 12.50 DM  
... in SCHWARZ eloxiert

80929-USUP 13.50 DM  
... mit ausgebohrtem Hebel (hell)

80932-UCXF 31.50 DM  
modell CX mit ausgefrästem Hebel - wie Abbildung -

**HINWEIS;** der  $\varnothing$  der Bandage ist sehr eng - dies hat den Nachteil, daß die Montage etwas schwieriger ist - aber den Vorteil, daß die Bandage nicht reißt



**ZEUS-2001** neues Modell mit ausgelochtem Hebel

80933-ZEUS 24.- DM

80959-SCHE 43.-DM  
**SCHEIBENBREMS** für Hinterrad - ohne Bremsgriffe und Zug  
Mit Spezialnabe!  
Bestens bewährt in der Touristik und beim Tandem !!!

**SICHERHEITSBREMSHEBEL** ermöglichen eine schnelle Bremsreaktion bei jeder Lenkerhaltung

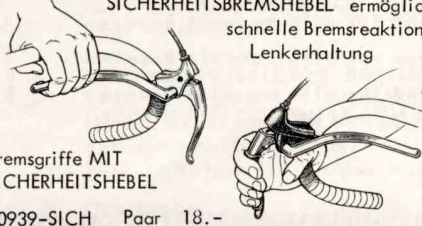

ähnlich Abbildung

Bremsgriffe MIT SICHERHEITSHEBEL

80939-SICH Paar 18.-

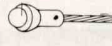

83690-KAPP Beutel mit 10 Stück -.50 DM  
ENDKAPPE für Brems- und Schaltungszüge

**BREMSGRIFFBANDAGE** komplett mit Mutter

**BREMSGRIFFGUMMI** (Preise je Stück)

80950-UNIV UNIVERSAL 1.50 DM	80947-KAPE -.95 DM	80940-UNIV UNIVERSAL 2.90 DM
80951-WEIN WEINMANN 1.50 DM	Regulierkappe mit 80941-WEIN WEINMANN 1.90 DM	80942-MACO MAFAC-STANDARD 1.50 DM
80952-MAFA M A F A C 1.50 DM	Gummitülle für 80943-MA20 MAFAC-2000 SCHWARZ 3.50 DM	80948-MAPA MAFAC-2000 PARA 4.- DM
80953-SHIM SHIMANO 5.75 DM	Universal Griff 80944-SHIM SHIMANO 4.50 DM	80945-ZEUS ZEUS 5.- DM
80954-ZEUS ZEUS 5.50 DM		80946-CAMP CAMPAGNOLO 7.- DM
80955-CAMP CAMPAGNOLO 7.35 DM		

# Radsporthaus BRÜGELMANN – 6 Frankfurt/Main 90 – Philipp-Reis-Straße 83

## BREMSGUMMI

Alle Preise sind je Stück und verstehen sich nur für den Gummi - auch wenn die Abbildung mit dem Schuh ist

JEDER SCHWÖRT AUF 'SEINEN GUMMI' . . . . . IN UNSEREM GROSSEN SORTIMENT FINDEN AUCH SIE BESTIMMT 'IHREN GUMMI'.  
BEDENKEN SIE;

EIN BREMSGUMMI MUSS RECHTZEITIG AUSGETAUSCHT WERDEN UND NICHT ERST WENN ER ABGESCHLIFFEN IST. EINGESCHLIFFENE UND VERSCHMUTZTE ODER VERSCHMIERTE GUMMIS HABEN NICHT MEHR DIE RICHTIGE, AUSREICHENDE BREMSWIRKUNG !!!

Wir bitten zu beachten ;  
STANDARD BREMSSCHUHE sind 12mm breit (Weinmann, Universal etc.)  
SPEZIAL BREMSSCHUHE sind 10mm breit (Camp., Mafac, Zeus, Shimano etc.)

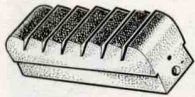

VELOX-2000  
ein außergewöhnlich  
licher Gummi mit  
besten Kritiken in  
der Radsportwelt  
81008-2000 -.50



braun  
2 Reihen Noppen  
81000-000V -.20



rot-schwarz  
2 Gummimischungen  
81001-00VV -.30



rot  
mit flachen Noppen  
81002-B0AR -.25



schwarz  
mit 4 Stollen  
81003-PYTS -.25



rot  
mit 4 Stollen  
81004-PYTR -.25 DM

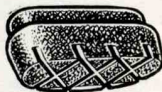

81010-CLBG



PROFESSIONEL BREMSGUMMI

nur in schwarz lieferbar

1.- DM



81014-OCAM 3.-  
paßt auch für die  
Zeus, Mafac und  
Shimano Schuhe

81023-ICAM 1.90  
... wie oben,  
aber ohne die Auf-  
schrift Campagnolo

**MAFAC**

81015-OMAF -.30  
in schwarz  
mit 4 Noppen  
für 10mm Schuh

81024-VMAF -.40  
in härterer Gummi-  
mischung als der  
Orig. Mafac Gummi

UNIVERSAL

81016-UNIK -.90  
35mm lang  
roter Gummi  
mit Gewebe

81025-UNIL -.90  
40mm lang  
roter Gummi  
mit Gewebe

**ZEUS**

81017-ZEUS 4.70  
mit Bügel - sehr gut  
bei Nässe ! Paßt für  
alle 10mm Schuhe



Radeinführungshilfe  
für alle normal-Bremsen  
ALUMINIUM  
Satz = 4 Stück  
81028-EINF 3.- DM

**SHIMANO**  
**DURA-ACE**

81018-SHIM 1.-  
möglichst immer  
4-stückweise be-  
stellen

**WEINMANN**

81019-WEST -.25 DM  
typ STANDARD

81026-WEHO -.35 DM  
rot, mit hohen Stollen

81027-WECA 1.35 DM  
typ CARRERA,  
paßt auch für andere  
12mm Schuhe

## KOMPLETTE BREMSSCHUHE mit GUMMI -Preis je Stück-

81030-WEST	STANDARD BREMSSCHUH passend für Weinmann, Universal und ähnliche Bremsen	-.65 DM
81031-WEHO	Original WEINMANN Bremsschuh mit den HOHEN Stollen	1.- DM
81032-WECA	Original WEINMANN CARRERA Bremsschuh mit dem speziellen Carrera Gummi	1.85 DM
81034-MAFA	BREMSSCHUH mit STIFT für Mafac und ähnliche Bremsen	1.- DM
81035-UNIK	Original UNIVERSAL - 35mm	passend für alle normale Bremsen 1.40 DM
81036-UNIL	Original UNIVERSAL - 40mm	passend für alle normale Bremsen 1.40 DM
81039-CAMP	Original CAMPAGNOLO - mit Bügel	passend für alle normale Bremsen 14.- DM
81040-SHIM	Original SHIMANO DURA ACE	passend für alle normale Bremsen 3.95 DM
81041-ZEUS	Original ZEUS - mit Radeinführungsbügel	passend für alle normale Bremsen 8.- DM

DER LEICHTESTE BREMSSCHUH IN UNSEREM SORTIMENT -SEHR GUT BEI REGEN!

## BREMSKABELTRÄGER



Abbildung -A-	für Vorderbremse	81045-MAVO	1.- DM
	für Vorderbremse mit Zugstellschraube	81046-WMVO	1.50 DM
-B-	für Vorderbremse mit Endspanner	81047-UNIV	2.- DM
-C-	für Hinterbremse	81048-MAHI	1.- DM
-C-	für Hinterbremse in kurzer Ausführung für kleine Rahmen	81049-MAHK	1.- DM
	für Hinterbremse mit Zugstellschraube	81050-WMHI	1.50 DM
-D-	für Hinterbremse mit Endspanner	81051-UNIHI	2.- DM
-D-	für Hinterbremse mit Endspanner zu CINELLI-Rahmen	81052-CINE	3.80 DM
-E-	Zugführungstülle für Kabelträger -A-	81053-TÜLE	-.30 DM
-F-	für HINTERBREMSE, wenn Quersteg angelötet ist	81054-STEG	1.50 DM

## BREMSKABELVERBINDER

81058-VBTA	T.A. Kabelverbinder zur Befestigung am Lenker	Abbildung links	1.50 DM
	-Hiermit wird das große Übel "abgeknickte Bremszüge" vermieden, leichtere und -sichere Bremsfunktion sind der große Vorteil !!!		
81059-FEDE	KABELVERBINDER mit Feder		1.- DM

**BREMSKABELBANDAGEN**

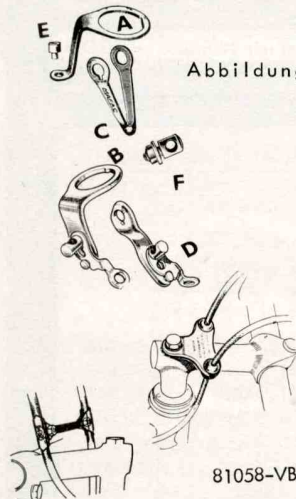

- ZUR MONTAGE DES BREMSKABELS AUF DEM RAHMEN OBERROHR -

81100-BARE	italienisches Fabrikat R E G in verchromter Ausführung	Satz = 3 Stück	1.10 DM
81101-BACA	ORIGINAL CAMPAGNOLO	Satz = 3 Stück	2.85 DM
81102-BASH	ORIGINAL SHIMANO	Satz = 3 Stück	3.50 DM

**BREMSJUSTIERUNGEN**

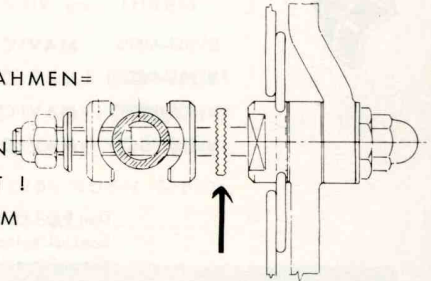

PASSEND FÜR ALLE FELGENBREMSEN, WIRD ZWISCHEN DEN RAHMEN-  
STEG bzw DEN GABELKOPF UND DIE BREMSE MONTIERT -  
NUN DIE BREMSE GENAU AUSRICHTEN UND F E S T ANZIEHEN  
SO IST DIE BREMSE GEGEN SEITLICHES VERDREHEN GESICHERT !



81105-JUST	für 2 Bremsen = 1 Paar	2.50 DM
------------	------------------------	---------

**BREMSHOHLSCHEIBEN**

- UNENTBEHRLICH ZUM GUTEN SITZ EINER BREMSE -

81106-HOLH	mit starker Wölbung für Hinterrad-Bremse		Stück	-.25 DM
81107-HOLV	mit flacher Wölbung für Vorderrad-Bremse		Stück	-.25 DM

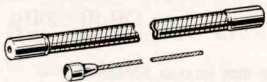

**BREMSZÜGE und AUSSENSPIRALE**

81110-ZUGV	Innenzug	vorn	65cm	-.40 DM
81111-ZUGH	Innenzug	hinten	140cm	-.50 DM
81112-ZUGL	Innenzug	extra lang	200cm	-.90 DM



ORIGINAL CAMPAGNOLO ZÜGE  
passen für alle Griffe - haben  
extra lange Nippel- sind be-  
sonders geschmeidig - ermög-  
lichen eine leichte Funktion .

81115-AUSS	<u>AUSSENSPIRALE</u>	Meter	-.50 DM
------------	----------------------	-------	---------

hochwertige Stahl-Qualität  
in besonders knickfester Art  
in den Farben :  
ROT, WEISS, BLAU, GELB,  
SCHWARZ, GRÜN, SILBER

81120-ZCAV	für VORN	1.60 DM
81121-ZCAH	für HINTEN	2.20 DM

**COLNAGO**



ZÜGE ITALIENISCHER SPITZEN-  
FABRIKATION - auf Festigkeiten  
gefertigt, welche mit der Kraft  
eines Menschen nicht erreicht  
werden können .

81117-ZUQW	mit 2 Nippel für Universal, Weinmann	1.- DM
81118-ZUQC	für Mafac 2000 oder Competition	1.- DM
81119-ZUQR	für Mafac Racer mit 1 Nippel	1.- DM

81122-ZCOV	für VORN	-.70 DM
81123-ZCOH	für HINTEN	-.90 DM

**KOMPLETTE ORIGINAL ZÜGE** passend für Bremsen und Renngriffe ALLER uns bekannter Fabrikate

81130-ZKOV	vorn "COLNAGO"	1.50 DM	81131-ZKOH	hinten "COLNAGO"	2.50 DM
81132-ZKWV	vorn WEINMANN-CARRERA	2.- DM	81133-ZKWH	hinten WEINMANN-CARRERA	3.- DM
81134-ZKSV	vorn SHIMANO DURA-ACE	3.90 DM	81135-ZKSH	hinten SHIMANO DURA-ACE	4.50 DM
81136-ZKCV	vorn CAMPAGNOLO	3.80 DM	81137-ZKCH	hinten CAMPAGNOLO	4.80 DM

**NEU**

BESONDERS LEICHTE BREMSZÜGE - Gewichtersparnis gegenüber den üblichen Zügen  
etwa 80 Gramm !!! DURALINOX Aussenspirale - Innenzüge aus fein gedrehtem hoch=  
festem Stahldraht in "AUTO-LUBRIFIANTE"-DELTRIN Hülle, welche einen ungewöhnlich  
geringen Reibungswiderstand zum Vorteil hat .  
Satz komplett für Vorder-und Hinterradbremse

81139-ZKLL	15.- DM
------------	---------

BEI BESTELLUNG VON ERSATZTEILEN BEDIENEN SIE SICH BITTE FOLGENDER ABBILDUNGEN - ZEUS ORIGINAL ABBILDUNGEN FINDEN SIE AUF SEITE -38- . BEI BEDARF FÜR WEINMANN o.a. BREMSEN GEBEN SIE DAS FABRIKAT/MODELL und die TEILE-NUMMER AN !

**NEUE BREMSFEDERN  
WIRKEN WUNDER-**

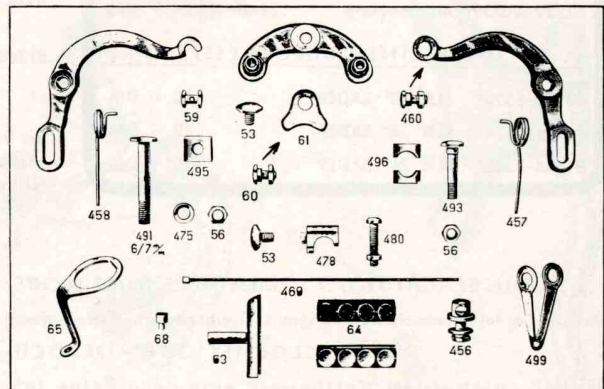
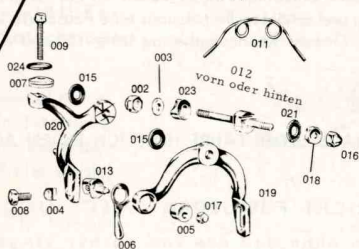
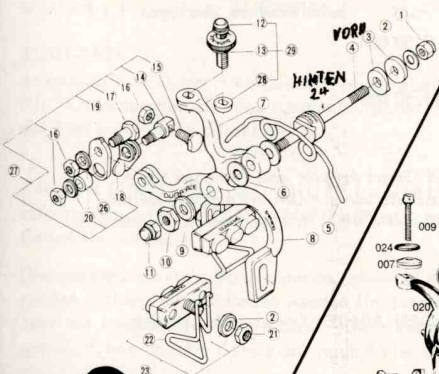

# Radsporthaus BRÜGELMANN – 6 Frankfurt/Main 90 – Philipp-Reis-Straße 83

## F E L G E N



freddy MAERTENS, didi THURAU, eddy MERCKX und viele anderen Assen haben auch für '78 wieder MAVIC gewählt. Die Felgen von MAVIC haben größte Stabilität und beste Zentriereigenschaften bei äußerst günstigem Gewicht. Leichte Felgen herzustellen ist kein Problem... aber STABILE und gleichzeitig LEICHTE Felgen... daß erfordert Erfahrung und ergibt Probleme, bei der Firma MAVIC wurden diese Probleme bestens gemeistert.



Die einfache SPORT Felge von Mavic führen wir nicht mehr. Die "Pfennige" welche Sie gegenüber der "SPORT - SPECIALE" mit Nippellochverstärkung sparen - bereuen Sie nachher im Gebrauch!

				Gramm / Breite mm		
81203-MSPS	MAVIC	SPORT	Speciale	390	21,5	10.- DM
81205-MROU	MAVIC	ROUTE	Montlhery	420	21,5	12.50 DM
81206-MPRO	MAVIC	PRO	Montlhery	395	20	13.50 DM
81208-MLEG	MAVIC	LEGERE	Montlhery	310	20	15.- DM

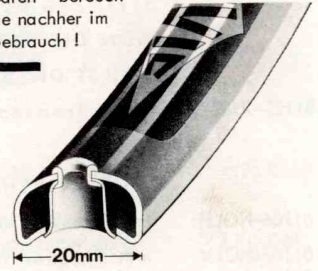

Der Typ LEGERE und die folgende Felge aus Speziallegierung LEGERE-OR (GOLD) sind die meistgefahrenen Felgen.

81210-MLGO	MAVIC	LEGERE-OR	1mm Materialwandstärke	310	20	21.- DM
81211-MEXT	MAVIC	EXTRA LEGERE -OR	0,7mm Wandstärke	260	21,5	22.- DM
Aus dem gleichen Material wie die Legere Or Felge. Spezialfelge für Zeitfahren						
81215-SUCH	SUPER CHAMPION	Medaille d' or		260	19,5	19.- DM
81217-FIST	FIAMME	"STRASSE"		360	20,5	10.- DM
81218-FILE	FIAMME	"LEGGERISSIMO"		310	20,5	20.- DM
81221-BAOS	NEU - MAVIC	BAHNFELGE MIT GRÖSSTER STEIFHEIT				17.50 DM
SPEZIEL VORBEREITET FÜR SCHELLACKBETT -preis stand bei katalogdruck noch nicht fest-						

OR 10 - 310 g

In den letzten Jahren entschieden sich sehr viele Rennfahrer für Laufräder mit 28 oder 32 Speichen. Selbst Räder mit nur 24 Speichen haben durch ein spezielles Speichen Einlegssystem große Stabilität und sind daher oft bei Fahrern der Spitzenklasse zu sehen, nicht nur bei Zeitfahren - auch bei normalen Tagesrennen!

Als Grund, ist die Meinung sehr verbreitet; "Weniger Speichen = geringeres Gewicht."

Dies ist jedoch nur zum Teil der eigentliche Grund.

Der Hauptgegner der Geschwindigkeit ist der Luftwiderstand. So haben Messungen im Windkanal ergeben, daß mit einem Rad mit weniger Speichen ein ERHEBLICH geringerer Luftwiderstand besteht! DIES IST DER HAUPTGRUND FÜR WENIGER SPEICHEN!

Selbstverständlich ist von Fall zu Fall, das heißt von Fahrer zu Fahrer abzuwägen!

Ein robuster Fahrer mit 90 kg und unruhiger Fahrweise kann selbstverständlich nicht mit 24 Speichen ein Bergrennen bestreiten. Dies ist beim Kauf zu überlegen!!!

81223-NISP	<u>DIE LEICHTESTE UNS BEKANNTE FELGE AUF DEM MARKT;</u>					
	NISI	SPECIALE	mit 200 Gramm!			19.80 DM
Wir weisen daraufhin, daß von dieser Felge nicht die gleiche Stabilität wie von einer der üblichen LEICHTEN FELGE um die 260/300 Gramm erwartet werden kann. Es besteht die Möglichkeit, daß diese Felge nach 1-3 Starts unbrauchbar ist, denken Sie hieran und machen nachher niemand unberechtigt Vorwürfe. Aus Zeitgründen ist es uns nicht möglich, diese Felge einzulegen - aus Erfahrung werden hierzu etwa 1 - 2 Stunden benötigt.....						
81225-MTIT	DIE BLAUE-MAVIC-TITAN-FELGE (jetzt auch in silbergrau), ursprünglich nur für die Berufsfahrer vorgesehen, hat sich nun allgemein bestens bewährt! 395 Gramm/20 mm. DIE STEIFHEIT DER FELGE IST SENSATIONEL, MAN MERKT'S BEIM FAHREN					à 109.-DM



..... MIT 24-28-32 oder 40 LOCH			
81231-FSO1	fiamme leggerissimo	28	22.50 DM
81233-MSO3	mavic pro	28-32-40	14.50 DM
81235-MSO5	mavic légère	24-28-32	16.- DM
81236-MSO6	mavic légère OR	24-28	23.50 DM
81237-MSO7	mavic extra légère OR	28	24.50 DM
81238-MSO8	mavic titanium	24-28-32	109.- DM
81239-MSO9	nisi speciale	24-28	24.- DM
..... MIT KLEINEM DURCHMESSER 36-loch			
81240-FS20	FÜR 20" RÄDER		10.- DM
81242-FS24	FÜR 24" RÄDER		10.- DM
81244-FS26	FÜR 26" RÄDER		10.- DM

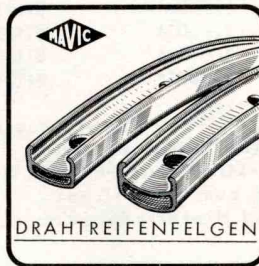

durch Doppelprofil besonders stabil ALUMINIUM - POLIERT

81247-DR22 nur 22 mm breit 9.50 DM  
passend für übliche Reifen

81248-DR20 nur 20 mm und 410 Gramm 13.50 DM  
hierzu paßt der neue extra schmale 20mm Reifen

Bei Versand einzelner Felgen müssen wir auf Grund der sehr umständlichen Verpackung und erhöhten Portokosten eine Pauschale von 3.- DM in Rechnung stellen, falls der Gesamt-Rechnungsbetrag unter 150.- DM liegt. Wir erhoffen Ihr Verständnis.

..... ZUR BEACHTUNG! "DIESE FELGE TAUGT NICHTS, NACH JEDER FAHRT HABE ICH EINEN ACHTER" - so, oder ähnlich hören wir es leider manchmal klingen. Diesbezüglich unsere Antwort:

JEDE FELGE IST GUT - JEDOCH NICHT FÜR JEDEN ZWECK UND FAHRER

DESHALB, niemals im Wettbewerb eine neue Felge fahren ohne daß das Rad vorher eingefahren wurde!!!

# NEU

IST UNSERE GRAVIERMASCHINE . . . . .

WIR HABEN NUN DIE MÖGLICHKEIT, IHNEN DIE SATTE LSTÜTZE ,  
KETTENRAD, VORBAU, KURBELN etc MIT GRAVUR bzw IHREM  
NAMEN ZU VERSEHEN .

GRUNDSÄTZLICH KÖNNEN NUR NEU BESTELLTE TEILE GRAVIERT  
WERDEN – WIR HOFFEN AUF IHR VERSTÄNDNIS . GLEICHZEITIG  
MÖCHTEN WIR DARAUFHINWEISEN, DASS DIESE ARBEITEN VOR =  
AUSSICHTLICH MIT 1-2 WOCHEN LIEFERZEIT VERBUNDEN SIND ,  
DENN WIR KÖNNEN NICHT JEDEN TAG GRAVIEREN . . . . .

Über den kostenpunkt können wir uns heute bei katalogabschluss leider noch nicht festlegen. unsere mechaniker müssen erst an diese maschine einge = arbeitet werden, um eine rationelle arbeit ausführen zu können . die maschine ist derart kompliziert, daß vorerst noch sehr viele handgriffe und ein- sowie um = stellungen unnötig und zeitraubend sind . wir rechnen im april mit eingeführten er = fahrungswerten und werden dann in unseren hausmitteilungen detaillierte angaben geben.

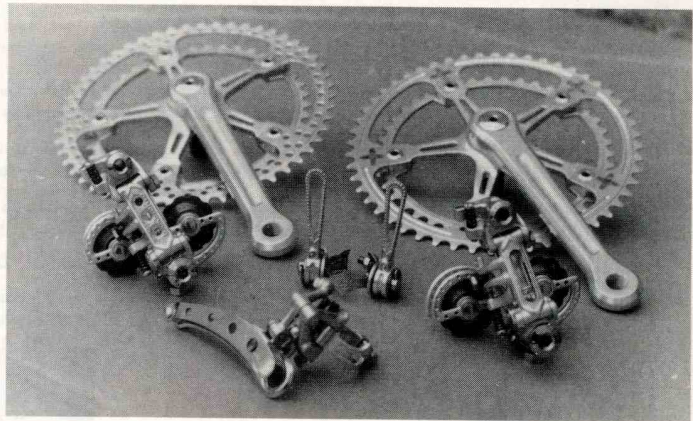

## BRÜGELMANN ♦ FINISH

WIR LIEFERN IHNEN VERSCHIEDENE  
TEILE GANZ SPEZIELL AUSGEARBEITET

IM

BRÜGELMANN - FINISH

HIERMIT KOMMEN SIE VOM 08/15 TYP  
WEG UND STELLEN IHR RAD ÜBER DIE  
ÜBLICHE, GEWÖHNLICHE AUSSTATTUNG

81300-BFTL

campagnolo tretlager – kettenräder ausgearbeitet  
mit runden löchern – die fünf kurbelarme durch =  
brochen AUFPREIS 55.- DM

81301-BFTK

campagnolo tretlager – kettenräder ausgearbeitet  
mit "Kreuzdurchbruch" und rundumlaufender rille –  
die fünf kurbelarme durchbrochen AUFPREIS 65.- DM

CAMPAGNOLO und HURET-JUBILEE  
schaltungen im BRÜGELMANN-FINISH ausgearbeitet  
finden sie auf seite -34- .

Die campagnolo-schaltung kann im schenkel mit  
runden löchern ausgearbeitet werden (im foto links)  
oder mit langloch (im foto rechts) – bitte extra an =  
geben. Ohne angabe liefern wir nach freier wahl !

UMWERFER und SCHALTGRIFF finden  
sie auf seite 34 und 35 .

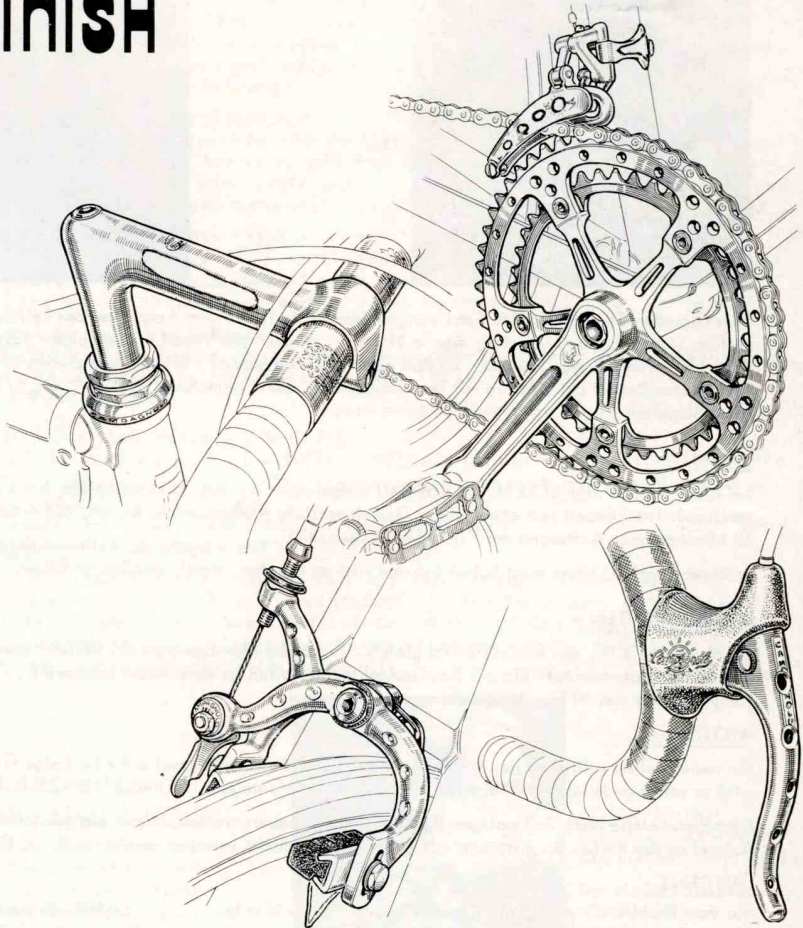



## REIFENMONTAGE

GRUNDSÄTZLICH GIBT ES ZUM AUFKLEBEN VON STRASSENREIFEN  
ZWEI MÖGLICHKEITEN.



1.) mit FELGENKLEBEBAND

2.) mit KITT

Während das Aufkleben mit Felgenklebeband sauber, einfach und sicher ist, erfordert das bei den Profis übliche Aufkitten etwas mehr Sorgfalt und Sicherheitsbewusstsein.

Ein mit Felgenklebeband aufgeklebter Reifen ist auch nach langer Zeit noch "FEST und SICHER" auf der Felge. Bei gekitteten Reifen besteht die Gefahr, daß der Kitt austrocknet und der Reifen nicht mehr auf der Felge haftet. Deshalb öfters überprüfen bzw. neu aufkitten. Berufsfahrer bzw. Spitzenrennfahrer bekommen fast zu jedem Rennen ihre Reifen neu aufgekittet, daher ist dort die Gefahr einer ausgetrockneten Kitt-Verbindung nicht gegeben.

WIE GEHT NUN DAS GANZE VOR SICH . . . . .

### MIT FELGENKLEBEBAND -

Bei einer neuen Felge ist es wichtig, daß diese frei von Fett und Öl ist. Das Band wird nun, knapp neben dem Ventilloch beginnend, auf die Felge geklebt - über das Ventilloch und über das Bandende bzw. Bandanfang. Mit einem runden Holz, Hammer- oder Schraubenziehergriff wird das Band nun fest auf die Felge "gerubbelt". Bei Vorwerk-Band wird zuvor das Zwischenpapier entfernt. Das "fest-rubbeln" hat den Vorteil, daß das Band eine FESTE Verbindung zur Felge bekommt und die dem Reifen zuge dachte Klebseite etwas abstumpft. Das Ventilloch wird mit einem spitzen Gegenstand durchstoßen. Gegenüber dem Ventilloch wird ein etwa 10cm langer Papierstreifen aufgelegt. Sinn des Papierstreifen ist es, daß der Reifen auf diesem Stück nicht klebt und somit bei dem Abziehen des Reifens der Anfang erleichtert wird. Der Reifen wird nun ein klein wenig aufgepumpt, so daß er gerade rund ist. Dies erleichtert das Fassen des Reifens bei der Montage und ermöglicht ein gleichmäßiges Aufziehen. Jetzt wird das Band mit den Fingern mit Wasser eingestrichen - soviel wie möglich, es bleibt doch nicht viel auf dem Band. Das Wasser verhindert, daß der Reifen gleich anklebt und das Ausrichten erschwert.

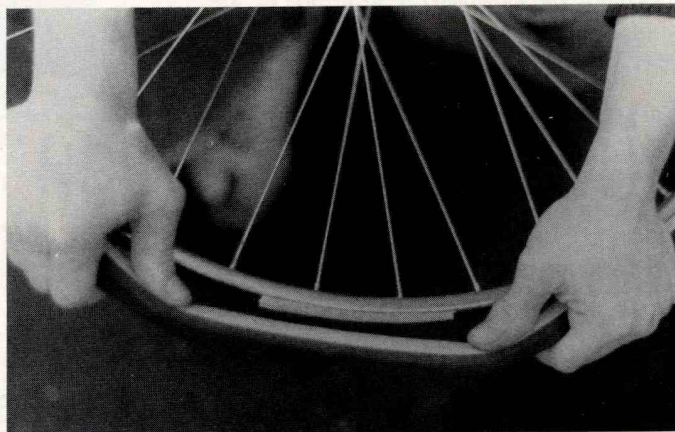

Nun beginnen Sie, wie in den Abbildungen demonstriert, mit dem Aufziehen des Reifens. Verwenden Sie grundsätzlich keine Montierhebel! Stellen Sie das Laufrad vor sich, wie in Bild 1-, stecken das Ventil in die Felge - fassen den Reifen FEST mit BEIDEN Händen und ZIEHEN ihn nach unten. Legen Sie jetzt das Rad auf die Oberschenkel - Bild 2- und ziehen den Reifen weiter OHNE DAZWISCHEN LOSZULASSEN. Den letzten Rest HE BEN Sie mit den Daumen über den Felgenrand. NICHT SCHIEBEN, denn hierbei würden Sie das Band von der Felge schieben.

### MIT KITT-

Bei einer neuen Felge SOLLTE ein Kitt-Bett aufgetragen werden. Dies geschieht durch etwa 3-5maliges Auftragen des Kittes mit zwischenzeitlicher Trockenzeit von etwa 1 Tag. Das eigentliche Aufkleben des Reifens, auf eine bereits mit Kitt-Bett versehene Felge, erfolgt etwa 10 Minuten nach Auftragen des Kittes (Antrockenzeit). Der Vorgang des Reifen-Aufziehen erfolgt wie beim Aufkleben mit Band - aber mit größerer Sorgfalt, denn sonst haben Sie den Kitt an Händen, Hose, seitlich an Felge und Reifen . . . . . nur nicht da wo er hingehört.

### DAS AUSRICHTEN -

Ob Band oder Kitt, das Ausrichten ist gleich. Nach der Montage wird der Reifen "etwas aufgepumpt" und der Reifen mit Fingern und dem Handballen ausgerichtet. Ein mit Band aufgeklebter Reifen ist dann sofort fahrbereit. Gekittete Reifen sollten auf etwa 5atü Druck aufgepumpt werden und 10 Stunden trocknen.

### WICHTIG -

Ein neuer Reifen sollte vor der Montage mit Kitt oder Band **ERSTEINMAL** auf eine Felge OHNE BAND oder KITT gezogen werden. Hierdurch wird er etwas gedehnt und erleichtert die endgültige Montage. NIEMALS WERKZEUGE ZUR MONTAGE VERWENDEN !!!

Klebeband sollte nach 2-3 maligem Reifenwechsel erneuert werden. Wann ein gekitteter Reifen frisch aufgekittet werden muß, bzw. beim Aufziehen des Reifens das Kitt-Bett mit einer neuen Schicht versehen werden muß, ist Gefühls- und Erfahrungssache.

### ÜBRIGENS -

die Fa. SHIMANO stellt kein Klebeband und keinen Kitt her . . . . . ABER ein funktionssicheres Schaltungsprogramm, worüber Sie sich auf den Seiten 35 und 37 überzeugen können.

# Radsporthaus BRÜGELMANN – 6 Frankfurt/Main 90 – Philipp-Reis-Straße 83

## B Ü C H E R

Bücher sind vom Umtausch leider ausgeschlossen

- |            |   |  |             |
|------------|---|--|-------------|
| 81500-KÜBL | TRAINING -<br>KÄMPFE .....<br>..... große Siege | von Ferdi Kübler ;<br>Ein Leben als Rennfahrer. Von seinen schweizer Landsleuten mit dem Ehrentitel FERDI NATIONAL bedacht. In sehr spannender Weise wird hier der Weg eines Rennfahrers geschildert.<br>224 Seiten - 32 Bildseiten  | 13.80 DM    |
| 81501-ALTI | DIE<br>GOLDENEN<br>SPEICHEN                     | von Rudi Altig ;<br>Rudi Altig ist im Gespräch und in den Schlagzeilen geblieben. Auch nach dem Ende seiner aktiven Laufbahn. Sein Buch beschreibt seine unzähligen Erfolge als Amateur und Profi, Triumph und Niederlagen in den schwersten Rennen der Welt<br>224 Seiten - 32 Bildseiten   | 13.80 DM    |
| 81502-CIRC | CIRCUIT-<br>TRAINING                            | von Ulrich Jonath ; NEUAUFLAGE<br>Das Circuit-Training ist jene Trainingsart, welche in aller Welt als Konditions-Training empfohlen wird. Hiermit kann jeder das Konditions-Training individuell gestalten ..... sodaß es auch Freude macht   | 15.- DM     |
| 81503-KUNS | DAS<br>KUNST<br>RAD<br>FAHREN                   | von Ludwig Böhm und Hans Born<br>Ein seit vielen Jahren von den Kunstradportlern gefordertes Lehrbuch - endlich steht es zur Verfügung . Dieses Lehrbuch soll als Leitfaden für die Trainingsgestaltung und Trainings = planung dienen . Mit vielen Abbildungen .  | 24.- DM     |
| 81504-MERC | EDDY<br>MERCKX                                  | von Helmer Boelsen ;<br>Helmer Boelsen ist einer der führenden Radsportjournalisten . Lange Zeit war er mit Eddy Merckx zusammen, so war es ihm möglich, ein Buch zu schreiben, welches den echten Eddy schildert und mit Spannung gewürzt ist .<br>128 Seiten - viele Abbildungen z.T. in Farbe   | 14.80 DM    |
| 81505-TRIK | DAS<br>GELBE<br>TRIKOT                          | von Ralph Hurne ;<br>Ein Roman - mit dem Hintergrund der Tour de France. Ein Roman - der so aufregend und spannend ist, wie die Tour de France selbst .<br>256 Seiten  | 24.- DM     |
| 81506-ATHL | DER<br>RADFAHRENDE<br>ATHLET                    | von Werner Scharch ;<br>Ein Fachbuch für JEDEN Radsportler. Hierbei handelt es sich um das Beste und ausführlichste Fachbuch über den Radsport. Material-Training-Technik und Taktik sind die Hauptthemen .<br>352 Seiten - sehr viele Abbildungen und Tabellen  | 24.- DM     |
| 81507-LOBD | LOB<br>DES<br>FAHRRADES                         | oder "NOT LEHRT TRETEN" . Viele kleinen, lustige - nicht ernst zu nehmende Geschichten um und über das Fahrrad. Ein sehr nettes Geschenk, für jeden der lesen kann und weiss was ein Fahrrad ist .<br>96 Seiten mit vielen Bildern   | 9.80 DM     |
| 81508-FITT | SCHNELL<br>WIEDER<br>FIT                        | von Erich Deuser ; NEUAUFLAGE<br>Das Deuser Buch für gesunde und verletzte Sportler. Schnell wieder fit gibt auf viele Fragen Antwort, wie man sich vor, während und nach Wett= kämpfen als gesunder oder verletzter Sportlervverhalten soll, wie man große und kleine Verletzungen behandelt, ....., 166 Seiten                                   | 24.80 DM    |
| 81509-ERNÄ | ERNÄHRUNG<br>DER<br>SPORTLER                    | von Rolf Donath / Klaus Peter Schüler<br>Unter Berücksichtigung der verschiedenen Umstände, Notwendigkeiten und Bedingungen werden Art, Grundlagen, Auswahl, Formen und Vorschläge der Zubereitung sportgerechter Ernährung behandelt .  | 13.60 DM    |
| 81510-WAND | DAS<br>GROSSE<br>RADWANDERBUCH                  | von Werner und Ilse Scharch ;<br>Für Radtouristen, Radwanderer und alle Hobby-Radfahrer als Anregung und Hilfe für eine freudvolle Freizeit . Mit Touren-Vorschlägen über das ganze Bundesgebiet .<br>Taschenbuch-Ausgabe  | NUR 19.- DM |
| 81511-HARE | TRAININGSLEHRE                                  | von Dr. Dietrich Harre ; ( D D R )<br>DAS BESTE WAS ES AUF DEM GEBIET DER ALLGEMEINEN TRAININGSLEHRE GIBT ! Unentbehrlich für jeden Trainer, welcher sich mit der Materie genau befasst .<br>279 Seiten mit sehr vielen Abbildungen und Pläne  | 29.- DM     |
| 81512-BAHN | FASZINATION<br>DES<br>BAHN-RENNSPORT            | von Werner Scharch ;<br>Hier hat Scharch in Zusammenarbeit mit den Bundestrainern Link und Kilian eine echte Lücke geschlossen !!! Ein Buch über den Bahnsport zur Information, zum Lehren und Lernen . Auch für den nicht-Bahnfahrer von großem Interesse, allgemeine Radsportthemen sowie technische Er = klärungen werden ausführlich behandelt | 28.- DM     |

ZWEI NEU-ERSCHEINUNGEN :

### GIGANTEN DER LANDSTRASSE

Kurz-Story's über die größten Rennfahrer sowie über die ganz großen Rundfahrten - mit aus= führlicher Siegerliste .  
81513-GIGA 14.80 DM



GUSTAV KILIAN -  
ALLEIN IST MAN NICHTS-  
ALS MANNSCHAFT ALLES.

Der eiserne Gustav erzählt aus seinem Leben ....  
81514-KILI 19.50 DM

FLASCHEN / TRINKFLASCHEN

- 81600-REGG ital. Plastik Trinkflasche 1.20 DM
- 81601-TAFL T.A. Trinkflasche  
modell TOUR DE FRANCE 2.50 DM
- 81604-SCHR Flaschen mit Aufschrift :  
PEUGEOT-BROOKLYN-GIOS-  
IJSBOERKE-BIANCHI-JOLLY -  
CAMPAGNOLO-COLNAGO -  
MERCKX-ZEUS---- sowie andere  
Mannschaften vergangener Saison .

- 81605-BRÜG DIE BESONDERE BRÜGELMANN TRINKFLASCHE  
nur in GELB Werbepreis 1.- DM  
mit seitlichen griffeinbuchtungen zum sicheren halt.  
Seit nun über 3 jahren bestens bewährt bei vielen  
profi-mannschaften und der BDR-nationalmannschaft



**Schnelle Pulle**

FLACHE PLASTIKFLASCHEN FÜR  
DIE TRIKOT-TASCHEN

- 81619-PUL8 für 1/8 Liter 1.20 DM
- 81618-PUL4 für 1/4 Liter 2.- DM

ERSATZDECKEL

- 81620-DENO für normale Flasche -.50 DM
- 81620-DETA für T.A. Flasche -.50 DM
- 81620-DEBR für BRÜGELMANN -.50 DM

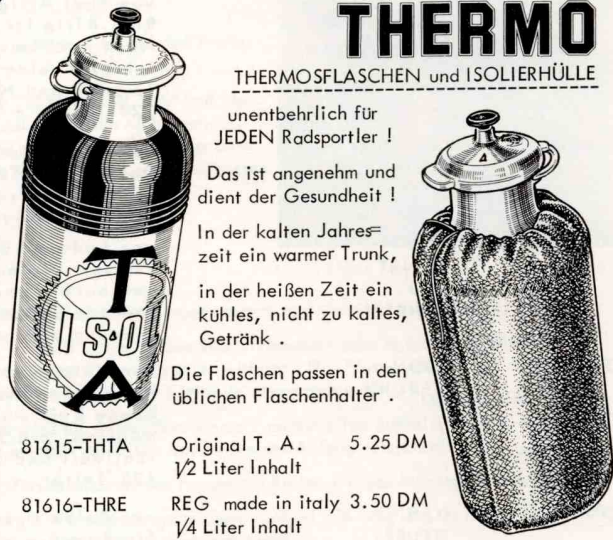

**THERMO**

THERMOSFLASCHEN und ISOLIERHÜLLE

unentbehrlich für  
JEDEN Radsportler !

Das ist angenehm und  
dient der Gesundheit !

In der kalten Jahres-  
zeit ein warmer Trunk,  
in der heißen Zeit ein  
kühles, nicht zu kaltes,  
Getränk .

Die Flaschen passen in den  
üblichen Flaschenhalter .

- 81615-THTA Original T. A. 5.25 DM  
1/2 Liter Inhalt
- 81616-THRE REG made in italy 3.50 DM  
1/4 Liter Inhalt
- 81617-THHÜ ISOLIERHÜLLE 2.- DM  
passt für übliche Trinkflaschen

FLASCHENHALTER

-die Flaschenhalter werden immer mit Befestigungsbandagen geliefert und sind auch auf vorhandene Gewinde am Rahmen montierbar -

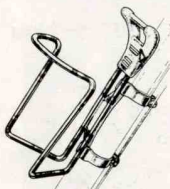

- 81622-TARA 4.90 DM  
Original T. A. Rahmen
- 81622-TALE 4.90 DM  
Original T. A. Lenker

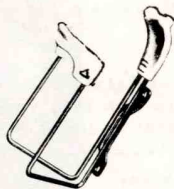

- 81623-REGH 3.50 DM  
ital. Fabrikat, chrom -  
in leichter Ausführung  
mit Plastikflasche !!!

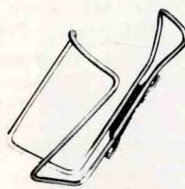

- 81624-REGR 2.50 DM  
Aus Stahl - verzinkt  
in einfacher Ausführung  
für normale Flaschen

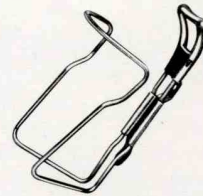

- 81625-ALUI 7.- DM  
ital. Fabrikat -  
in besonders leichter  
Aluminium Ausführung

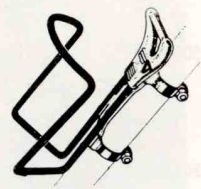

- 81626-ALUH 13.50 DM  
T.A. ALU in HELL
- 81627-ALUS 13.50 DM  
T.A. ALU in SCHWARZ

- 81628-BAST ERSATZBANDAGEN für Flaschenhalter -Orig. T.A. verchromt- paßt für alle Halter Paar 1.50 DM
- 81629-BAAL ..... EXTRA LEICHT in ALUMINIUM -Original T. A.- Paar 2.50 DM

FLÜGELMUTTERN



- 81635-FLÜ4 in stabiler Ausführung Satz = 4 Stück 4.- DM
- 81636-FLÜ1 ..... einzeln vorn oder hinten angeben 1.15 DM
- 81637-FLÜL LANGE FLÜGELMUTTER ist notwendig bei vorstehender Schaltung 3.- DM



T U P P I X DIE HANDWASCHPASTE MIT DEM CREME-EFFEKT ;

wo es stark verschmutzte, verschmierte oder verfärbte Hände gibt, reinigt und PFLEGT TUPPIX  
schnell und gründlich .

Bestell-Nummer für große Tube 80629-TUPP NUR 2.80 DM

*Wir freuen uns auf Ihren Besuch*

beachten Sie jedoch unbedingt unsere Ladengeschäftszeiten auf Seite -2- ... und bringen Sie Zeit mit,  
denn unser Laden ist meist gut besucht . Wir hoffen, Anfang MAI unseren neuen Laden beziehen zu  
können (an gleicher Stätte) mit mehr als doppelter Fläche - Fernsehspiele und Filme sollen Ihnen die Zeit ver-  
kürzen ..... machen Sie nach Möglichkeit zu Hause in Ruhe Notizen über Ihre Wünsche .



-----für den **BETREUER**

Auf alle Artikel dieser Seite 10% Rabatt für Vereine, Trainer + Betreuer

81700-UNTE

**SCHREIBUNTERLAGE** mit Klemmvorrichtung zum Festklemmen von Notizblättern, Tabellen, Programmen, Starter-Listen etc. 22 x 40 cm = A/4 Mit 2 Schutzfolien auf Vorder- und Rückseite. Vorgesehen für Stoppuhrhalter.

14.90 DM

81701-STHA

**STOPPUHRHALTER** zu obiger Schreibunterlage

2.50 DM

81704-BLHA

**BLEISTIFTHALTER** Abbildung rechts. Gehört unbedingt an das Armaturenbrett eines Betreuerfahrzeuges – somit sind immer Schreibgeräte greifbar. Mit 2 BRÜGELMANN-Kugelschreiber –



BETREUER-SONDERPREIS NUR 2.50 DM

**Stoppuhren „hanhart“ und „JUNGHANS“**

AUCH AUF DIE STOPPUHREN GEWÄHREN WIR FÜR VEREINE, TRAINER UND BETREUER EINEN SONDER-NACHLASS VON 10% = DER EINGEKLAMMERTER PREIS. 1 Jahr GARANTIE !!!

81710-0420

HANHART - JUGEND STOPPUHR modell FELIX (ohne Garantie) 41.80 (38.-) DM

81711-0425

HANHART - PRÄZISIONS STOPPUHR modell AMIGO (Abbildung) 65.- (58.50) DM

81712-0430

BERG - ADDITIONS STOPPUHR SCHWEIZER WERK !!!! 78.- (70.20) DM



ELECTRONIC-STOPPUHREN MIT DIGITAL ANZEIGE  
HÖCHSTE MESSGENAUIGKEIT - QUARZKRISTALL UHRWERK  
MIT 1/100 SEKUNDE ANZEIGE - ALS STROMQUELLE DIENEN DIE ÜBLICHEN BATTERIEN - FREQUENZ : QUARZ 3.2768 MHz.

DIE PREISE VERSTEHEN SICH INCLUSIVE BATTERIEN

**Bedienung der Anzeige:**

- Funktionsknöpfe:**
- Ein-/Ausschalter (1)
  - Rückstellknopf, Reset (2)
  - Hauptschaltknopf (3)
  - Anzeigeknopf, Display (4)
  - Umschaltknopf nur bei dem Modell »3-ST« (5)



81715-3105

JUNGHANS - START/STOP ZEITMESSUNG MIT RESET RÜCKSTELLKNOPF 141.- (126.90) DM

81716-3106

JUNGHANS - START/STOP ZEITMESSUNG und ADDITIONS ZEITMESSUNG EINZELZEITMESSUNG MIT ANZEIGE ADDITIONSZEITMESSUNG MIT ANZEIGE RESET und DISPLAY 198.- (178.20) DM

**MEDIKAMENTENTASCHE**

81720-SITA

SIXTUS MEDIKAMENTEN-TASCHE

69.- DM (Betreuer-Preis)

DIE NEUESTE AUSFÜHRUNG MIT DEN PATENTIERTEN INNENFÄCHERN - INNEN und AUSSEN ABWASCHBAR. IN WEISS MIT STABLEM REISSVERSCHLUSS

81721-SIFÜ

..... BEI GLEICHZEITIGER BESTELLUNG VON MASSAGE- oder HAUT/KÖRPERPFLEGEMITTEL IM WERTE VON MINDEST 100.- DM STELLEN WIR DIESE TASCHE ZUM SONDERPREIS IN RECHNUNG NUR nur NUR nur NUR nur NUR nur

58.- DM

81725-PUKO

PUMA MEDIKAMENTEN-KOFFER

100.- DM (Betreuer-Preis)

DAS IST "DER KOFFER" WIE SIE IHN BEI ALLEN VERANSTALTUNGEN IM EINSATZ SEHEN - PRAKTISCHE UND BEWÄHRTE INNENEINTEILUNG AUF GRUND DER JAHRELANGEN ERFAHRUNG. IN SCHWARZ MIT STABLEM REISSVERSCHLUSS



81726-PUFÜ

..... BEI GLEICHZEITIGER BESTELLUNG VON MASSAGE- oder HAUT/KÖRPERPFLEGEMITTEL IM WERTE VON MINDEST 100.- DM STELLEN WIR DIESEN KOFFER ZUM SONDERPREIS IN RECHNUNG nur NUR nur NUR nur NUR nur NUR

86.- DM

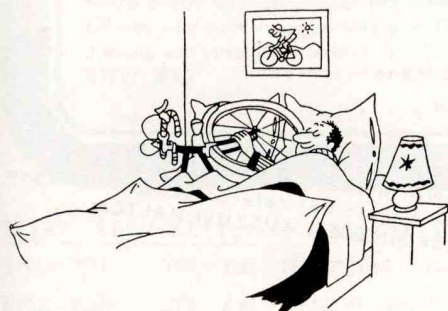
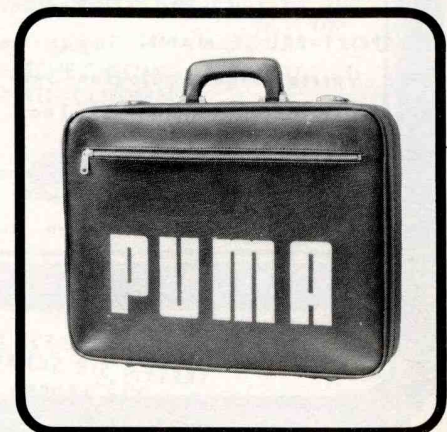

ETWAS BESONDERES;  
.....  
unser RADSPORTLER -  
HANDTUCH mit dem  
lustigen Rennfahrer  
(wie auf Seite 59)  
eingewebt.  
BLAU mit ORANGE in  
sehr guter Qualität,  
westdeutsches Marken-  
fabrikat !!!  
87739-HATU  
WERBEPREIS NUR 9.95 DM

GABELN -- GABELN -- GABELN -- GABELN -- GABELN

VERGESSEN SIE BITTE NICHT DIE SCHAFTLÄNGE ANZUGEBEN, WIE IN NEBENSTEHENDER SKIZZE !!!  
 DIE AUFGEFÜHRTEN GABELN HABEN NORMALES GEWINDE = 25,4 x 24. DIE GABELN LIEFERN WIR  
 PASSEND ZU DER ANGEgebenEN SCHAFTLÄNGE - DAS GENAUE ABPASSEN ERFOLGT VON IHNEN.  
 AUF WUNSCH KANN DIE GABEL AUCH AUF DAS GENAUE EINBAUMASS VON UNS ABGEPASST  
 WERDEN UND DER SITZ FÜR DEN GABELKONUS EINGEFÄST UND DER KONUS AUFGEPRESST WERDEN.  
 DIESE WERKSTATTARBEITEN STELLEN WIR MIT 8.- DM IN RECHNUNG, ZUZÜGLICH DEM KONUSPREIS .

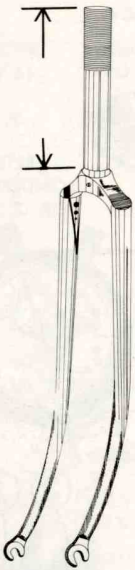

- 81803-JAPA einfache RENN-GABEL mit hochwertigen japanischen Rennrohren und DICKEN RENN-AUSFALLENDEN von Shimano oder ähnliche Ausführung. Ganz verchromt. 43.- DM  
 Wir bitten zu beachten, daß bei dieser EINFACHEN RENN-GABEL die Scheiden etwa 10-15mm länger sind als bei den ECHTEN Renn-Gabeln .
- 81804-CINE hochwertige RENN-GABEL mit GUSSGABELKOPF typ CINELLI und INNENVERSTÄRKUNG an den Gabelscheiden-verstärkte SHIMANO Ausfallenden (Abbildung links). Ganz verchromt. 72.- DM  
 Gabelbiegung und Abmessung dem ital. Vorbild entsprechend
- 81807-POGL Original **Pogllaghi** Renngabel- Columbus Rohre und Schaft, Campagnolo Ausfallenden, ganz verchromt. Die steile Biegung entspricht den ital. Rahmen wie Cinelli-Colnago-Masi etc. 135.- DM
- 81809-CROS **flandria** QUERFELDEIN/CROSS GABEL mit angelöteten Sockel für die MAFAC Cross-Bremsen. Diese Gabel ist für jeden üblichen Rahmen geeignet. 68.- DM  
 Emaillierung in WEISS mit FLANDRIA-Dekor.
- 81806-BAHN BAHNGABEL mit steilen Scheiden und verstärkten Shimano Bahn-Ausfallenden, ganz verchromt. Paßt in jeden Bahnrahmen. 88.- DM

BEI BESTELLUNG VON ERSATZGABELN BITTE ÜBERPRÜFEN, OB DIE SCHRAUBSCHALE UND DIE KOPFMUTTER DES STEUERSATZES AUCH DAS MASS 25,4 x 24 HABEN ! BEI FRANZ., SCHWEIZER, ENGLISCHEN, BELG., SPANISCHEN UND SELBST BEI DEUTSCHEN RAHMEN KOMMT AUCH FRANZ. GEWINDE VOR-ES GENÜGT ALSO NICHT, WENN SIE ZUM BEISPIEL " für zeus - oder für gitane " ANGEBEN. BEI CAMPAGNOLO, ZEUS und SHIMANO STEUERSÄTZEN IST DIE GEWINDEBEZEICHNUNG MIT ZAHLEN oder BUCHSTABEN EINGRAVIERT - GEBEN SIE DIESE BEZEICHNUNG AN ODER SENDEN SIE UNS DAS STEUERSATZTEIL MIT GEWINDE ALS MUSTER .

ZU ALLEN VON UNS GEFÜHRTEN RAHMEN KÖNNEN WIR ORIGINAL ERSATZGABELN LIEFERN . . . . . DASS WIR DIESE JEDOCH NICHT ALLE AN LAGER HABEN, DÜRFTEN VERSTÄNDLICH SEIN. SIE MÜSSEN DAHER EVENTUEL MIT SEHR LANGER LIEFERZEIT RECHNEN UND DIE PREISE VERSCHIEDENER ORIGINAL-GABELN SIND NICHT BILLIG . EINSENDUNG DER ORIG. MUSTERGABEL UND EINE 6-konto-zahlung VON DM 80.- IST ERFORDERLICH . WIR SORGEN FÜR SCHNELLSTE ERLEDIGUNG.

## GEPÄCKTRÄGER

FINDEN SIE AUF DEN SEITEN 52/53

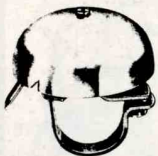

81801-GLOC RENNGLÖCKE - .95 DM

### KETTENSCHUTZ

MIT SPEZIELLER HALTERUNG AN DEN UMWERFER BEI 2-oder 3-FACH KETTENRAD

- 81830-KEHU .... für HURET UMWERFER (nicht für modell Jubilee) 9.- DM
- 81832-KESI .... für SIMPLEX UMWERFER (nicht für SC und LJ modelle) 9.- DM

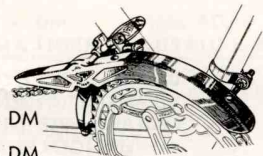

WIR sind immer darauf bedacht, unsere Kundschaft zufriedenzustellen und daß SIE recht viel Freude am Radsport haben . . . . . und daß Sie den Kauf bei RADSPORT-BRÜGELMANN immer weiterempfehlen. Sollte einmal etwas nicht zu Ihren Vorstellungen gelaufen sein, so teilen Sie uns dies bitte mit. Wir können Ihnen versichern, daß unser Team bemüht sein wird, auch diese Unzufriedenheit auszubügeln . . . . .

Leider gibt es Menschen welche sich nicht nach Regeln und Bedingungen richten möchten - diese Kunden können auch wir oft nicht zufrieden stellen . . . . .

UNSERE GROSSE BITTE -  
 TRETEN SIE SCHRIFTLICH MIT UNS IN VERBINDUNG UND MEIDEN SIE UNSER TELEFON .  
 .... Sie können sich bestimmt nicht vorstellen, welche Fehler bei telefonischen Aufträgen unterlaufen ----- WIR SIND DARAUF BEDACHT, FEHLERQUELLEN AUSZUSCHALTEN .

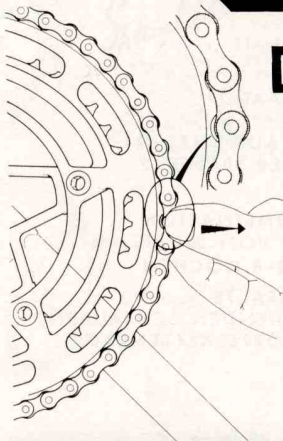

wie allgemein bekannt ist, verträgt sich eine neue Kette nicht mit einem eingefahrenen Kranz. dies macht sich durch Krachen und Springen der Kette bemerkbar! deshalb wird immer empfohlen, Kette und Kranz gemeinsam zu erneuern. um diesem vorzubeugen, ist es empfehlenswert, die Kette jährlich 2-3mal zu erneuern, je nach Fahrstrecke und Gelände. so bekommen Sie bestimmt keinen Ärger. so sparen Sie Geld, denn die Kränze halten bedeutend länger! den Zustand einer Kette können Sie wie nebenstehend prüfen - lässt sich die Kette nach vorn abziehen, "dann ist es soweit". dies gilt nicht für TITAN-KETTEN, da diese von Fabrikation her ein größeres Spiel haben.

KETTEN 1/2" x 1/8"

=breite Ausführung für BAHN und SAALSPORT  
 SEDIS/WIPPERMANN oder ähnliches Fabrikat  
 81901-3SED 5.- DM  
 die Original JAPANISCHE CHROMGLANZ-KETTE  
 -meistens gefahrene Kette auf der Bahn und auch im  
 -Winter bei starrer Übersetzung auf der Straße .  
 81903-3CHR 11.30 DM  
 Orig. englische  Kette  
 höchste Präzision für den SAALSPORT  
 81905-3REN 17.50 DM  
 81907-RSCH 1.80 DM  
 ... für andere Fabrikate 81906-3SCH -.60 DM  
 Kröpfglied für Renold 81908-KRÖP 3.50 DM  
 ermöglicht Einstellung des KÜRZESTEN RADSTANDES

KETTEN 1/2" x 3/32"

=schmale Ausführung für Ketten-Schaltungen  
 PREISWERTE RENNKETTE "made in Japan"  
 81911-2JAP 4.50 DM  
 SIBEK/WIPPERMANN oder ähnliche Rennkette  
 81912-2SIB 6.50 DM  
 SEDIS - DELTA RENNKETTE  
 81913-2DEL 8.50 DM  
 Original WIPPERMANN CHROMGLANZKETTE  
 81921-2WIP 8.50 DM  
 81919-2SCH -.60 DM  
 Glied mit Nietstift  
 für schmale Rennketten 81920-NIET -.60 DM

SUPER RENNKETTEN mit GELOCHTEN GLIEDERN



EVEREST/ALES (Abbildung) sehr hochwertige ital. Kette  
 81923-2EVE 27.- DM  
 REGINA-RECORD mit runden Löchern  
 81916-2RER 36.- DM  
 REGINA-SUPERSTAR mit runden Löchern  
 durch die spezielle Oberflächenbehandlung wird eine  
 sehr lange Lebensdauer und glatter, geschmeidiger  
 Kettenablauf erreicht - durch die besonders schlanken  
 Glieder und Ausbohrungen wird eine Gewichtsredu-  
 zierung von etwa 10 % erreicht !!!!  
 81927-2RES 85.- DM

BESONDERS HOCHWERTIGE RENNKETTEN

SIBEK-GOLD Rennkette mit sehr hoher Festigkeit  
 81922-2SIG 12.- DM  
 SEDIS-GOLD/SEDICOLOR franz. Spitzenqualität  
 81914-2SEG 14.- DM  
 REGINA-GOLD/ORO "made in Italy"  
 81915-2REG 17.- DM  
 die ECHTE JAPANISCHE CHROMGLANZ-KETTE  
 MIT DEN SCHLANKEN GLIEDERN  
 81918-2CHR 11.30 DM  
 Original englische  Kette  
 81917-2REN 17.50 DM

TITAN RENNKETTEN = BESONDERS LEICHT ! Zum Vergleich, übliche Stahl-Rennketten wiegen etwa 400 - 420 Gramm !!!

81924-2TTI 198.- DM TEIL-TITAN Gewicht ca. 300 Gramm  
 81925-2GTI 278.- DM GANZ-TITAN Gewicht ca. 250 Gramm

KETTENRÄDER



82000-3ATS	einfaches Kettenrad in Stahl mit 46, 49 oder 52 Zähnen	für System 3-ATT	7.50 DM
82001-DDST	doppeltes Kettenrad in Stahl mit 45/52 Zähnen	für System 3-ATT	9.- DM

EINFACHE KETTENRÄDER IN ALUMINIUM FINDEN SIE AUF SEITE -21- IN DEN SPALTEN 3 und 4 für 3-ARM KURBEL und IN DER SPALTE 2 FÜR 5-BA 5-LOCH KURBEL .

2- und 3-FACH KETTENRÄDER HABEN WIR IN JEDER KOMBINATION VON 43 bis 60 ZÄHNE AN LAGER - KOMBINATIONEN VON 26 - 68 Zähne FÜR 5-BA KURBEL LASSEN WIR ANFERTIGEN INNERT 3-8 WOCHEN !

MIT ZUSAMMENSTELLUNG EINES KETTENRADES AUS SPALTE 1 und 2 (bzw Spalte 3 je nach Kurbeltyp) UND DEN ENTSPRECHENDEN SCHRAUBEN, KÖNNEN WIR IHNEN EIN SEHR PREISWERTES DOPPELKETTENRAD IN ALUMINIUM-AUSFÜHRUNG LIEFERN .

**B-SCHÜLER und BAMBI** DOPPEL KETTENRAD für 69" Übersetzung = 46 : 18 Zähne

82007-SCH3	mit 43/46 Zähnen	in ALU= EXTRA LEICHT	für 3-ATT Kurbel	35.- DM	82009-SCHÖ	40/45 Z.	35.- DM
82008-SCH5	mit 40/46 Zähnen	in ALU= EXTRA LEICHT	für 5-BA Kurbel	35.- DM	für 5-BA	für Österreich-Schülerübersetz.	

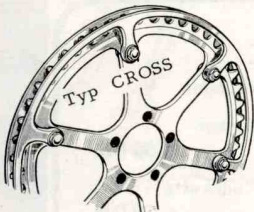

CROSS-KETTENRAD mit Führungsschienen ALU=EXTRA LEICHT 44Zähne 39.- DM

82010-Q5BA .... für 5-BA Kurbel //

82011-QCAM CAMPAGNOLO CROSS-SCHIENEN

zum Umbau des normalen Campagnolo oder Sugino Straßen - Lagers in ein Cross-Tretlager . Komplet mit langen Spezial Schrauben , Hülsen und Distanzringen

72.- DM



85420-KHAK 1.- DM  
EIN SEHR WICHTIGES WERKZEUG !!  
kleiner Hakenschlüssel !!  
halten der Kettenradschrauben .  
ähnlich Abbildung

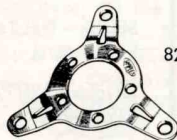

82015-ADAP ADAPTEUR-ZWISCHENSTÜCK

zur Montage von 3-Arm Kettenräder (3-ATT) an 5-Loch Kurbel mit System 5-BA

6.- DM

KURBEL/KETTENRAD BEFESTIGUNGSSYSTEME

**zur beachtung**

Bei Bestellung von Kurbeln, Kettenrädern etc. kommt es sehr oft zu unterschiedlichen Auffassungen über die Bezeichnungen. Wir haben hier alle gängigen Arten abgebildet und mit einer SYSTEM-Bezeichnung versehen . Die Zahl über bzw neben der System-Bezeichnung gibt den Abstand der Befestigungslöcher in Millimeter an . Benötigen Sie eine Kurbel oder ein Kettenrad, welches hier im System nicht abgebildet ist, dann lassen Sie uns möglichst ein Muster zukommen ..... wir tun unser Möglichstes .

KETTENRADSCHRAUBEN -Preise je Stück-



HÜLSENMUTTER mit INBUSSCHRAUBE (Abb. links) passend für alle üblichen Tretlager wie :  
CAMPAGNOLO - SUGINO - SHIMANO - ZEUS - STRONGLIGHT - SAKAE - NERVAR - GIPIEMME ...

82020-STAH	... Ausführung in Stahl - verchromt	1.10 DM
82021-ALUH	... Ausführung in Aluminium - hell	3.20 DM
82022-ALUS	... Ausführung in Aluminium - schwarz	3.50 DM
82023-CAMP	... Original CAMPAGNOLO - Stahl verchromt	2.20 DM
82027-3FAC	Lange Ausführung mit Zwischenrolle für 3-fach Kettenrad	2.50 DM
82028-TAPR	für T.A.-PROFI 3-arm Kurbel mit Doppelkettenrad	1.50 DM
82029-3AGE	für Stahl 3-arm Kurbel mit Gewinde	-.45 DM
82030-3AHÜ	mit Hülsenmutter für 3-arm Kurbel	-.55 DM
82031-5BAK	kleine Ausführung für 5-BA Kurbel	-.55 DM
82032-BAHN	für BAHNKURBELN Campagnolo, Sugino oder ähnlich	1.10 DM
82033-CABA	Original CAMPAGNOLO für Bahnkurbeln	2.20 DM

FÜR T.A. HABEN WIR ALLE SCHRAUBEN VORRÄTIG - BITTE GENAU BESCHREIBEN oder MUSTER EINSENDEN

82034-KEFA	STRONGLIGHT KETTENFANGSCHRAUBE befindet sich zwischen Kurbel und Kettenrad um bei evtl. Überspringen der Kette ein Verklemmen zu vermeiden . Mit etwas mechanischem Geschick kann diese Schraube auch bei anderen Tretlagern montiert werden !	-.60 DM
------------	--	---------

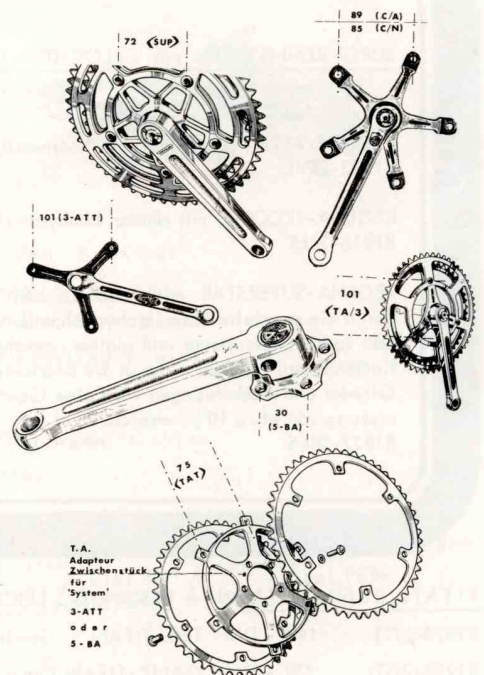

T.A.  
Adapteur  
Zwischenstück  
für  
"System"  
3-ATT  
o d e r  
5-BA

# Radsporthaus BRÜGELMANN – 6 Frankfurt/Main 90 – Philipp-Reis-Straße 83

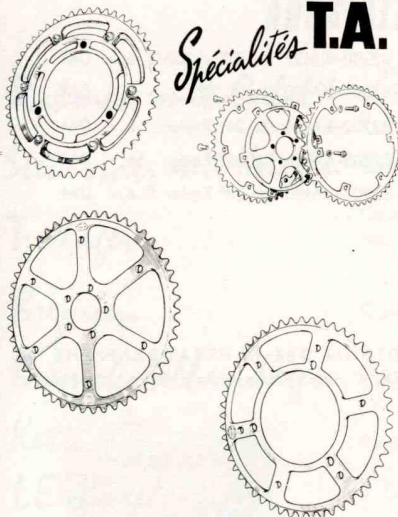

*Specialités* **T.A.**

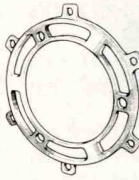
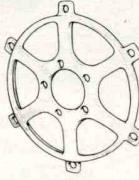
	BIS 51 ZÄHNE	52-54 ZÄHNE	55-57 ZÄHNE	58-60 ZÄHNE
Typ ADAPTEUR (TAT) 43 - 60 Zähne bestell nummer preis	82150-TAAD 13.- DM	82151-TAAD 16.- DM	82152-TAAD 20.- DM	82153-TAAD 28.- DM
Typ 5-LOCH (5-BA) 44 - 54 Zähne bestell nummer preis	82160-TA5B 15.- DM	82161-TA5B 18.- DM	 	
Typ 3-ARM (3-ATT) 44 - 54 Zähne bestell nummer preis	82165-TA3A 15.- DM	82166-TA3A 18.- DM		
Typ PROFI (TA/3) 36 - 54 Zähne paßt für alle normalen 3-arm Kurbeln bestell nummer preis	82168-TAPR 18.- DM	82169-TAPR 21.- DM	82156-TAA3 19.80 DM	82157-TAA5 19.80 DM

T.A. ADAPTEUR ; hiermit und den Kettenrädern TAAD können Sie jede gewünschte Abstufung von 43-60 Zähne in 1-, 2- oder 3-fach Kettenrad zu = sammeln .



Die preise und bestell-nummern verstehen sich für die kettenräder der neuen, gelochten ausführung vom typ 105bis -abbildung seite 48- . In einigen zähnezahlen haben wir auch noch die ungelochte 77er ausführung an lager, welche 4.- DM billiger sind. Wünschen sie die preiswerte art, bitte extra angeben .

passend für 72 (SUP) der Kurbeltypen 93 und 105	38-48 Zähne	49 - 53 ZÄHNE	54 - 56 ZÄHNE
bestell nummer preis	82170-STRO 20.- DM	82171-STRO 22.- DM	82172-STRO 25.- DM



passend für ZEUS	36, 38, 40, 42 Zähne	46, 51, 52, 53 und 54 Zähne
bestell nummer preis	82176-ZEUS 24.- DM	82177-ZEUS 29.- DM
ZEUS-2000-gelocht		
bestell nummer preis	82178-ZEUG 30.- DM	82179-ZEUG 35.- DM



für CAMPAGNOLO 85-CN	42 - 51 ZÄHNE	52 - 54 ZÄHNE	55 - 57 ZÄHNE
bestell nummer preis	82180-CAMR 40.50 DM	82181-CAMR 42.50 DM	82182-CAMR 45.50 DM
CAMPAGNOLO SUPER in LEICHTER Ausführung	nur mit 42, 52, 53 und 54 Zähne		
bestell nummer preis	82183-CAMS 47.- DM		

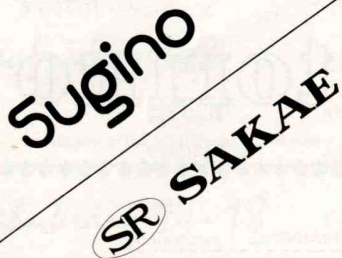

passt auch für CAMPAGNOLO	42-52 ZÄHNE	53 - 54 ZÄHNE	55 - 57 ZÄHNE
bestell nummer preis	82190-SUGN 16.- DM	82191-SUGN 19.- DM	82192-SUGN 22.- DM
in LEICHTER Ausführung A U S G E B O H R T			
bestell nummer preis	82193-SUGB 24.- DM	82194-SUGB 27.- DM	
in LEICHTER Ausführung A U S G E B O H R T in S C H W A R Z	nur mit 42, 46, 52 und 53 ZÄHNE	bestell nummer preis	
		82195-SUGS 29.- DM	



passend für SHIMANO	39 - 42 Zähne	43 - 52 Zähne	53 - 55 ZÄHNE
bestell nummer preis	82187-SHIH 19.45 DM	82188-SHIH 24.40 DM	82189-SHIH 25.50 DM
AUCH IN SCHWARZ LIEFERBAR - AUFPREIS 2.50 DM			

## Bahn-Kettenräder

in der Teilung 1/2" x 1/8" haben wir für alle gängigen Tretlager vorrätig - AUCH STEHER-KETTENRÄDER bis 68 Zähne  
TA für ADAPTEUR (ab 13.- DM) , CAMPAGNOLO (doppelter Preis wie Strasse) ,  
SUGINO -passt auch für Campagnolo- 46 bis 54 ZÄHNE 30.- DM . TA-STEHER 35.- DM und 40.- DM .

KILOMETERZÄHLER

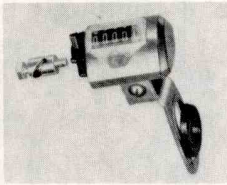

In kleiner, leichter Ausführung – einfache Befestigung an Naben mit Flügelmuttern sowie an Schnellspannaben –  
**BEACHTEN** Sie die Montageanleitung, bei falscher Montage zählt der Stand rückwärts! So ein kleiner Km-Zähler ist sehr praktisch, er ist fast unentbehrlich zum genauen Kontrollieren der Trainings-Kilometer . . . . **OHNE KONTROLLE IST EIN GUTES AUFBAU-TRAINING FAST UNMÖGLICH !!!!**

- 82200-KM27 für 27" / 700 C 6.- DM
- 82201-KM20 für 20/22" 6.- DM
- 82202-KM24 für 24" Räder 6.- DM
- 82203-KM26 für 26" Räder 6.- DM
- 82204-KM28 für 28" Räder 6.- DM

KUGELN und KUGELRINGE

HIERBEI HANDELT ES SICH UM BESTE PRÄZISIONS-KUGELN UND NICHT UM DIE IN DER FAHRRADBRANCHE ÜBLICHEN KUGELN DER GÜTE-QUALITÄTSKLASSE 4

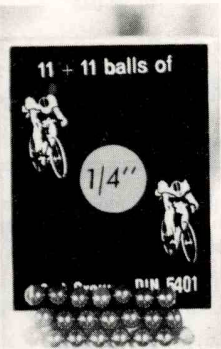

82210-Z140 2.10 DM  
 22 Stück – 1/4" (6,3 mm)  
 für übliche Tretlager und normale Hinterrad Naben

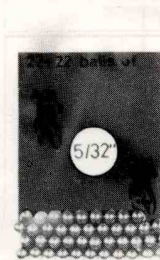

WIR BITTEN ZU BEACHTEN, DASS BEI BESTELLUNG VON KUGELN NUR DIE GEWÜNSCHTE MENGE DER PACKUNG ANGEGEBEN WIRD – SONST ERFOLGT FALSCHBERECHNUNG

82211-Z532 2.10 DM  
 44 Stück – 5/32" (4,0 mm)  
 für Campagnolo Bahn –  
 Steuersatz / Stronglight  
 Steuersätze / Pedalen /  
 Schaltungsradchen



82212-Z316 2.10 DM  
 44 Stück – 3/16" (4,8 mm)  
 für Strassen-Steuersätze  
 Campagnolo, Shimano,  
 Zeus/ Camp. Titan Tretl.  
 Standard Vorder-Naben



82213-Z732 2.10 DM  
 26 Stück – 7/32" (5,5 mm)  
 für Campagnolo Record  
 und Zeus Weltmeister  
 Vorderrad Naben  
 Zeus Titan Tretlager

82214-1800 3.- DM 100 Stück – 1/8" (3,2 mm) für Leerlauf-Zahnkränze

KUGELRINGE

1 Satz Original Kugelringe für Campagnolo Strassen Steuersatz

1 Satz Original Kugelringe für Shimano Dura-Ace Strassen Steuersatz

1 Satz Original Kugelringe für alle üblichen Tretlager

1 Satz Standard – Kugelringe für alle üblichen Tretlager

82216-CAST 2.10 DM

82217-SHST 2.10 DM

82218-CATR 2.10 DM

82219-RITR 1.50 DM

# Gios★torino

- 82230-GIK2 KETTENRAD mit 52 Zähne 81.60 DM
- 82231-GIK3 KETTENRAD mit 53 Zähne 81.60 DM
- 82232-GIST SATTELSTÜTZE Campagnolo 27,2 81.60 DM
- 82233-GIVT VORBAU T.T.T. 49.- DM
- 82234-GIVC VORBAU Cinelli Corsa 49.- DM
- 82235-GIVR VORBAU Cinelli Record 66.- DM

CAMPAGNOLO-CINELLI-T. T. T. ARTIKEL  
 AUSGEFRÄST UND AUSGEMALT IM ORIGINAL GIOS-  
 TORINO FINISH – DIE MARKE VON DIDI THURAU.

# Gios★torino

auch bei gios sind vorbauten knapp! wenn gewünschter typ nicht lagernd, liefern wir ersatz im gios-finish. wenn nicht gewünscht bitte angeben.

## Einige Ratschläge

- ZUM TRAINING - zum training - ZUM TRAINING - zum training -

DIE TÄGLICHE GYMNASTIK SOLLTE BEI JEDEM RENNFAHRER ÜBLICH SEIN – AUCH WÄHREND DER RENNSAISON !!! 5 – 8 MINUTEN 'KÖRPERBEWEGUNG' WOBEI EIN FIT-TRAINER, EXPANDER ODER ÄHNLICHES ÜBUNGSGERÄT (sehen Sie einmal auf den Seiten 74/75 nach) WERTVOLLE HILFE BRINGEN – ALS AB-SCHLUSS 20 SCHÖNE LIEGESTÜTZEN – KÖRPER ABBÜRSTEN (FROTTIEREN) – MIT FRANZBRANNTWEIN ABWASCHEN – . . . . das ist alles. KURZ und SCHMERZLOS. Eine Anregung zur Gestaltung der Gymnastik ;  
 1.) KOPFKREISEN – 2.) ARMKREISEN bei seitlich ausgestreckten Armen – 3.) RUMPFKREISEN – 4.) RUMPFBEUGEN nach vorn – 5.) RUMPFBEUGEN nach hinten – 6.) OBERKÖRPER NACH VORN BEUGEN Arme seitlich ausstrecken und den Oberkörper drehen, hierbei mit den Fingern die Fußspitzen berühren – 7.) RUMPFBEUGEN seitlich, Hände an der Hosennaht abgleiten lassen –

# Radsporthaus BRÜGELMANN – 6 Frankfurt/Main 90 – Philipp-Reis-Straße 83

## AUSSTATTUNG STANDARD LEICHT EXTRA-LEICHT

	STANDARD	LEICHT	EXTRA-LEICHT	
Rahmen mit Gabel	bei 58cm Rahmengröße mit Reynolds, Columbus o.ä. 0,9mm Wandstärke 2.800	mit Reynolds, Columbus 0,6mm 2.500	TITAN-RAHMEN 1.700 ALAN-ALUMINIUM 2.200 REYNOLDS 753 2.150	
Steuersatz mit Kugeln	Campagnolo oder Zeus 197	Campagnolo Super Record 130	EXTRA LEICHT in Alu 105	
Tretlager	Campagnolo, Zeus, Shimano oder ähnliches Fabrikat 970	Campagnolo Super Record 790	Zeus TITANIUM 740 ital. Spezialanfertigung 673	
Bremsen	Campagnolo 770	ZEUS-2001 680	C L B - TITANIUM das neue 78er Modell mit den DURALINOX Zügen 490	
Bremshabelbandagen	Campagnolo, Shimano o.ä. 9	Camp./Shimano 9	Campagnolo, Shimano o.ä. 9	
Kette	Regina GOLD/ORO 395	Everest gelocht 370	Teil-Titan 305 ganz aus Titan 250	
LE' Bügel	T.T.T. oder CINELLI 315	TTT Leggero 265	T.T.T. Leggero 265	
LE' Vorbau	T. T. T. CINELLI 285 300	T. T. T. 285	T.T.T. mit LEICHTEN TEILEN aus ERGAL 240	
LE' Band	2 Rollen TRESSOSTAR 40	2 Rollen Tressostar 40	2 Rollen TRESSOSTAR 40	
LE' Stopfen	zum Stecken 4	zum Stecken 4	zum Stecken 4	
Pedalen	CAMPAGNOLO 435	CAMPAGNOLO RECORD 340	ZEUS-2000 TITANIUM 280 CAMPAGNOLO Super Record 257	
Haken	CHRISTOPH 83	Christoph Alu 28	CHRISTOPH ALUMINIUM 28	
Riemen	CHRISTOPH 50	Christoph Special 25	CHRISTOPH SPECIAL 25	
Sattel	Nylon mit Wildleder -gepolstert- 445	NYLON mit ERGAL Gestell 280	COBRA SPECIAL 220	
SA' Stütze	CAMPAGNOLO 310	CAMPAGNOLO Super Record 250	LAPRADE-LEGERE kurz- 170	
SA' Klemmbolzen	CAMPAGNOLO oder ZEUS 9	aus ERGAL 4	aus ERGAL 4	
Schaltung	CAMPAGNOLO Nuovo 200	CAMPAGNOLO Super Record 183	HURET Jubilee 140	
Umwerfer	CAMPAGNOLO Record 95	CAMPAGNOLO Record 95	HURET Jubilee 85	
Griff ZÜGE SPIRALE	2 Züge mit Endspirale 40 Campagnolo Record Doppelgriff 82	..... 40 ... ausgearbeitet 70	2 Züge mit Endspirale 40 Campagnolo ausgearbeitet 70	
Laufräder	NABEN	Campagnolo oder Zeus 662	... Normalflansch 520	Campagnolo oder Zeus mit Ergal Achsen und Schnell = spannteilen 390
	FELGEN	Hochflansch MAVIC Pro-395 Gramm 790	Mavic LEGERE 690	NISI Speciale 400
	SPEICHEN	DD-Rennspeichen mit Nippel (72) 465	... 28 je Rad 361	vorn 24 / hinten 28 Speichen Titan mit Spezial Nippel 195
Zahnkranz 14~18	SHIMANO DURA-ACE Gold 340	ZEUS-2000 220	MAILLARD DURAL 133	
Reifen	DOURDOIGNE - 245 490	Dourdoigne-210 420	Dourdoigne Grand-Prix 390	
Kitt bzw. Band	KLEBEBAND 35	Klebeband 35	Klebeband 35	
	GESAMTGEWICHT etwa 10.300 kg	8.700 kg	6.370 kg	



STAND im Sommer 1976; In dieser Tabelle haben wir Ihnen detaillierte Angaben zusammengestellt, damit Sie sich ein Bild über das Gesamtgewicht eines Rennrades machen können. In Prospekten von Fahrradfabriken werden des öfteren Gewichte angegeben, welche 1-2 kg unter der tatsächlichen Ausstattung liegen .....

Alle Angaben sind unverbindlich und beruhen auf Gewichtsmessungen, welche wir mit einer Präzisionswaage vorgenommen haben .

# Radsporthaus BRÜGELMANN – 6 Frankfurt/Main 90 – Philipp-Reis-Straße 83

## LENKERBÜGEL

DIE LENKERBREITE ist die äußere Breite an den Lenkerenden +/- 5mm  
 BITTE BEACHTEN SIE, DASS DER DURCHMESSER von vorbau und bügel DAS GLEICHE MASS HABEN

				Ø Manschette	Breite	
82400-BAMB	BAMBI-RENNBÜGEL in Stahl			23	350	5.80 DM
82401-TJUN	T.T.T. JUNIOR-RENNBÜGEL in Aluminium			26	380	11.- DM
82404-PSTA		PIVO typ STANDARD in STAHL		25		6.- DM
82405-PALU		PIVO typ STANDARD in ALUMINIUM		25		7.- DM
82406-PPRO		PIVO typ P R O F I mit langer, verstärkter Manschette		25		10.- DM
82409-CG40		CINELLI modell GIRO		26	405	16.50 DM
82410-CG42		CINELLI modell GIRO		26	425	16.50 DM
82411-CM42		CINELLI form MERCKX		26	425	16.50 DM
82412-CM44		CINELLI form MERCKX EXTRA BREIT		26	445	16.50 DM
82413-CPOU		CINELLI form POULIDOR		26	425	16.50 DM

LEIDER MUSS DIE FA. CINELLI INFOLGE VERTRAGLICHER BINDUNG DEN GRÖSSTEN TEIL DER LENKER/VORBAU-PRODUKTION NACH ÜBERSEE LIEFERN ..... DAS BEDEUTET AUCH FÜR 1978 WIEDER EINE ENGPASS-SITUATION !!! SOLLTE DAHER ZUM ZEITPUNKT IHRER BESTELLUNG DER GEWÜNSCHTE LENKER/VORBAU VON CINELLI NICHT AN LAGER SEIN, LIEFERN WIR T. T. T. ALS ERSATZ, WENN NICHT EXTRA ABLEHNEND ANGEZEIGT .

82418-TT41		T.T.T. form ANQUETIL/TOUR de FRANCE		26	410	12.- DM
82419-TMER		T.T.T. form MERCKX		26	420	13.- DM
82420-TCOP		T.T.T. form COPPI = großer, tiefer Bogen		26	420	13.- DM
82421-TT40		T.T.T. form ANQUETIL/TOUR de FRANCE SONDERBREITE		26	400	14.- DM
82422-TT42		T.T.T. form ANQUETIL/TOUR de FRANCE SONDERBREITE		26	420	14.- DM
82423-TT43		T.T.T. form ANQUETIL/TOUR de FRANCE SONDERBREITE		26	430	14.- DM
82424-TL40		T.T.T. RECORD SUPERLEGGERO Der leichteste		26	400	21.- DM
82425-TL42		T.T.T. RECORD SUPERLEGGERO Bügel der Welt		26	420	21.- DM
82429-GOLD	RENNBÜGEL IN GOLD ELOXIERT	- paßt in 25 und 26 mm Vorbau -		25,5		21.- DM

82430-PI19	CINELLI BAHNBÜGEL in Stahl	form PISTA-19		26		15.- DM
82431-SP18	..... gleiche Ausführung, größerer Bogen	form SPRINT-18		26		15.- DM

82437-TRST		Flacher franz. TRAININGSBÜGEL in STAHL		25		4.- DM
82438-TRAL		..... gleiches Modell in ALUMINIUM		25		6.- DM

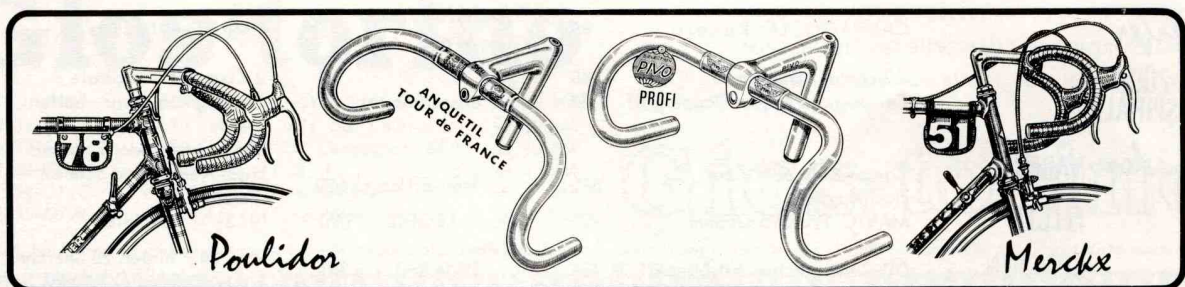

### ACHTUNG - ZWEI SEHR WICHTIGE PUNKTE ;

Wenn Sie unseren Radsporthaus besuchen möchten, beachten Sie die Ladenzeiten auf Seite 2 .

Wenn Sie UNBEDINGT mit uns telefonieren müssen : von 11-13 Uhr ist das Telefon besetzt , zu anderer Tageszeit ist ein automatischer Gesprächsaufzeichner angeschlossen  
 Machen Sie sich Notizen vorher und sprechen klar und langsam - Anschrift nicht vergessen .

..... ein Auszug aus DER RADFAHRENDE ATHLET - ein Buch für jeden Radsporthaus , näheres finden Sie auf der BUCHSEITE dieses Kataloges .

" Wenn in einer Schrift von 186 Buchseiten allein 181 sowjetische Autoren und 58 ausländische Trainer und Sportwissenschaftler im Quellennachweis angeführt werden, dann hat man eine ungefähre Vorstellung , mit welcher Genauigkeit die Analyse vorgenommen wurde und wie schwierig die Periodisierung im Spezifischen zu beantworten ist . " So beginnt Scharch das Kapitel DIE PERIODISIERUNG DES TRAININGS , eines der wichtigsten Probleme zum Ziele einer angemessenen Leistung im Sport .

1.) Die aktive Erholung - 2.) Die konditionelle Vorbereitung - 3.) Die Vorwettkampfperiode - 4.) Die Hauptwettkampfperiode sind 4 wichtige Trainingsstationen, welche von Scharch klar verständlich und ausführlich behandelt werden .



# Radsporthaus BRÜGELMANN – 6 Frankfurt/Main 90 – Philipp-Reis-Straße 83

## LENKERVORBAUTEN

		Länge - X -	Manschette		
82500-BAMB	BAMBI-RENNVORBAU in Aluminium	35	23	6.-	DM
82501-JUGE	SCHÜLER-RENNVORBAU in Aluminium	45	25	6.-	DM
82503-PI65	PIVO modell COURSE	65	25	6.-	DM
82504-PI85	PIVO modell COURSE	85	25	6.-	DM
82505-PI11	PIVO modell COURSE	110	25	6.-	DM
	PIVO modell PROF I mit INBUS-INNENKLEMM E				
82507-PPKU	..... in kurzer Ausführung	85	25	12.-	DM
82508-PPMI	..... in mittlerer Länge	105	25	12.-	DM
82509-PPLA	..... in langer Ausführung	120	25	12.-	DM
82512-CICO	CINELLI modell CORSA von 70 bis 140		26	21.-	DM
82513-CIRE	CINELLI modell RECORD von 100 bis 130		26	33.-	DM
FÜR DIE CINELLI VORBAUTEN GILT DIE GLEICHE AN = MERKUNG WIE BEI DEN BÜGEL AUF SEITE -24- .					
82516-TTTT	T. T. T. RECORD-SUPERLEICHT von 60 bis 140		26	16.-	DM
82517-TTSP	T. T. T. SPRINT nach unten geneigt nur 110 und 120		26	21.-	DM
82519-MAVI	MAVIC Rennvorbau, oben und seitlich eingefräste Rillen !!! SCHWARZ oder GOLD eloxiert nur 75, 95 + 115		25,5	24.35	DM

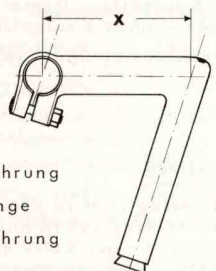

## PIVO COURSE



## PIVO PROF I



## CINELLI RECORD



## T. T. T. RECORD

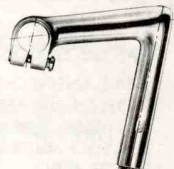

## T. T. T. SPRINT



TTT oder CINELLI VORBAUTEN IM BESONDEREN FINISH  
FINDEN SIE AUF DEN EXTRA SEITEN; GIOS seite -22-,  
GUERCIOTTI -31-, COLNAGO -81-, BRÜGELMANN -13-.

82520-VERS T. T. T. RENNVORBAU IN LÄNGSRICHTUNG VERSTELLBAR 27.- DM  
Von TTT kommt im Laufe dieses Jahres ein neuer Vorbau in den Verkauf. = Gleiche Form wie  
seither, Lenkerbügel-Klemmschraube von unten = . Leider ist der Liefertermin noch unbestimmt,  
zu gegebenem Zeitpunkt werden wir in unserer Hausmitteilung berichten. Preis ca. 19.- DM .

## SPECIELLE STEHER-VORBAUTEN SIND EBENFALLS LIEFERBAR

LENKERINNENKLEMM E MIT KONUS	82530-PIVO	mit 6-kant Kopf für PIVO-COURSE und ähnliche	1.50 DM
	82531-CINE	Inbus Kopf für CINELLI CORSA und RECORD	2.50 DM
	82532-TTTT	Inbus Kopf für T. T. T.	2.50 DM
	82533-LEGG	Inbus Kopf SUPERLEICHT aus ERGAL HOCHFEST	17.- DM
VORBAU- LENKERKLEMMBOLZEN	82534-ALUI	Inbus Kopf - aus ALUMINIUM -	7.- DM
	82538-PIVO	für alle einfache Vorbauten (nicht Inbus)	-.50 DM
	82539-CINE	für CINELLI Vorbau modell CORSA	2.50 DM
	82540-TTTT	für T. T. T. Vorbau	2.50 DM
	82541-LEGG	für T. T. T. in SUPERLEICHT aus ERGAL	4.80 DM
	82542-CRSC	Schraube mit Gewindestück für Cinelli Record	2.80 DM
	82543-CRGU	gerilltes Lenkerbügel-Andruckstück für dito	7.10 DM
	72332-STEK	REG/CINELLI zum Stecken nur in der Farbe W E I S S	-.40 DM



## LENKERABSCHLUSSSTOPFEN -preis je stück-

82548-SCHR	in GUMMI mit SPANNSCHRAUBE	nur in schwarz	-.50 DM
82549-STEK	REG/CINELLI zum Stecken	nur in weiß	-.40 DM

## MAVIC

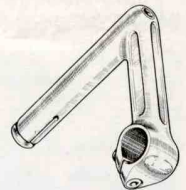

## T. T. T. -78-

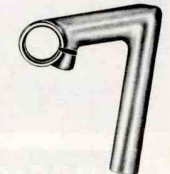

## LENKERBAND - für einen Rennlenker werden 2 Rollen benötigt - DENKEN SIE AN DIE FARBE , SONST LIEFERN WIR ROT oder BLAU

82550-PLAS	PLASTIKBAND 20mm breit = schwarz, weiß, rot, hell-u. dunkelblau, gelb, grün, orange, grau, silber	1.-	DM
===== BEACHTEN SIE DIE DIESBEZÜGLICHE ANMERKUNG AM FUSSE DIESER SEITE =====			
82551-RAUH	griffiges PLASTIKBAND OHNE KLEB	in den Farben rot, blau und weiß	DOPPELROLLE NUR 2.50 DM
82552-LEIN	VORWERK - LEINENBAND	in den Farben rot, blau, weiß oder schwarz	1.20 DM
82553-WETT	VORWERK - WETTERFEST	in den Farben rot, blau, weiß oder schwarz	1.20 DM
82554-TRES	TRESSOSTAR - DAS LENKERBAND DER ASSE- DOPPELT GEWEBT BESONDERS ANSCHMIEGSAM UND ROBUST	in den Farben rot, hellblau, dunkelblau, schwarz, gelb, grün, lila, weiß, orange und in JEANS-FARBIG = gleicher Preis !!!	1.30 DM
TRESSOSTAR - SPEZIALBÄNDER für das exclusive Rad - für Komfort - für die Sicherheit *****			
82560-TRIC	3-farbiges Lenkerband BLAU-WEISS-ROT		1.80 DM
82561-6FAR	6-farbiges Lenkerband in den Regenbogen-Farben blau-weiß-rot-grün-orange-gelb		1.80 DM
82562-LEUC	LEUCHTFARBIGES Lenkerband in ORANGE zu Ihrer Sicherheit		2.15 DM
82563-LUXI	VELOUR Lenkerband, wildlederähnlich - samtweich, für das exclusive Rad	-schwarz-	3.50 DM
82564-PERF	SOUPLE-KOMFORT Lenkerband, perforiert in dicker, weicher Ausführung		5.50 DM
"Das bequeme Lenkerband" = weicher Griff und Sicherheit in den Farben LEDER-BRAUN + SCHWARZ			



Das PLASTIKBAND Artikel 82550 ist als Lenkerband nicht besonders geeignet .... ABER , erfahrene Radsportler verwenden dieses Band als  
Abschluß des Leinenbandes -evtl. in einer Kontrastfarbe -so wird vermieden, daß sich das Ende des Leinenbandes löst . UND DANN NOCH,  
ein Streifen auf das Rahmenrohr unter der Kette schützt den Lack vor der Kette und ermöglicht ein glattes Abwischen des Kettenschmutzes !!!



**Jahres-Kontrollbuch**

(Jahr) \_\_\_\_\_

Name \_\_\_\_\_  
 Vorname \_\_\_\_\_  
 Geburtsjahr \_\_\_\_\_



**JAHRES - KONTROLLBUCH**

unerlässlich für jeden Sportler - hiermit ist ein systematisches Aufbau Training möglich und Formschwankungen können besser verhindert werden durch ganz einfache Kontrolle . Diese Kontrollbücher werden von jedem Trainer vorgeschrieben - ohne Kontrollbuch ist keine Zusammenarbeit mit dem Trainer möglich !!!!  
 Bestell-Nummer 82600-KONT 1.50 DM

**RADSPORT-SAMMELMAPPE**

die einzelnen Hefte lassen sich in diese sehr praktische Mappe leicht einstecken und bei Bedarf auch wieder entnehmen. KEIN HEFT GEHT MEHR VERLOREN . Die gesammelten Zeitschriften ergeben ein nützliches Nachschlagewerk. Ausführung ganz aus Plastik, mit der bewährten Stabmechanik. Mit Aufschrift "RADSPORT" für 26 Hefte = 1/2 Jahr

Bestell-Nummer 82601-RAMA NUR 7.- DM

Eine Sammelmappe für Ihre Zeitschrift

**Radsport**



Die ideale Aufbewahrung für Ihre Zeitschriften!

EIN ANSPRECHENDES GESCHENK ZU VIELEN ANLÄSSEN WIE SIEGEREHRUNGEN, EHRUNGEN ALLGEMEIN, ALS SCHMUCKSTÜCK IN WOHNUNG ODER BÜRO .

IN DEN "CAPITAL-C-NACHRICHTEN" DER "OBEREN GESCHÄFTSWELT" VORGESTELLT . . . . .RIESIGE NACHFRAGE.

- 82605-MORE RENNRAD 59.- DM
- 82606-MOHO HOCHRAD 59.- DM
- 82607-MOTA TANDEM 80.- DM

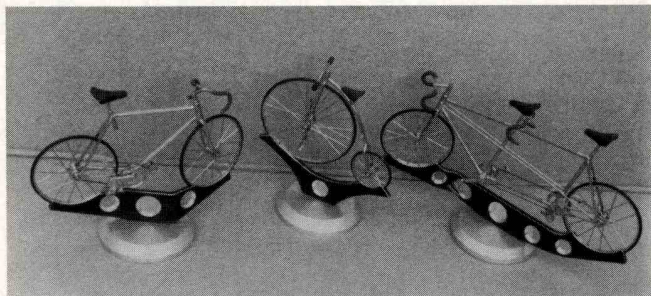

DIESE MODELLRÄDCHEN SIND REINE HANDARBEIT WIE BEIM ORIGINAL RADSIND ALLE TEILE BEWEGLICH !!  
 GESAMTLÄNGE DES RENNRADES ca. 21 cm  
 ORIGINALGETREU UND MASSTABGERECHT .  
 MIT STÄNDER WIE IN DER ABBILDUNG.



82609-KURÄ 18.- DM

1977 der HIT IN FRANKREICH - BEI DER TOUR de FRANCE UND ANDEREN GROSSEN RADSPORT-VERANSTALTUNGEN . . . .  
 GESAMTLÄNGE CA! 38 CM

RÄDER - TRETLAGER - PEDALEN-LENKER/STEUERSATZ SIND VOLL BEWEGLICH . . . . .

. . . . . sowas kauft man nicht, sowas lässt man sich schenken - die Erfahrung hat gezeigt, wer SICH so ein Rädchen kauft, verschenkt es bei passender Gelegenheit und kauft sich ein Neues . . . .



**MIROIR DU CYCLISME**

die französische Radsport-Illustrierte "die es in sich hat". Es ist jedoch nicht nötig, die französische Sprache zu beherrschen - die Bilder, größtenteils in Farbe, sprechen eine Sprache für sich . Erscheinung etwa monatlich - zur Zeit ist in den Heften ein Farbposter von ca. 50 x 60 cm .

beziehen - Einzelversand nicht möglich .

Diese Illustrierte können Sie mit Ihren Radsportartikeln bei uns  
 Bestell-Code 82610-MIRO NUR 5.- DM.

MIROIR-230; DIE GRÖSSTEN RENNFAHRER DER MOMENTANEN RADSPORT-SZENE MIT BILD UND SPORTLICHERM LEBENS LAUF

Bestell-Code 82611-M230 NUR 6.- DM

DIDI THURAU  
 farbe 57 x 35 cm  
 82620-POTH 5.- DM

EDDY MERCKX  
 farbe 35 x 57 cm  
 82621-POME 5.- DM

SERCU / BÖLKE  
 farbe 50 x 70 cm  
 82622-POSB 5.- DM

FRANCESCO MOSER  
 farbe 57 x 35 cm  
 82623-POMO 5.- DM

**poster**

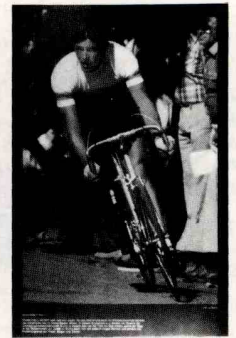
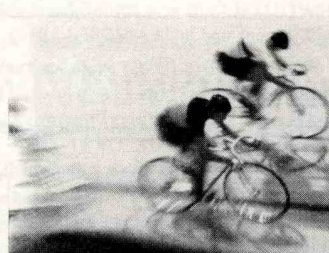
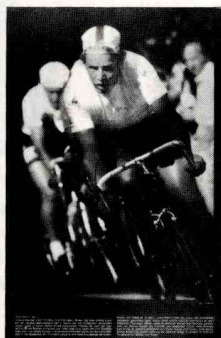

. . . . . WIEDER LIEFERBAR ;  
 DAS FARBPOSTER "UNSERES GOLD-VIERER" von MONTREAL  
 60 x 90 cm 82624-PO76 7.- DM

## N A B E N

82700-NAEI NORMALFLANSCH-NABEN in Standard-Ausführung für Flügelmuttern 13.- DM

82701-NAFL HOCHFLANSCH-NABEN in Standard-Ausführung MIT SCHNELLSPANNER 29.- DM  
Ausführung in Aluminium  
-Shimano, Sunshine oder ähnliches Fabrikat, je nach Liefermöglichkeit-

82704-NANO NORMANDY - LUXE - COMPETITION 58.- DM  
-Ein Spitzenfabrikat der französischen Rennartikel-Produktion-  
-Ausführung in Dural, Hochglanz poliert-  
-Mit GESCHLIFFENEN Kugellaufflächen von hoher Präzision-

CAMPAGNOLO RENNSPORT-NABEN modell NUOVO TIPO  
-Eine preiswerte Naben-Ausführung von Campagnolo-  
-Nabenkörper aus Aluminium-  
-Auf Grund unserer Erfahrungen können wir diese einfachen Campagnolo  
-Naben nicht für 6-fach Zahnkranz empfehlen -  
82705-NANN = NORMALFLANSCH AUSFÜHRUNG 58.- DM  
82706-NANH = HOCHFLANSCH AUSFÜHRUNG 65.- DM

ZEUS WELTMEISTER RENNABEN IN ALLERHÖCHSTER PRÄZISION  
-Nabenkörper aus Duralumin 5 Legierung = leicht und stabil-

ZEUS WELTMEISTER RENNABEN IN ALLERHÖCHSTER PRÄZISION

-Nabenkörper aus Duralumin 5 Legierung = leicht und stabil-

-besonders geschliffene UND polierte Kugellaufflächen-

-alle Ersatzteile lieferbar = Abbildung auf Seite 38-

-lieferbar für 5 oder 6 fach = bitte bei Bestellung angeben-

82708-NAZN = NORMALFLANSCH AUSFÜHRUNG 78.- DM  
82709-NAZH = HOCHFLANSCH AUSFÜHRUNG 86.- DM

CAMPAGNOLO RECORD RENNABEN

-Der Name bürgt für Qualität-

-bei Bestellung von Ersatzteilen bedienen Sie sich der Abb. auf Seite 39-

-lieferbar für 5 oder 6 fach = bitte bei Bestellung angeben-

82712-NACN = NORMALFLANSCH AUSFÜHRUNG 97.- DM  
82713-NACH = HOCHFLANSCH AUSFÜHRUNG 106.- DM

:::: wir möchten daraufhinweisen, daß es die seit Jahren im campagnolo-  
:::: programm angekündigten SUPER RECORD naben mit titan achsen nicht  
:::: offiziell von campagnolo gibt ! Die auf dem markt angebotenen naben mit  
:::: dieser bezeichnung wurden in eigener regie mit leichtteilen umgerüstet.

NABEN IN NEUER FORM,  
WELCHE DEM HOCHWERTIGEN RAD DAS "GEWISSE ETWAS" GEBEN .

82717-ZMOD ZEUS - in gleicher Präzision und Leichtlauf-Garantie wie die seit Jahren  
bewährten üblichen-zeus-naben". Lieferbar mit 28 oder 36 Loch sowie in  
der bewährten Kombination vorn 28 / hinten 32 Loch 108.- DM

82718-MMOD MAVIC - mit laufgenauen KUGELLAGERN  
mit 28 oder 36 Loch - sowie der Kombination 28/32 Loch 120.- DM

82719-OMOD OMAS - mit nur 450 Gramm = die leichteste Nabe welche wir kennen  
mit laufgenauen Kugellagern  
mit 28 oder 36 Loch - sowie der Kombination 28/32 Loch 120.- DM

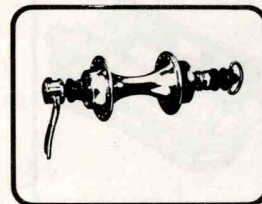
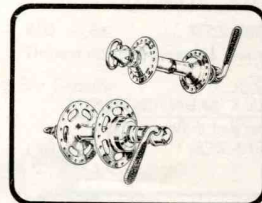
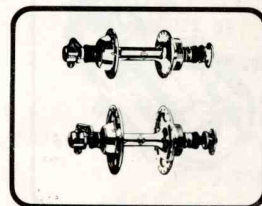
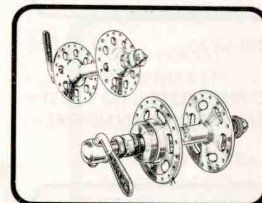
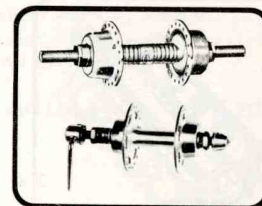

IN UNSEREM RADSPORT-SHOP FÜHREN WIR AUCH DIE SHIMANO-NABEN :

82725-SHNH modell DURA-ACE Normalflansch hell 97.45 DM / 82726-SHNS in SCHWARZ 99.70 DM

82727-SHHH modell DURA-ACE Hochflansch hell 108.- DM / 82728-SHHS in SCHWARZ 110.90 DM

82729-SH6N modell 600 Normalflansch 43.90 DM / 82724-SH6H Hochflansch 49.- DM

BAHNNABEN - bahnnaben - BAHNNABEN - bahnnaben - BAHNNABEN - bahnnaben

82730-NABZ ZEUS - WELTMEISTERAUSFÜHRUNG 76.- DM

82731-NABC CAMPAGNOLO - RECORD 93.75 DM

82732-NABW CAMPAGNOLO - WELTREKORD 98.75 DM

Normalflansch - speziell für Zeitfahren/Verfolgung 24 oder 28 Loch

Die Preise der Bahnnaben verstehen sich mit den speziellen Bahnmuttern und dem ZahnkranzKo'ring.



### Hinterrad KONTERMUTTERN mit Rutschsicherung

Wenn das Hinterrad beim Antreten aus der Mitte rutscht,  
sind meist die abgestumpften äußeren Kontermuttern die Ursache !

82735-KOMC ... für CAMPAGNOLO ACHSEN Stück 1.20 DM

82736-KOMZ ... für Z E U S ACHSEN Stück 1.20 DM

82737-KOMN ... für NORMANDY/ATOM ACHSEN Stück 1.20 DM

82738-KOMS ... für SHIMANO DURA/ACE ACHSEN Stück 4.50 DM

82739-KOML ... in leichter Ausführung Dural mit STAHLZAHNUNG für Campagnolo Achsen

Stück 4.80 DM

WEITERE LEICHTTEILE FINDEN SIE AUF DEN SEITEN 90/91 .

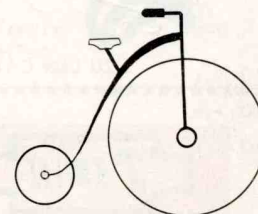

PEDALEN

Preise je Paar, NICHT einzeln lieferbar

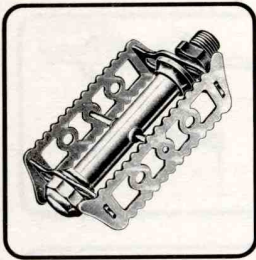

82800-LY36 5.95 DM

DAS PREISWERTE LYOTARD-PEDAL FÜR DAS RENNSPORT-RAD



82801-LY45 14.80 DM

MODELL -45- LYOTARD RENNPEDAL IN ALUMINIUM KÖRPER

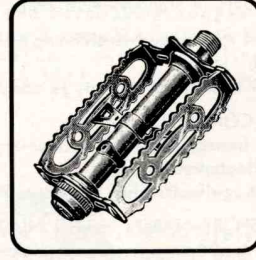

82802-STAL stahl 7.70 DM  
82803-ALLU alu 9.40 DM

DAS BEI ALLEN CROSSFAHRERN BEWÄHRTE LYOTARD CROSS-PEDAL



82804-PLAT 15.75 DM

DAS SOGENANNTTE PLATTEN-PEDAL VON LYOTARD SEIT JAHREN



ZEUS STRASSE  
82807-ZSTR 66.- DM  
das seit Jahren bewährte modell

ZEUS BAHN/CRITERIUM  
ohne den äußeren Bügel  
82810-ZCRI 66.- DM



ZEUS SUPER  
82808-ZSST 80.- DM  
in neuer, moderner Form, mit äußerem Bügel wie Abb. links

82809-ZSBA 80.- DM  
schmale Ausführung wie die obige Abbildung



ZEUS TITANIUM  
NEUES MODELL MIT VER = STÄRKTER TITANACHSE !  
SUPERLEICHT mit dauerhaften Rollenlagern .  
Detailzeichnung Seite 38.  
82811-ZTST 158.- DM



ZEUS TITANIUM  
IN SCHMALER, NOCH LEICHTERER AUSFÜHRUNG. DIESES MODELL WIRD SEHR OFT AUF DER STRASSE GEFahren = SICHERER STAND  
82812-ZTCR 158.- DM

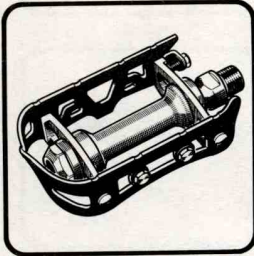

MAILLARD STRASSE  
82815-SMAI 63.- DM  
Aluminium in SCHWARZ



82818-36RÜ 9.75 DM

82819-PERÜ -.90 DM

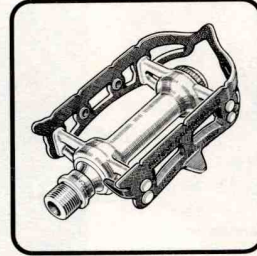

CAMPAGNOLO STRASSE  
82820-SCAR 85.- DM  
Alukörper mit Stahlkäfig

82821-SCAL 107.- DM  
mit SCHWARZEM Alukäfig  
82822-SCTI 234.- DM  
SCHWARZ mit TITANACHSEN  
NUR 265 GRAMM

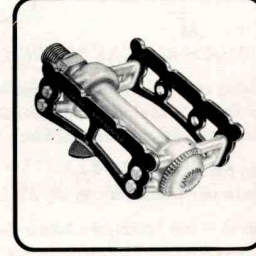

CAMPAGNOLO BAHN  
82825-BCAR 85.- DM  
Alukörper mit Stahlstegen

82826-BCAL 107.- DM  
mit SCHWARZEN Alustegen  
82827-BCTI 234.- DM  
SCHWARZ mit TITANACHSEN  
EXTRA LEICHT ca. 255 Gramm

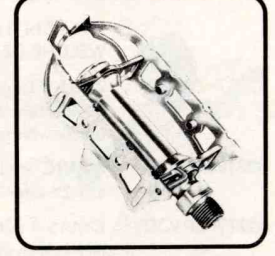

ITALY-STRASSE  
82830-RO80 17.- DM  
komplett in Stahl - verchromt

82831-RO81 20.- DM  
Alukäfig mit Stahlkörper  
82832-RO70 35.- DM  
Geschmiedeter Alukörper mit Aluminium-Käfig

DAS RENNSPORTPEDAL MIT RÜCKSTRAHLER lt. POLIZEILICHER VORSCHRIFT !

RÜCKSTRAHLER ZUR MONTAGE AN ÜBLICHE RENNPEDALEN Preis je Stück mit Schrauben

82837-PEEI	EINSTIEGHILFE - leichtes Modell in Aluminium	Paar	2.50 DM
82838-PESC	Verchromte Schraube mit 6-kant Kopf mit Unterlegscheibe, zur Befestigung der Rennhaken am Pedal	Stück	-.55 DM
82839-PESA	..... diese Schraube in EXTRA LEICHTER ERGAL AUSFÜHRUNG	Stück	1.- DM

ZU DEN CAMPAGNOLO und ZEUS PEDALEN führen wir Ersatzteile - Bildnummer und Fabrikat/Modell angeben = Abbildung Seite -38-



BEI ALLEN PEDALEN IST DAS GEWINDE AUSREICHEND LANG FÜR ALLE ALUMINIUM KURBELN . WENN EIN PEDAL AUS DER KURBEL BRICHT, SO LIEGT DIE URSACHE MEIST IN 2 GRÜNDEN; 1.) DAS PEDAL WURDE NICHT FESTGENUG ANGEZOGEN - UNSER RAT = verwenden Sie immer einen L A N G E N Pedalschlüssel ! 2.) DAS GEWINDE IN DER KURBEL WAR NICHT EINWANDFREI , SODASS BEI DEM EINDREHEN DES PEDAL DAS GEWINDE BESCHÄDIGT WURDE (SCHMUTZ ODER EINE LEICHTE DRUCKSTELLE KÖNNEN DIE URSACHE SEIN !!!) - UNSER RAT = drehen Sie vor der Montage des Pedal IMMER einen Gewindebohrer durch und geben bei der Montage etwas Fett oder ÖL an das Gewinde .

# Radsporthaus BRÜGELMANN – 6 Frankfurt/Main 90 – Philipp-Reis-Straße 83

## P E D A L H A K E N (Preis je Paar)

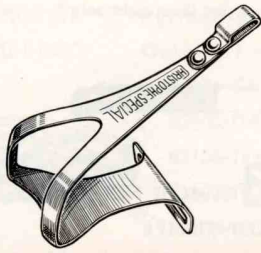

bis Schuhgröße 40 = kurze Pedalhaken  
 bei Schuhgröße 41 - 43 = mittlere Länge  
 ab Schuhgröße 44 = lange Ausführung

Für ganz kleine Fußgröße ( Schüler)  
 empfiehlt es sich die kurzen Haken  
 Innen im Pedal zu befestigen !!!

82901-HAFA	STANDARD	Rennhaken	(Fabrikat CHRISTOPH)	normale Länge	2.50 DM
82902-CHRK	ORIGINAL	<b>christophe</b>		K U R Z	3.70 DM
82903-CHRM	ORIGINAL	<b>christophe</b>		N O R M A L	3.70 DM
82904-CHRL	ORIGINAL	<b>christophe</b>		L A N G	3.70 DM

## NEU - EXTRA LEICHT SERIE -Z- ENSEMBLE

Leichte und SEHR STABILE Haken - Riemen aus speziell bearbeitetem Leder mit extra leichter und FEST SITZENDER Schnalle - Riemenende vorgelocht mit Steckniet  
 Ca. 1/3 Gewichtsersparnis !!!

82911-ZENN	komplett - Haken + Riemen	normale Länge	18.- DM
82912-ZENL	..... mit Rennhaken in	langer Ausführung	18.- DM
82909-ZRIE	die leichten Riemen einzeln	Paar	8.- DM

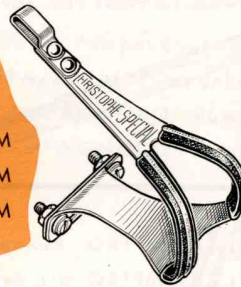

COLNAGO  
 RENNHAKEN  
 FINDEN SIE  
 AUF SEITE 81

UND DIE EXTRA  
 LEICHTEN RENN-  
 HAKEN VON  
 GUERCIOTTI  
 AUF SEITE 31

## S P E Z I A L - R E N N H A K E N

82916-CROS	QUERFELDEIN/CROSS	RENNHAKEN - zwei Haken übereinandergenietet	7.- DM
82917-TOUR	TOURIST	RENNHAKEN zur Befestigung an normalen Gummipedalen mit Rückstrahler	4.- DM
82918-LEDE	RENNHAKEN MIT ÜBERZUG	-wie Abbildung- SCHONT DIE SCHUHE	5.70 DM
82919-UBER	ÜBERZUG einzeln	- paßt für alle Rennhaken	Garnitur für 1 Paar Haken 2.- DM

## I N D E R L Ä N G E V E R S T E L L B A R E H A K E N

82913-VERS	verchromte Ausführung	4.50 DM / 82914-VERL	..... mit Überzug zur Schonung der Schuhe	6.50 DM
------------	-----------------------	----------------------	---	---------

## P E D A L R I E M E N (Preis je Paar)



82905-RECO	RECORD - Ital. Fabrikat , mit ROLLENSCHNALLE	in ROT , WEISS	1.90 DM
82906-LAPI	LAPIZE/CHRISTOPH sehr gute Lederqualität - Chromleder	in WEISS , BLAU , ROT oder SCHWARZ	3.40 DM
82907-BIND	BINDA	in BLAU , WEISS , ROT	4.30 DM
82908-BIEX	BINDA EXTRA doppeltes Leder	nur in NATURFARBEN	9.80 DM
82909-ZRIE	<b>christophe</b> in leichter Ausführung	Z-Serie mit Nieten	8.- DM

PEDALRIEMEN SOLLTEN DES ÖFTEREN ERNEUERT WERDEN !!!!

..... es soll "Rennfahrer" geben, welche mit einem Paar Riemen das ganze Jahr fahren !  
 SOLCHE RIEMEN KÖNNEN IHREN ZWECK NICHT MEHR ERFÜLLEN . . .



82900-PLOM GRIFFPLOMBE Stück -.50 DM  
 zum Anschrauben an das Riemenende , ermöglicht besseres und sicheres Greifen beim Zuziehen



Das Spitzenmodell von adidas - die Unterscheid-ung zu den anderen Modellen finden Sie in der Aufschrift :

**Eddy MERCKX Super**  
 nicht nur an der weißen Hinterkappenverstärkung !

Bestell Nummer  
 87816-ASUP 78.- DM

## P F L E G E M I T T E L für das Rad und die Reifen

82920-HOFR	Original HOFRALIN ; bestens bewährtes Reinigungs-und Pflegeöl . Wird mittels eines Zerstäubers dünn aufgesprüht - SCHMUTZLÖSEND - überzieht alle Teile mit einem dünnen Schutzfilm - verhindert Rostansatz		1.70 DM
82921-ZEPU	ZERSTÄUBER PUMPE , große stabile Ausführung		6.- DM
82922-PAST	SCHUTZ-und PFLEGE PASTE für alle Chrom-Lack-und Aluminium Teile -BRINGT SCHÖNSTEN GLANZ UND BESEITIGT AUCH LEICHTE ROSTSTELLEN -	große Tube	2.75 DM
82923-CHSP	CHROMSCHUTZ SPRAY ; verhindert die Rostbildung an Chromteilen BESONDERS IM WINTER ZU EMPFEHLEN !	große Spray Dose	5.20 DM
82924-GUSP	GUMMISCHUTZ SPRAY ; zur Pflege ALLER Gummiteile , hat sich bestens bewährt bei der Lagerung der hochwertigen Schlauchreifen		7.20 DM

P U M P E N

"Wenn Ihre Pumpe nicht mehr will – nicht gleich wegwerfen – versuchen Sie es erst einmal mit einem neuen Leder – Sie werden überrascht sein"

- 83000-PALU     STANDARD-Rennpumpe in Aluminium     5.- DM
- 83001-PPLA     ..... in Plastik / weiss     5.- DM
- 83002-PSCH     ..... mit Einsteckschlauch     5.- DM

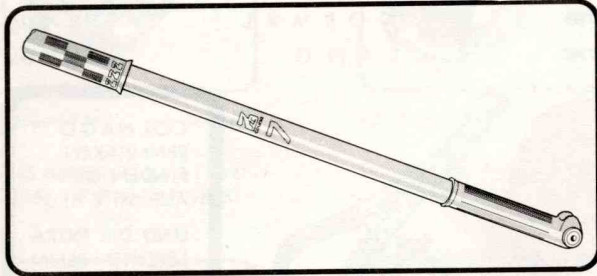
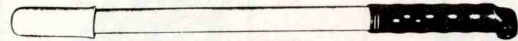

CHRISTOPH RENNpumPE DER SERIE GEWICHT NUR ca 120 Gr.  
DIE LEICHTESTE RENNpumPE

NEUES MODELL ; JETZT ZUM EINSTECKEN IN DEN RAHMEN SO= DASS DER PUMPHALTER ENTFÄLLT = NOCH LEICHTER !!!

WIR KENNEN KEINE HANDpumPE, WELCHE IN DER WIRKUNG NOCH BESSER IST UND DANN AUCH NOCH DAS GESCHMACKVOLLE FINISH

83005-CHRZ "CHROM-SILBER" EXTRA LUXUS MODELL 22.- DM

Angabe der Rahmenhöhe nicht vergessen !!!!

83006-SCHZ "SCHWARZ-SILBER" LUXUS MODELL 18.- DM

83003-SILC     SILCA-IMPERO Rennpumpe in Plastik 9.- DM

83007-SICA     SILCA-IMPERO mit dem leichten Campagnolo Kopf     14.- DM

ACHTUNG – diese beiden Pumpen führen wir in 2 Längen !!!!  
KURZ = für Rahmen bis 56cm / LANG = für Rahmen über 56cm

auf grund der unzuverlässigen lieferzeit bei silca, sind nicht immer alle farben an lager . sollte die bestellte farbe nicht an lager sein, liefern wir weiß oder schwarz als ersatz . wenn nicht gewünscht – BITTE EXTRA ANGEBEN !

83008 -SIST     SILCA-IMPERO zum Einstecken – Abbildung links 12.- DM  
Die Pumpe wird nur zwischen die Rahmenrohre gesteckt – daher UNBEDINGT die Rahmenhöhe angeben wie links abgebildet !!!



83009 -ZEHP     "HAUTE PRESSION" eine neuartige Pumpe zum Aufpumpen

**NEU**

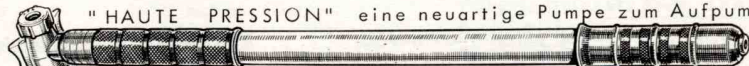

der Schlauchreifen bis 8atü (und mehr) . Sicherer Sitz am Ventil, daher problemloses Pumpen bis zu hohem Druck !!!

18.- DM

H A N D S T A N D P U M P E N führen wir nur in bester Metall-Ausführung von der Welt-Firma -SKS- . AUCH DIE PREISWERTEN PUMPE N unseres Angebotes sind von SKS.

83010-1505 Metall-Handstandpumpe mit 35mm Hubrohr – Tritt-und Rutschfester Fuß – 9.80 DM  
Ventilaufsatz für normale Fahrradventile und Schlauchreifenventile

83011-1545 Handstanpumpe in KRÄFTIGER Metall Ausführung – 35mm Hubrohr, 400 mm lang  
Mit Kombi-Klappnippel -C- für alle Ventile 15.- DM

83012-ATUP Handstandpumpe mit LUFTDRUCKMESSER ZUR SOFORT-KONTROLLE – sehr preiswerte Metall Ausführung . Bis 10 atü !!! NUR nur NUR nur 26.90 DM

DIE ALLGEMEIN BEKANNTEN UND BESTENS BEWÄHRTEN KOMPRESSOR LUFTPUMPEN .

83016-KOMA mit Luftdruckmesser bis 16atü – leichtes Pumpen bei gleichzeitiger Druckkontrolle bis zu sehr hohem Reifendruck . Mit Steckaufsatz -A- (Abbildung Seite 31) BEI UNS NUR . . . . 49.- DM

83017-KOMB . . . . gleiches Modell, jedoch mit DICKEM HUBROHR von 40 mm  $\varnothing$  und dem großen Kombi Aufsatz -B- (Abbildung Seite 31) UNSER BESONDERS GÜNSTIGER PREIS. . . . 53.- DM

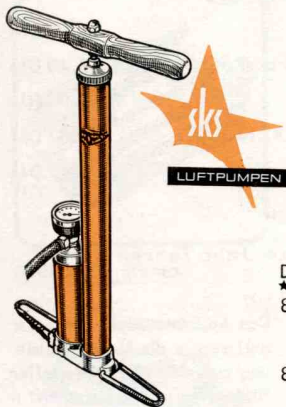

83018-FUSS     Fußtrittpumpe in großer leistungsstarker und stabiler Ausführung – je Hub ca. 300 ccm     45.- DM

ACHTUNG ! Diese Pumpe ist nicht mit billig-Angeboten ver = gleichbar, diese Pumpe hat sich für den Dauergebrauch in hohem Druck bewährt, diese Pumpe ist reparierbar – wir liefern Ersatzteile hierzu !!!!!

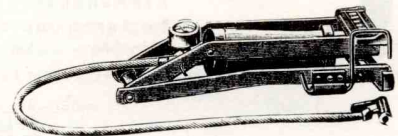

83019-PUOL PUMPENÖL     2.- DM

SEHR WICHTIG IST ES, DASS DIE PUMPE VON ZEIT ZU ZEIT GEÖLT WIRD. . . . . ABER NICHT MIT NORMALEM ÖL !!!!!

DAS PUMPENÖL HÄLT DIE LEDER WEICH UND GEWÄHRLEISTET SOMIT HOHEN LUFTDRUCK SOWIE LANGE LEBENSDAUER

# Radsporthaus BRÜGELMANN – 6 Frankfurt/Main 90 – Philipp-Reis-Straße 83

## PUMPENHALTER

83100-PSP8	Pumpenspitzen zum Anschrauben für Rahmenunterrohr	28 mm Ø	Paar	1.-	DM	
83101-PSPC	Original —  — Pumpenspitze verchromt	28 mm Ø	Stück	3.40	DM	
	83104-GA26 PUMPENTELLER-GARNITUR Teil A + B für 26 mm Ø			2.-	DM	
 A	83105-GA28 PUMPENTELLER-GARNITUR Teil A + B für 28 mm Ø			2.-	DM	
	83106-TE26 PUMPENTELLER Teil A einzeln für 26 mm Ø			1.50	DM	
B	83107-TE28 PUMPENTELLER Teil A einzeln für 28 mm Ø			1.50	DM	
	83108-TECA PUMPENTELLER Original —  — für 28 mm Ø			4.90	DM	
	83109-TEZW Campagnolo Distanz-Zwischenlage zur Verwendung von 28mm Teller auf 26mm Rohr			1.10	DM	



83110-KOSI	SILCA Pumpenkopf	1.-	DM
83111-KOAF	AFA/ZEFAL Pumpenkopf	1.-	DM
83112-KOCL	CAMPAGNOLO Pumpenkopf	7.20	DM
83113-KOCG	CAMPAGNOLO Kopf mit Gabel	11.50	DM



83120-ANSA	STECKAUFSATZ -A-	3.50	DM	83123-ANSB	Ansatz -B-	9.50	DM	83127-ANSC	Ansatz -C-	4.50	DM
83121-ASIL	großer Steckaufsatz von SILCA = extra großer Stauraum =	8.-	DM	HEBELAUFSATZ mit STECKAUFSATZ an KETTE, FESTER und SICHERER SITZ auf allen Ventilen .				mit EXENTERHEBEL Hebel nach HINTEN = AUTOVENTIL Hebel nach VORN = FAHRRAVENTIL			
				83124-ABST	Aufsatz m. Kette	3.50	DM				



### ERSATZ-ATÜMESSER FÜR HANDSTANDPUMPEN UND FUSSTRETPUMPEN

83130-AM10	bis 10 atü	12.-	DM	////	83131-AM16	bis 16 atü	12.-	DM
83135-EINS	EINSTECKSCHLAUCH für Rennpumpen	1.-	DM					
83138-HODR	HOCHDRUCK-PUMPENSCHLAUCH für Standpumpen - durchsichtig -	3.-	DM					
83139-BAND	spezielle SCHLAUCHBANDAGE - HOCHFEST - zur sicheren Schlauchbefestigung	1.-	DM					

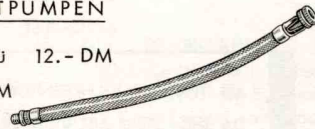

**Einige Auszüge aus unserem Fahrrad-Komplett-Programm. Siehe auch Seite 80 und 89.**  
**Weitere Aufstellungen finden Sie in unserer Fahrrad-Liste, welche wir Ihnen auf Anforderung gerne zukommen lassen. — Bestell-Nr. 83100 — FALI.**

<p><b>450.— DM</b>                  BARELLI „77“                  EIN RENNRAU                  ÄUSSERST PREISWERTER                  UND GÜNSTIGER AUSSTAT-                  TUNG; GELÖTETER RENNRAHMEN                  MIT ANLÖTTEILEN, ALUMINIUM-TRET-                  LAGER — 10-GANG-SCHALTUNG — HOCH-                  FLANSCH-NABEN MIT SCHNELLSPANNER —                  ALUMINIUM-RENNLENKER MIT VERSENKTER INNEN-                  KLEMME.</p>	<p><b>Der Radsport-Fan stellt sich häufig die Ausstattung „seines Rades“ individuell zusammen. Liegt der Endpreis des kompletten Rades über 1000.— DM, so übernehmen wir die Montage kostenlos — unter diesem Betrag stellen wir eine Montagekostenbeteiligung von 50.— DM in Rechnung. Gehören Sie jedoch zu den Spezialisten, welche auch die Montage selbst vornehmen, bekommen Sie auf Wunsch zu einem Rad mit Endpreis über 1000.— DM eine Brügelmann-Trainingsjacke gratis.</b></p>	<p><b>875.— DM</b>                  EDDY MERCKX                  PRESTIGE                  ORIGINAL BELGISCHE FA-                  BRIKATION — RAHMEN AUS REY-                  NOLDS 531 ROHREN — CINELLI                  RENNLENKER UND VORBAU — CINELLI                  RENNSELTEL — PATENT SELTELSTÜTZE —                  ALUMINIUM-TRETLAGER — RENNABEN MIT                  SCHNELLSPANNER — 10-GANG-SCHALTUNG HURET-                  WEINMANN DURAL RENNREMSEN UND GRIFFE.</p>
---	---	---

<p><b>1.268.— DM</b>                  LOCOMOTIF TOUR DE FRANCE/CRITERIUM —                  EIN SUPER-RENNRAU IN BESONDERS LEICH-                  TER PROFI-AUSSTATTUNG — HANDGE-                  BAUTER REYNOLDS-RAHMEN —                  ANGELÖTETE CRITERIUM-BREM-                  SEN MIT AUSGEBOHRTEN                  GRIFFGELOCHTE KET-                  TEN — SHIMANO                  GRUPP T.A. ALU                  TRETLAGER</p>	<p><b>Die hochwertigen Super-Rennräder der Welt-Spitzen-Fabrikation haben wir in sehr großer Auswahl an Lager — CINELLI — GUERCIOTTI — ZEUS — COLNAGO — FLANDRIA — PEUGEOT — GAZELLE — POGLIAGHI — DE ROSA — ALAN — SPEEDWELL TITAN — RALEIGH — GIOS — MOTTA ...</b>                  ... das sind Begriffe unter den Kennern.  <b>Und die Kenner sind unsere Kundschaft, deshalb führen wir nur die wirklich bewährten Fabrikate in unserem Programm.</b></p>	<p><b>499.— DM</b>                  GITANE AMATEUR-STAR — made in France —  <b>497.— DM</b>                  BIANCHI CORSA — made in Italy —                  ZWEI PREISGÜNSTIGE RÄDER, ALU-                  MINIUM-TRETLAGER — 10                  GÄNGE — ALU-RENNLEN-                  KER — SCHNELLSPANN-                  NABEN — HOCH-                  WERTIGE                  RENNREMSEN.</p>
--	--	---



S Ä T T E L

SÄTTEL AUS FRANKREICH SIND QUALITATIV SEIT JAHRZEHNEN FÜHREND, SIE SIND IMMER BAHN = BRECHEND. HIER IST ALTE ERFAHRUNG VEREINT MIT KRITIK AN JEDER NEUERUNG .....

BEI DEN HERREN VON I D E A L E HAT MAN AUCH AN DIE DAMEN GEDACHT, UND DEN FALL-ZU-FALL RADSPORTLER NICHT VERGESSEN, WELCHER SICH NICHT DURCH ÖFTERES RADFAHREN AN EINEN SATTEL GEWÖHNEN KANN .....

83200-IREC	IDEALE	Rennsattel mit ausgesuchtem Leder	19.- DM
		FÜR DEN NATUR-LIEBHABER BAUT MAN BEI IDEALE NOCH SÄTTEL DER ABSOLUTEN SPITZENKLASSE MIT AUSGEWÄHLTEN LEDERSORTEN. FORM UND VERARBEITUNG KÖNNEN SICH WIRKLICH SEHEN LASSEN !	
83201-ISTA	IDEALE	Serie-90-Spitzenmodell mit verchromtem Stahlgestell	49.- DM
83202-IALU	IDEALE	Serie-90-Spitzenmodell mit extra leichtem Alugestell und dem super = leichten Alu-Sattelkloben (hierzu paßt keine Patent-Sattelstütze)	57.- DM
83203-ITIO	IDEALE	Serie-90-Spitzenmodell mit SUPERLEICHTEM GESTELL AUS TITANIUM	128.- DM
83204-ITIM	IDEALE	Serie-90-Spitzenmodell mit SUPERLEICHTEM GESTELL AUS TITANIUM und dem EXTREM LEICHTEN SATTELKLOBEN AUS TITANIUM = montiert auf Aluminium Sattelkerze ..... LEICHTER GEHT ES WIRKLICH NICHT !!!	158.- DM

83207-BB17		das Traditions-Modell B-17	39.80 DM
83208-BPEX		das PROFESSIONAL-MODELL in ganz neuer Ausführung und Verarbeitung Speziell gegerbtes Leder in Extra Bearbeitung mit extra großen 18mm Ø Kupfernieten . Die einfachen Ausführungen dieser Serie führen wir nicht mehr .	53.- DM



**SCHÜLER-KINDER SÄTTEL**

83214-SAKI in Plastik - kleine ansprechende Form - ca.24cm lang/13cm breit mit Kloben 9.60 DM

**EINFACHE RENNSÄTTEL**

83212-PLAS STANDARD-PLASTIK RENNSATTEL mit Kloben 8.- DM  
 83213-PLLE dito mit KUNSTLEDER überzogen und DICKER Schaumstoffpolsterung mit Kloben 15.- DM

BEI DEN RENNFAHRERN UND HOBBY-RADSPORTLERN HABEN SICH DIE NYLONSÄTTEL BESTENS BEWÄHRT . DA SICH DIESE ART VON SÄTTEL AUCH IN EINFACHEN/BILLIGEN AUSFÜHRUNGEN AUF DEN MARKT EINDRÄNGEN, MÖCHTEN WIR DARAUFHINWEISEN, DASS WIR NUR DIE "ECHTEN SPITZENFABRIKATE" IN UNSEREM PROGRAMM FÜHREN



IDEALE UNICA NITOR



83210-NYLE	aus dem Programm der obigen Firmen NYLON MIT LEDERÜBERZUG	28.- DM
	lieferbar mit SCHAFLEDER, WILDLEDER oder KALBLEDER ZUM GLEICHEN PREIS !	
83211-NYPO	dito mit ABGEPOLSTERTEM LEDERÜBERZUG	40.- DM
	lieferbar mit WILDLEDER, BÜFFELLEDER oder KALBLEDER ZUM GLEICHEN PREIS !	

83215-2002	IDEALE-2002		Schaflederdecke 46.- DM	
			Schaumgummipolster	
83216-2004	IDEALE-2004		Abbildung links 51.- DM	
			der BESONDERS WEICHE RENNSATTEL 15mm Schaumgummipolster und der Schaflederdecke. Ideal bei Sitzproblemen !!!	
83217-MAXI	IDEALE-MAXI		Abbildung rechts 51.- DM	
			DAS IST "DER SATTEL" FÜR DIE DAME - EIN RENNSATTEL MIT ZUSÄTZLICHER FEDERUNG	

**ROYAL mod. contour**



83220-CONT DER SATTEL, DER DIE WELT EROBERT . ANATOMISCHE FORM 65.- DM  
 Der große Vorteil der anatomischen Form ist, daß der Körper schonend abgestützt bzw entlastet wird . Dies bringt eine Herabsetzung der Ermüdung und lasst die Beine besser "pedalieren" .Sitzbeschwerden können Sie vergessen ! Mit 370 Gramm nicht schwerer als übliche Rennsättel .

**DIE "LEICHTEN"**

83221-LLLL	"SL-220" DER LEICHTESTE UNS BEKANNTE RENNSATTEL	ca.220 Gramm 65.- DM
83222-TI01	"IDEALE" mit TITANGESTELL	ca.270 Gramm 65.- DM
83223-TI02	"IDEALE" mit TITANGESTELL und POLSTERDECKE	ca.310 Gramm 75.- DM

**SATTELDECKEN** sind bei Ledersattel unentbehrlich, da sonst die Hose verschmutzt wird

83225-DEPL	plastik-transparent	1.20 DM /	83226-DEST	dünn gepolstert	3.- DM /	83227-DEPO	mit Polstereinlage	3.- DM
83229-SAFE	<b>BROOKS SATTELFETT</b>	unerlässlich zur Pflege eines Ledersattels	Dose	3.90 DM				



# Radsporthaus BRÜGELMANN - 6 Frankfurt/Main 90 - Philipp-Reis-Straße 83

## SATTELSTÜTZEN

von CAMPAGNOLO kommt 1978 eine neue Sattelstütze - sobald lieferbar berichten wir in unseren Haus-Mitteilungen ausführlichst. MESSEN SIE UNBEDINGT GENAU !!

ACHTUNG - ACHTUNG -

VERGESSEN SIE NICHT DEN DURCHMESSER ANZUGEBEN !!!!

Geben Sie den Durchmesser auf 0,2 mm genau an - Schieblehre zum genauen Messen finden Sie auf Seite -61- Meistens wird der Durchmesser mit einem Zollstock gemessen und dann 26 oder 27 mm bestellt - sehr oft stimmt dieses Maß dann nicht genau .... und dann wird gefeilt, geschliffen oder Blech untergelegt, damit die Stütze paßt !!! DAS IST PFUSCH .....

- |            |  |         |
|------------|--|---------|
| 83310-SAKE | STANDARD SATTELSTÜTZE (SATTELKERZE) in ALUMINIUM   | 3.50 DM |
| 83301-PATE | PATENT SATTELSTÜTZE IN PREISWERTER AUSFÜHRUNG ALUMINIUM-AUSFÜHRUNG<br>je nach Liefermöglichkeit SAKAE - COBRA - TTT oder ähnlich | 14.- DM |

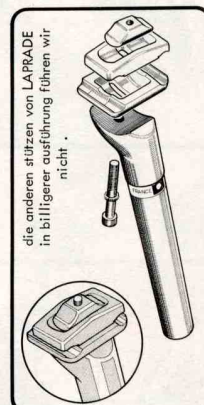

- |  |         |   |          |   |       |   |         |   |          |
|--|---------|---|----------|---|-------|---|---------|---|----------|
| 83304-ZEUS<br>original ZEUS-patent<br>sattelstütze | 38.- DM | 83305-CAMP<br>CAMPAGNOLO<br>modell RECORD | 42.75 DM | 83306-CASU<br>CAMPAGNOLO<br>modell SUPER RECORD<br>in leichter ausführung<br>mit rillen | 59.75 | 83307-SRSR<br>SAKAE - SR<br>in S C H W A R Z<br>nur 26,8-27-27,2 mm Ø | 55.- DM | 83308-LAPR<br>derzeit die leichteste patent<br>sattelstütze auf dem markt -<br>und dabei auch noch die<br>einfachste montage mit nur<br>1 schraube (170 Gr bei 130mm) | 42.75 DM |
|--|---------|---|----------|---|-------|---|---------|---|----------|

gefräste campagnolo stützen im COLNAGO, GIOS-TORINO und GUERCIOTTI finish finden sie auf den seiten 20,31 und 81. MASI-finish = preis wie colnago.

BEI BESTELLUNG VON ERSATZTEILEN BITTEN WIR DIE BILD-NUMMERN VON SEITE 38 ZU VERWENDEN UND DAS FABRIKAT ANZUGEBEN .

### SATTELKLOBEN bei Verwendung von Standard-Sattelkerzen

- |            |   |         |
|------------|---|---------|
| 83311-STAN | in EINFACHER STANDARD-AUSFÜHRUNG  | 2.80 DM |
| 83312-BRID | mit HARDER ZAHNUNG - BROOKS oder IDEALE   | 4.80 DM |
| 83313-TITA | in BESONDERS LEICHTER AUSFÜHRUNG - IDEALE aus TITAN NUR 90 GRAMM !!!  | 33.- DM |
| 83314-IPAT | IDEALE-PATENT mit zusätzlicher Sicherungsschraube, kein verrutschen des Sattel ,<br>paßt für normale Sättel auf standard Sattelkerze - Abbildung rechts - | 4.80 DM |
| 83315-IALU | IDEALE-ALU , paßt nur zu dem ALU SATTELGESTELL  | 12.- DM |



### SATTELSTÜTZ-KLEMMBOLZEN

- |            |   |          |
|------------|---|----------|
| 83320-STAN | STANDARD-AUSFÜHRUNG - ca 35mm lang- mit Sechskantmutter | - .50 DM |
|------------|---|----------|

IN DER MODERNEN AUSFÜHRUNG MIT INNENSECHSKANT :

- |            |  |         |
|------------|--|---------|
| 83321-TATA | Original T.A. verchromt  | 2.70 DM |
| 83322-ZEUS | Original ZEUS mit besonders flachen Köpfen   | 3.80 DM |
| 83323-CAMP | Original CAMPAGNOLO  | 4.85 DM |
| 83324-ERGA | in EXTRA LEICHTER AUSFÜHRUNG aus ERGAL   | 6.60 DM |
| 83325-TATR | Abb. rechts , mit Träger für Zug bei Mittelzugbremse   | 4.70 DM |
| 83329-SASP | WIEDER LIEFERBAR !!!! Sattelstütz-Schnellverschluß<br>Bestens bewährt, schnellste Verstellung der Sattelhöhe<br>möglich - Montage und Demontage ohne Werkzeuge -<br>sehr von Vorteil für die Ersatzmaschine - Ideal zur De-<br>montage des Sattel beim Einpacken des Rades ins Auto. | 9.90 DM |

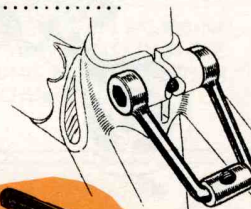
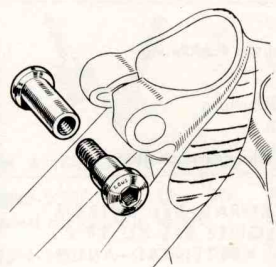

OB SIE ES GLAUBEN ODER NICHT -

wir führen in unserem Programm auch Artikel, welche wir für bestimmte Zwecke nicht empfehlen können ! Es gibt jedoch auch Radsportler, welche die unlogischsten Zusammenstellungen wünschen - und selbstverständlich möchten wir auch diese Kunden bedienen können .....

SCHALTUNGEN

ALLE RENNSCHALTUNGEN WERDEN ZUR MONTAGE AN RENN-AUSFALLENDE VOM TYP CAMPAGNOLO/ZEUS o.ä. GELIEFERT .  
SOLL DIE SCHALTUNG AN STANDARD-ENDE MONTIERT WERDEN, BENÖTIGEN SIE DEN ADAPTEUR AUF SEITE 35 UNTEN/RECHTS.

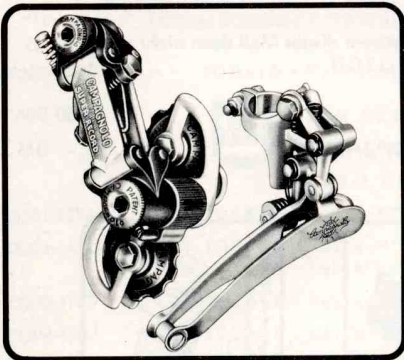

83407-CWRE  
KETTENBLATT-UMWERFER Abb. links 39.- DM

83408-CWRB  
AUSGEARBEITET IM BRÜGELMANN-FINISH 62.- DM  
Abbildung Seite 13

83401-CNGS 49.- DM  
modell NUOVO GRAN SPORT , preiswerte Campagnolo Rennschaltung in Aluminium

83403-CNUO 85.50 DM  
modell NUOVO RECORD , die meistverkaufte Campagnolo Rennschaltung in Aluminium

83404-CSCH 96.- DM  
modell NUOVO RECORD , das meistverkaufte modell in S C H W A R Z eloxiert

83405-CSUP 120.- DM  
modell SUPER RECORD , Abbildung links - mit TITAN Bolzen - Gelenkgehäuse in schwarz

83406-CNUB 132.- DM  
modell NUOVO RECORD im BRÜGELMANN-FINISH ausgearbeitet ähnlich der Abbildung auf Seite 13 , mit zusätzlichen Leichtteilen . DIE LEICHTESTE CAMPAGNOLO SCHALTUNG

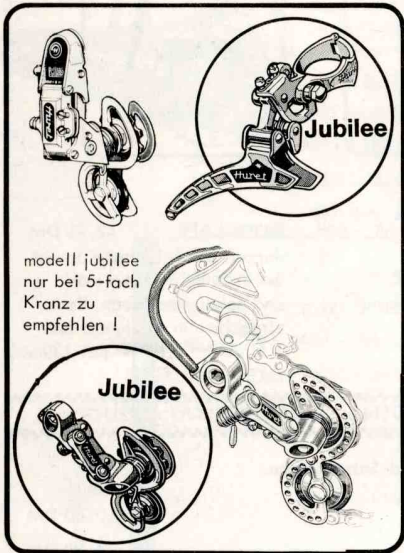

83411-HWER 12.80 DM  
KETTENBLATT-UMWERFER in Rennausführung

83412-HWJU 31.- DM  
KETTENBLATT-UMWERFER HURET-JUBILEE  
Abb. links , der LEICHTESTE uns bekannte Umwerfer

modell jubilee  
nur bei 5-fach  
Kranz zu  
empfehlen !

83414-HECO 9.90 DM  
modell ECO -ähnlich Abb. links aussen- in NEUER, VERBESSERTER AUSFÜHRUNG

83415-HECE 29.90 DM  
komplette SCHALTGRUPPE ; Schaltung - Umwerfer - Doppelgriff und Züge

83418-HJUN 68.- DM  
modell JUBILEE , die LEICHTESTE uns bekannte Schaltung

83419-HJUG 80.- DM  
modell JUBILEE im BRÜGELMANN-FINISH ausgebohrt - ähnlich der Abbildung links

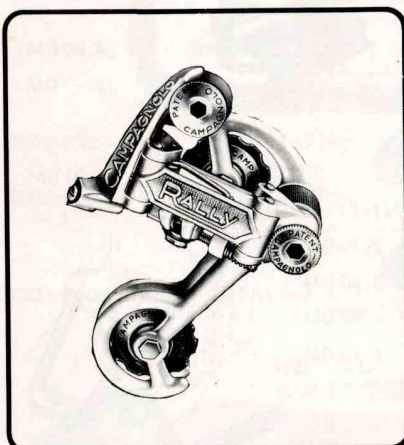

SPEZIELLE SCHALTUNGEN FÜR EXTREME ZAHNUNTERSCHIEDE

Unsere Erfahrungen haben gezeigt, daß bis zu 24 Zähne auf dem größten Zahnkranz alle normalen Schaltungen voll funktionsfähig sind. Von 25-27 Zähne treten oft schon Probleme auf. Ab 28 Zähne empfehlen wir auf jeden Fall eine Schaltung mit diesbezüglicher spezieller Bauweise ;

83430-ALGS 25.- DM  
modell HURET-SUPER ALLVIT ; in Stahlausführung

83431-SHGS 39.95 DM  
modell SHIMANO-DURA ACE CRANE GS ; in leichter Aluminum Ausführung

83432-JUGS 78.- DM  
modell HURET-JUBILEE GS ; die LEICHTESTE uns bekannte Schaltung

83433-CAGS 88.80 DM  
modell CAMPAGNOLO-RALLY ; funktionssicher wie die bewährte Rennschaltung

SPEZIAL-UMWERFER FÜR DAS VORDERE KETTENRAD BEI EXTREM ZAHN-UNTERSCHIED. Fabrikat SIMPLEX . GEEIGNET BIS ZU 24 Z. UNTERSCHIED VOM KLEINEN ZUM GROSSEN KETTENRAD-AUCH FÜR 3-FACH KETTENRAD BESTENS GEEIGNET .

83438-WEGS 41.- DM

ÜBERSETZUNGSTABELLEN

in Zoll - für Zahnkränze von 12 bis 25 Zähne und Kettenräder von 40 bis 56 Zähne stellen wir Ihnen kostenlos zur Verfügung . Anforderung ist nur mit Teile-Bestellung möglich.

für '78 ist von CAMPAGNOLO ein neues Programm geplant — Preise und Termine sind jedoch noch nicht 100 %ig! Zu gegebenem Zeitpunkt werden wir hierüber in unseren Hausmitteilungen berichten.

## SCHALTUNGEN

ALLE RENNSCHALTUNGEN WERDEN ZUR MONTAGE AN RENN-AUSFALLENDE VOM TYP CAMPAGNOLO/ZEUS o.ä. GELIEFERT. SOLL DIE SCHALTUNG AN STANDARD-ENDE MONTIERT WERDEN, BENÖTIGEN SIE DEN ADAPTEUR UNTEN / RECHTS

Die Firma SIMPLEX hat ein Programm von fast 30 Schaltungs=typen. Wir haben unser Sortiment auf die 4 wesentlichen Typen beschränkt! Da die Firma Simplex sehr oft Änderungen vornimmt, bringt dies auch Probleme für die Ersatzteilhaltung mit – daher möchten wir Ihnen empfehlen, bei Ersatzteilbedarf uns das defekte Teil einzusenden



83501-SSTN	modell PRESTIGE STANDARD – einfache Rennsportschaltung	11.- DM
83502-SSTE	..... mit UMWERFER, DOPPELGRIFF + ZÜGEN -Das modell STANDARD paßt nur an Standard-Ausfallende!	26.- DM
83503-SSPN	modell PRESTIGE SPECIAL –	15.50 DM
83504-SSTE	..... mit UMWERFER, DOPPELGRIFF + ZÜGEN	31.50 DM
83505-SCRN	modell PRESTIGE CRITERIUM –	24.- DM
83506-SCR1	..... mit UMWERFER, CRITERIUM DOPPELGRIFF + ZÜGEN	46.- DM
83507-SCR2	..... mit dem SUPER COMPETITION UMWERFER	51.- DM
83509-SILJ	modell SUPER L. J. ganz in Aluminium das Simplex Spitzenmodell – komplette Schaltgruppe mit dem SUPER L. J. Umwerfer und den speziellen L. J.-Griffen in hell oder in gold	komplette Gruppe 116.- DM
83512-SUCR	KETTENBLATT – UMWERFER einzeln modell CRITERIUM	11.- DM
83513-SUSC	.... modell SUPER COMPETITION –Abb. rechts oben–	16.- DM

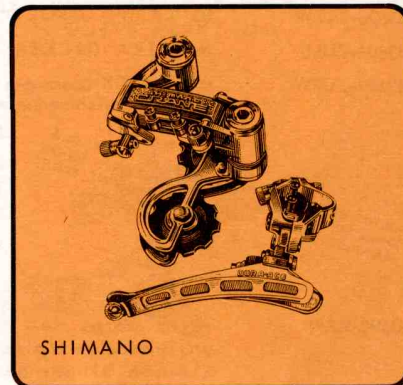
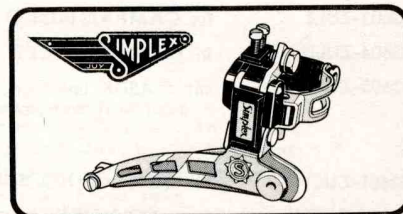

SHIMANO

zu den neuen shimano Schaltungen/werfer sind 3 + 6mm Inbus nötig.

## SHIMANO

83520-SHNN	modell DURA-ACE-CRANE	SCHALTUNG einzeln	42.50 DM
83521-SHNS		... in SCHWARZ	43.70 DM
83522-SHND	modell DURA-ACE NEU!	SCHALTUNG einzeln	54.30 DM
83524-SHUH	modell DURA-ACE	UMWERFER einzeln	24.90 DM
83525-SHUS		... in SCHWARZ	25.55 DM
83526-SHUD	neues Modell mit Inbus-Schrauben	nur in hell	27.65 DM
83528-SHEH	Dura-Ace-Crane Gruppe mit Umwerfer, Doppelgriff + Zügen		93.90 DM
83529-SHES	... in SCHWARZER Ausführung		96.35 DM
83530-SHED	Dura-Ace Gruppe; Schaltung und Werfer NEIJES MODELL		111.15 DM
83535-SHE6	SHIMANO-600 Gruppe komplett für VORN und HINTEN		46.50 DM

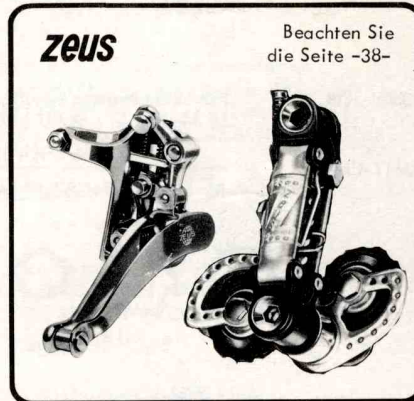

zeus

Beachten Sie die Seite -38-

## zeus

83540-ZEUN	modell CRITERIUM-WELTMEISTER	SCHALTUNG einzeln	51.90 DM
83541-Z20N	modell 2000-TITANIUM	SCHALTUNG einzeln	107.90 DM
83544-ZEUW	modell CRITERIUM-WELTMEISTER	UMWERFER einzeln	32.90 DM
83545-Z20W	modell 2000-SUPER LEICHT	UMWERFER einzeln	41.90 DM
83548-ZEUE	komplette Schaltgruppe mit Werfer, Doppelgriff und Zügen		99.90 DM
83549-Z20W	komplette 2000-TITANIUM SUPER LEICHT GRUPPE		165.90 DM

Wenn nicht verneint, liefern wir bei Griffen immer die entsprechenden Züge mit

	83570-1 FAC	SCHALTUNGSGRIFF rechts	4.50 DM
	83572-HUST	DOPPELGRIFF HURET-standard	7.- DM
	83573-HULE	DOPPELGRIFF HURET-extra leicht	10.- DM
	83575-SIPR	DOPPELGRIFF SIMPLEX prestige	7.- DM
	83576-SICR	DOPPELGRIFF SIMPLEX criterium	10.- DM
	83580-CREC	DOPPELGRIFF CAMPAG. record	19.- DM
	83581-CREF	DOPPELGRIFF CAMP. ausgefräst	29.- DM
	83584-ZEUG	DOPPELGRIFF ZEUS weltmeister	13.90 DM
	83585-Z20G	DOPPELGRIFF ZEUS 2000	15.90 DM
	83588-SHIH	DOPPELGRIFF SHIMANO dura ace	25.20 DM
	83589-SHIS	DOPPELGRIFF SHIMANO schwarz	25.75 DM
	83590-LEDO	Doppelgriff zur Montage am Lenker= vorbau – komplett mit Zügen	16.- DM
	83593-LESI	LENKERGRIFF simplex neues modell	19.- DM
	83594-LESH	LENKERGRIFF shimano	14.55 DM
	83595-LECA	LENKERGRIFF campagnolo	18.- DM
	83596-BEZÜ	POLSTERBEZÜGE orig. campagnolo für schaltgriffe und schnellspanner á	-.50 DM

### FÜR ANGELÖTETE SOCKEL:

83580-SORE	19.- DM
modell campagnolo record	
83581-SOGE	29.- DM
... mit ausgefrästen Hebeln wie Abbildung Seite 13	



83598-SINI -.60 DM

### SICHERHEITSNIPPEL

ZUR ZUSÄTZLICHEN SICHERUNG, WELCHE VERHINDERT, DASS DIE SCHALTUNG VERSEHENTLICH IN DIE SPEICHEN SCHLÄGT

83599-ADAP 1.80 DM

### ADAPTEUR

ZWISCHENSTÜCK ZUR MONTAGE VON SCHALTUNGEN, WELCHE URSPRÜNGLICH FÜR RENN-AUSFALLENDEN GEDACHT SIND, NUN JEDOCH AN RAHMEN MIT STANDARD-ENDE MONTIERT WERDEN SOLLEN.

Z Ü G E für Schaltungen

- 83601-ZUCS für CAMPAGNOLO, SHIMANO, SIMPLEX, ZEUS, HURET oder ähnlichen Griff - .60 DM
- 83606-ZCUS „COLNAGO“ Schaltzug mit hochfestem Nippel passend für alle üblichen Griffe - .90 DM
- 83603-ZULS für CAMPAGNOLO, SHIMANO, SIMPLEX oder ähnlichen Lenkerschaltgriff 1.80 DM
- 83604-ZULD in EXTRA DICKER AUSFÜHRUNG für alle üblichen Lenkerschaltgriffe 2.25 DM
- 83605-ZUPS mit PLASTIK überzogen = läuft sehr leicht und scheuert nicht den Lack am Rahmen ab ! 180 cm lang 3.40 DM  
– auch für Rahmenschaltgriff zu verwenden –

Z Ü G E für Umwerfer

- 83601-ZUCW für CAMPAGNOLO, SHIMANO, SIMPLEX, ZEUS, HURET oder ähnlichen Griff - .60 DM
- 83606-ZCOW „COLNAGO“ Umwerferzug mit hochfestem Nippel passend für alle üblichen Griffe - .90 DM
- 83603-ZULW für CAMPAGNOLO, SHIMANO, SIMPLEX und ähnl. Lenkergriffe zum Umwerfer 1.80 DM
- 83604-ZULD in EXTRA DICKER AUSFÜHRUNG für alle üblichen Lenkergriffe zum Umwerfer 2.25 DM
- 83607-ZUPW mit PLASTIK überzogen = läuft sehr leicht und scheuert nicht den Lack ab am Rahmen ! .130 cm lang 2.40 DM  
– auch für Rahmenumwerfergriff zu verwenden –

DENKEN SIE DARAN.....  
HALTEN SIE IMMER KLEIN-ERSATZTEILE WIE ZÜGE UND  
ÄHNLICHES AUF VORRAT !!! MEISST GEHEN SOLCHE  
KLEINIGKEITEN IM UNGÜNSTIGSTEN MOMENT KAPUTT  
W A S D A N N ???????

D E N K E N S I E D A R A N . . . . .

HALTEN SIE IMMER KLEIN-ERSATZTEILE WIE ZÜGE UND  
ÄHNLICHES AUF VORRAT !!! MEISST GEHEN SOLCHE  
KLEINIGKEITEN IM UNGÜNSTIGSTEN MOMENT KAPUTT .

W A S D A N N ????????

D E N K E N S I E D A R A N . . . . .  
HALTEN SIE IMMER KLEIN-ERSATZTEILE WIE ZÜGE UND  
ÄHNLICHES AUF VORRAT !!! MEISST GEHEN SOLCHE  
KLEINIGKEITEN IM UNGÜNSTIGSTEN MOMENT KAPUTT  
W A S D A N N ????????

Z Ü G E N D K A P P E N

- 83690-KAPP verhindern, daß die Zugenden auseinandergehen und vermeiden so die unliebsamen Verletzungen ..... und so nebenbei verschönern diese kleinen Dinger auch das Rad ! (Oder sieht ein Rad mit "Blumensträußen" an den Zugenden schön aus ??????) Beutel mit 10 Stück - .50 DM

DENKEN SIE AUCH AN EINEN SICHERHEITSNIPPEL ? =Seite 32

A U S S E N S P I R A L E

- 83609-SPIR Für beide Bremsen benötigen Sie etwa 2 Meter – für Lenkerschalt- und werferzüge werden etwa 180 cm benötigt. in den Farben : BLAU - ROT - SCHWARZ - GELB - GRÜN - WEISS - SILBER/GRAU Meter - .50 DM
- 83611-CH20 „CHROM“ AUSSENSPIRALE für SCHALTUNGSZUG am Rahmenende (ca. 20 cm) 1.70 DM / 83612-CH75 für LENKERZUG (ca. 75cm) 4.- DM

SCHALTZUGFÜHRUNGEN und BANDAGEN

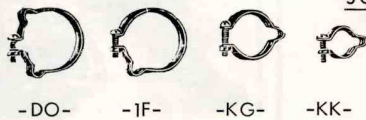

ZUR BEFESTIGUNG DER ZUG-AUSSENSPIRALE  
Bei Bestellung den entsprechenden Buchstaben angeben

83620-BAND  
Stück - .50 DM

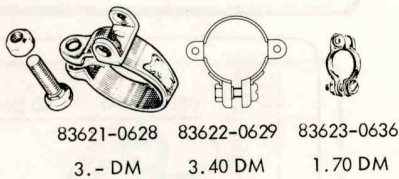

Bei Bestellung die Seitenzahl und obige Teile-Nr. angeben  
171 172 215 217 609  
-.30 DM - .40 DM -.80 DM

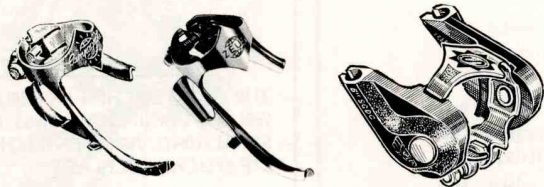

für FREILAUFENDE Schalt- u. Werferzüge

- 83626-ZFCA 5.65 DM
- 83627-ZFZE 4.30 DM
- 83628-ZFSI 4.- DM

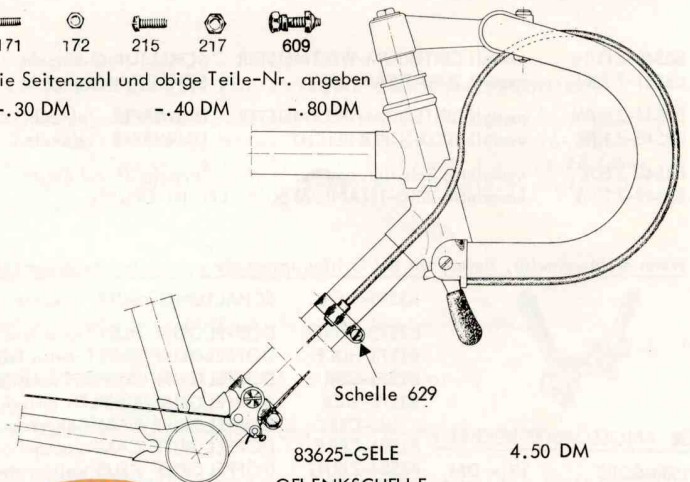

83625-GELE 4.50 DM  
GELENKSCHELLE zur  
leichteren Über-  
tragung des Schaltzuges



**SHIMANO** 83629-ZFSH 5.80 DM  
BESONDERS  
GESCHMEIDIGER  
KABELAblAUf !!!

**TUPPIX**

DIE HANDWASCHPASTE MIT CREME - EFFEKT

WO ES STARK VERSCHMUTZTE, VERSCHMIERTE ODER VER-  
FÄRBTE HÄNDE GIBT, REINIGT UND PFLEGT TUPPIX SCHNELL UND GRÜNDLICH

80629-TUPP große Tube NUR 2.80 DM



" WIE STELLE ICH MEINE SCHALTUNG EIN " ?

diese frage wird sehr oft an uns herangetragen ..... nach unserer erklärung kommt dann meist die antwort ;

" WAS – SO EINFACH IST DAS ..... " !

Zuerst überprüfen Sie einmal die kettenlänge -

legen Sie die kette vorn auf das große kettenrad und hinten auf den größten zahnkranz . In dieser position muss die schaltung einen einwandfreien ablauf der kette gewähren und darf nicht bis zum äussersten gespannt sein . Diese übersetzung sollte man in der praxis meiden – um jedoch im "Fall der Fälle" keine überraschung zu erleben sollte die kettenlänge hierfür ausreichend sein .

WIE DIE KETTE MONTIERT WIRD BZW. VERLÄNGERT ODER GEKÜRZT, HABEN WIR VERSUCHT, AUF DER SEITE 45 DIESES KATALOGES ZU ERKLÄREN . WICHTIG IST JEDOCH EIN GUTES WERKZEUG .

Im Prinzip ist das einstellen bei allen uns bekannten, modernen schaltungen und umwerfer gleich. Wir haben hier die vorgänge der einstellungen an den **SHIMANO** modellen erklärt. Bei den **SHIMANO** schaltungen und werfer ist das einstellsystem für jeden menschen verständlich , ohne besondere werkzeuge möglich und bringt eine große sicherheit in den schaltvorgang .

der UMWERFER für die vorderen kettenblätter,

hat zur begrenzung des schaltbereiches zwei anschlag = schrauben ; -A- die innere / -B- die äussere . mit der inneren schraube stellen sie den bereich so ein , daß die kette nicht herunterfällt und auch nicht schleift, wenn sie hinten auf dem größten kranz läuft .

mit der äusseren schraube begrenzen sie den schaltweg, daß die kette nicht über das große kettenrad fällt , beachten sie auch daß der umwerfer nicht an der kurbel schleift .

EIN KLEINER HINWEIS – in der regel ist es so, daß bei der heute üblichen abstufung der vorderen kettenräder mit etwa 10 Zähnen, daß die kette an dem großen kettenrad schleift .-. wenn sie das kleine kettenrad fahren und hinten den kleinen kranz evtl. auch den zweiten kranz geschaltet haben. Ohne technische änderungen ist hier durch einstellen der schaltung oder umwerfer keine abhilfe möglich.

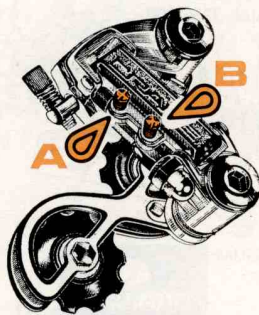
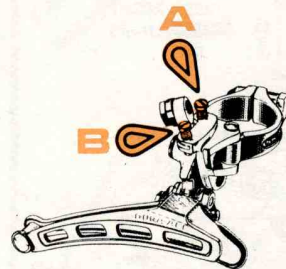

die SCHALTUNG für den hinteren mehrfachzahnkranz ,

hat ebenfalls zwei anschlagschrauben zur begrenzung des schaltbereiches ; -A- die obere / -B- die untere schraube . Mit der oberen schraube begrenzen sie den schaltbereich auf dem großen zahnkranz – ACHTEN SIE DARAUF, DASS IHNEN WÄHREND DES EINSTELLVORGANGES DIE SCHALTUNG NICHT DIE SPEICHEN KOMMT !!! Mit der unteren schraube wird der bereich zum kleinen kranz reguliert .

REGULIEREN SIE DIE SCHALTUNG OHNE FESTGEKLEMMTEN ZUG ! SEHR OFT KOMMT ES VOR, DASS EIN SCHWERGÄNGIGER SCHALTZUG DEN SCHALTBE= REICH BEGRENZT OHNE DASS DIE SCHALTUNG AN DEN ANSCHLAGSCHRAUBEN ANLIEGT !!!

**SHIMANO DURA-ACE** DAS FUNKTIONSSICHERE RENN-PROGRAMM IN GÜNSTIGER PREISLAGE

Leicht und zuverlässig. SHIMANO hat mehr als 50 Jahre Erfahrung und weiß, daß Sie nur Fahrradteile bester Qualität möchten. Alle Leichtmetallteile der hier gezeigten "DURA-ACE" Serie sind kaltgeschmiedet, um größere Genauigkeit bzw. höhere Zuverlässigkeit zu gewährleisten. Haben Sie den Ehrgeiz Meister zu werden? Auf diese Teile können Sie sich auch bei neuen Rekordversuchen verlassen.

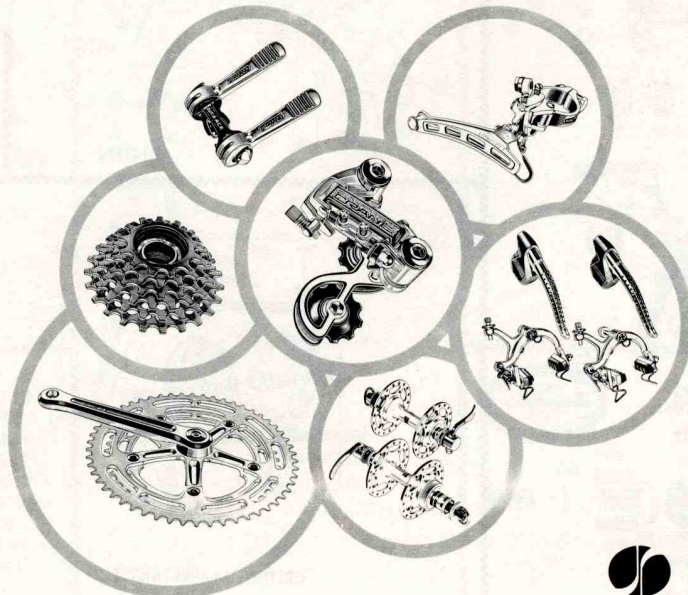

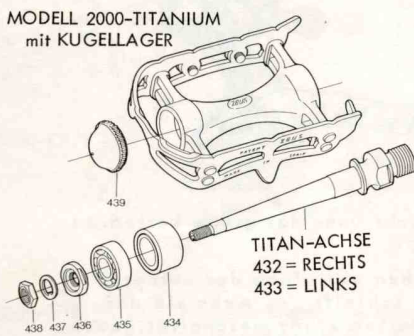
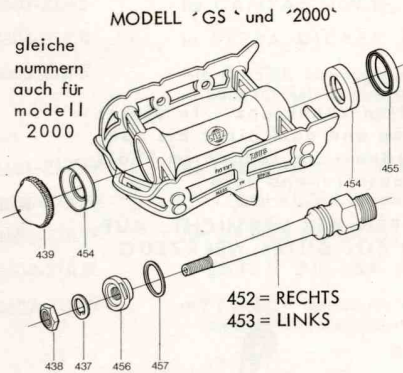

gelochter hebel und die teile 808 / 809 aus titan paßen für alle zeus-naben

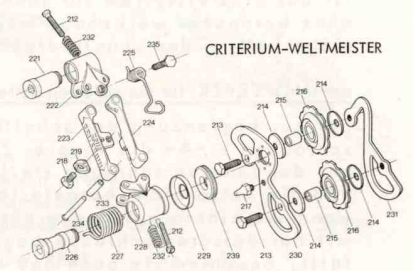
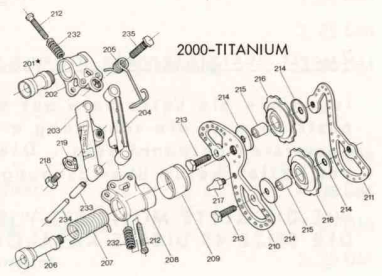
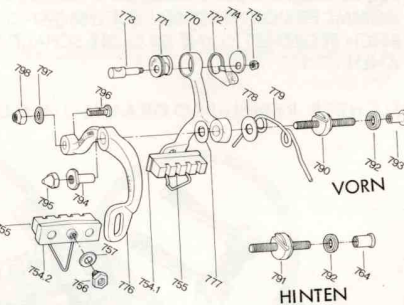
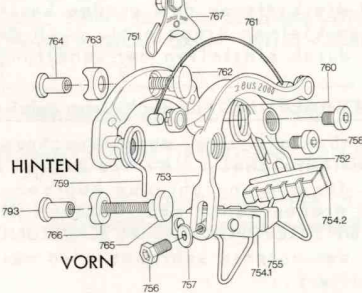
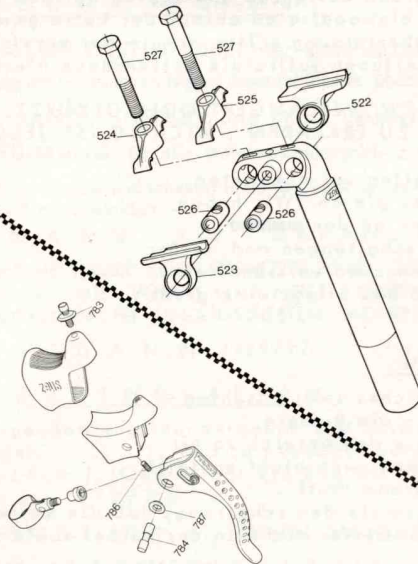
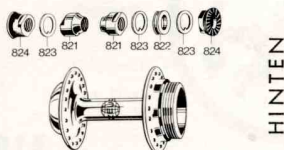
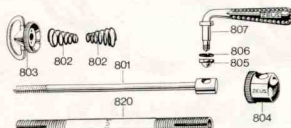
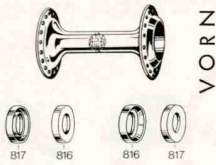
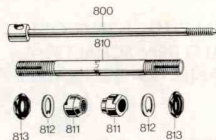

bei bedarf für '2000' diese nummern und zu= sätzlich 2000. Beispiel 275-2000

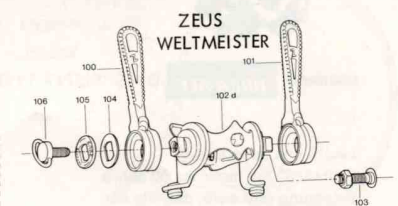
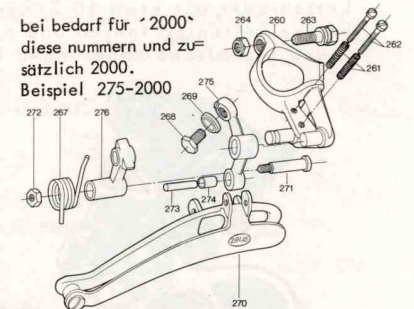

bei bedarf für '2000' diese nummern und zusätzlich 2000. Beispiel 106-2000.

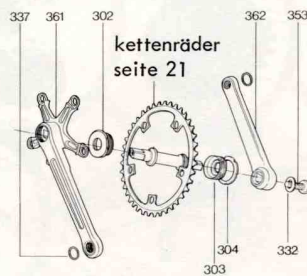

CRITERIUM-WELTMEISTER

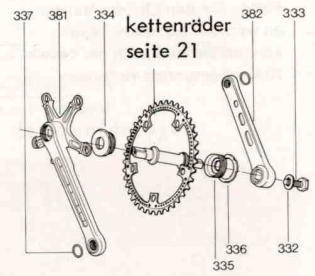

2000-TITANIUM

# Radsporthaus BRÜGELMANN - 6 Frankfurt/Main 90 - Philipp-Reis-Straße 83

LEIDER KÖNNEN WIR NICHT DIE EXPLOSIONS-ZEICHNUNGEN ALLER FABRIKATE IN UNSEREN KATALOG BRINGEN. SOLLTEN SIE WEITERE ERSATZTEIL ABILDUNGEN BENÖTIGEN, SO KÖNNEN WIR IHNEN FOTOKOPIEN AUS DEN ORIGINAL UNTERLAGEN ZUM STÜCKPREIS VON 1.- DM ANFERTIGEN LASSEN. IN DIESEM FALLE MÜSSEN SIE IN DER SPALTE FÜR DIE BESTELL-NUMMER EINTRAGEN: 83900-EXPZ. DAS DIES NUR IM RAHMEN EINER BESTELLUNG MÖGLICH IST, DÜRFTE VERSTÄNDLICH SEIN.

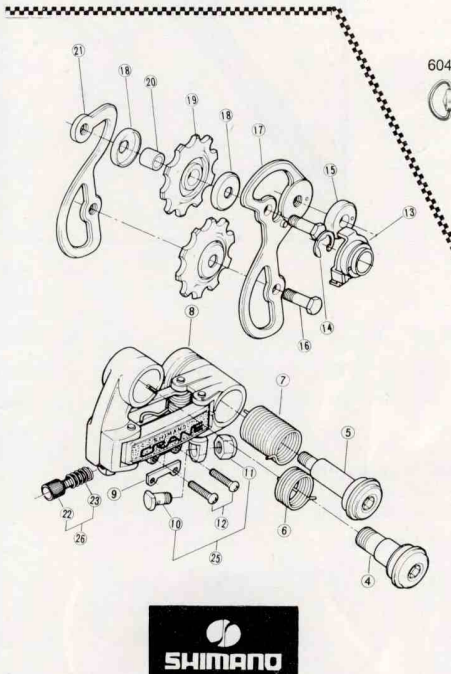
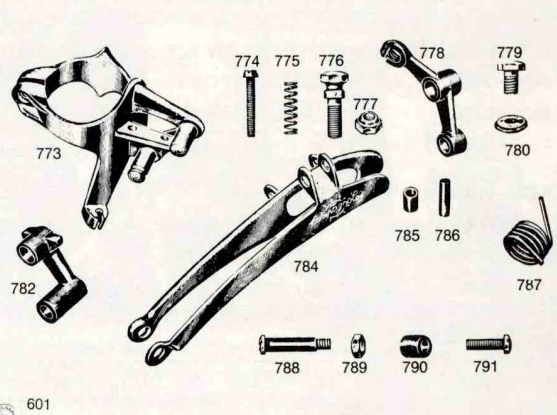
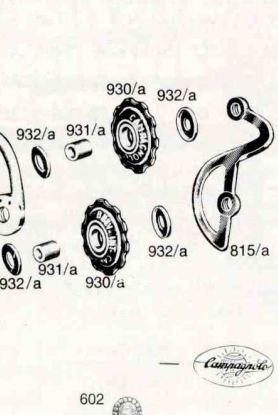
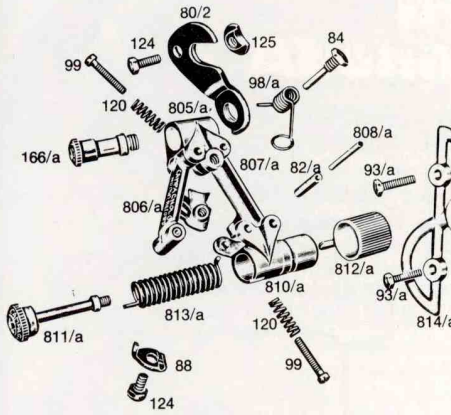

BEI BESTELLUNG VON SHIMANO ERSATZ-TEILEN BITTE DIE BILD-NUMMER ANGEBEN UND ZUSÄTZLICH DIE TYP-BEZEICHNUNG DES UMWERFERS bzw der SCHALTUNG.

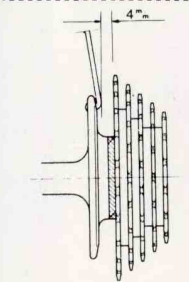
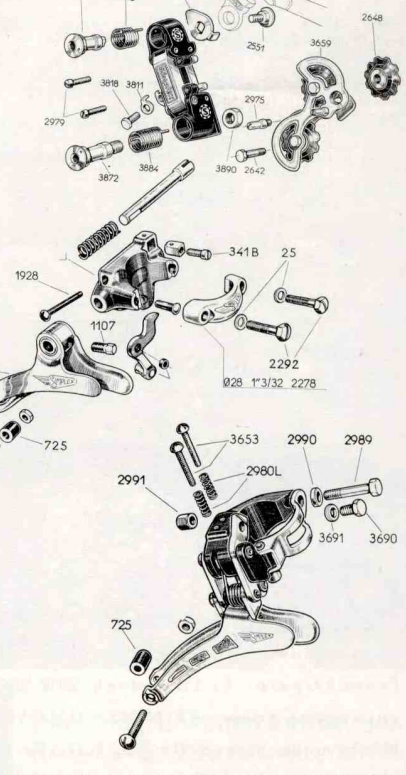
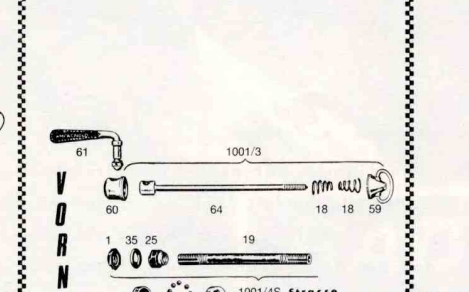
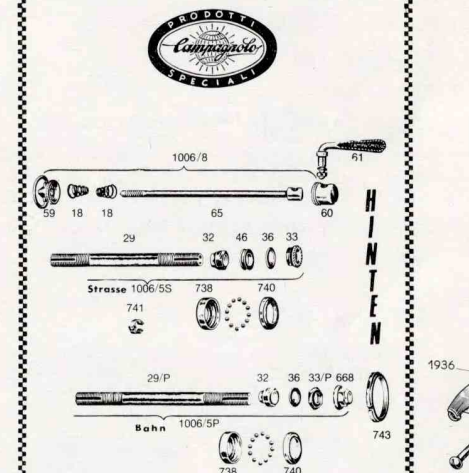
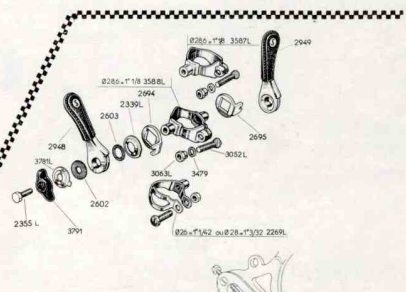
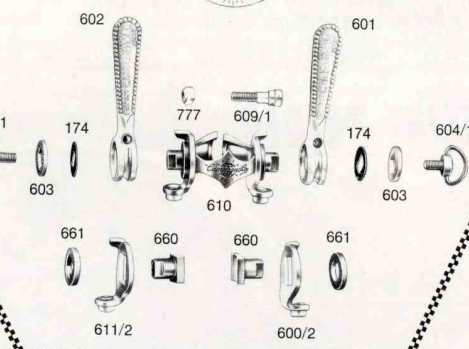
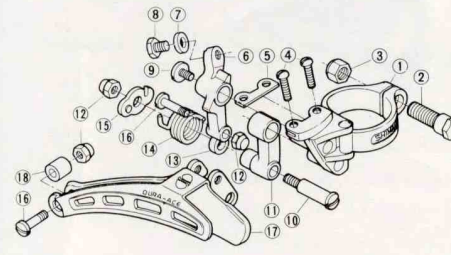

4 mm SOLLTE DER ABSTAND ZWISCHEN DER ÄUSSEREN SPEICHE UND DEM ZAHN = KRANZ MINDESTENS SEIN. ANDERNFALLS ENTSPRECH- ENDE DISTANZRING EIN- FÜGEN! DIESE RINGE FINDEN SIE AUF SEITE -51- ARTIKEL 85100 und 85101.

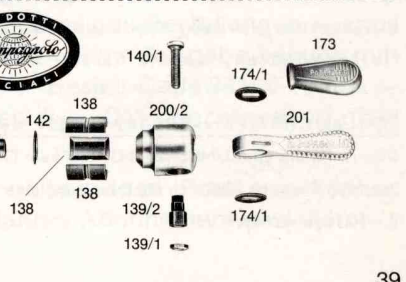
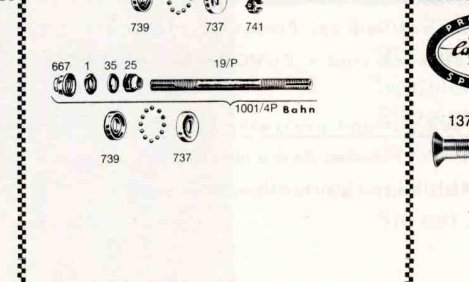

# Radsporthaus BRÜGELMANN – 6 Frankfurt/Main 90 – Philipp-Reis-Straße 83

## DRAHTREIFEN

HIERBEI HANDELT ES SICH UM BESONDERS SCHMALE UND LEICHTE AUSFÜHRUNGEN – MIT SPORTLICHEM, LEICHT ROLLENDEM PROFIL. DIE 26 und 30mm AUSFÜHRUNG PASST AUF DIE NORMALE DRAHTREIFENFELGE. DIE WOLBER W/20 und MICHELIN ELAN BEREIFUNG PASST NUR AUF DIE EXTRA SCHMALEN 20mm FELGEN (Seite 12) – DIESE RÄDER PASSEN IN DER REGEL AUCH IN RENNRAHMEN – LUFTDRUCKEMPFEHLUNG 5 – 7 atü (bar) .

ZUR DE- und MONTAGE EMPFEHLEN WIR AUF JEDEN FALL DEN WERKZEUGSATZ 85400 oder 85401 AUF SEITE 54 !!!!

84000-DE30	WOLBER – SPORT	30 mm breit	9.50 DM ,	84003-SC30	Schlauch hierzu 3.50 DM
84001-DE26	WOLBER – SUPER SPORT	26 mm breit	12.- DM ,	84005-SC26	Schlauch hierzu 5.50 DM

..... DIE EXTRA SCHMALEN SUPERLEICHTEN .....

84006-DE20	WOLBER – W/20	20 mm breit	13.50 DM ,	84007-SC20	Schlauch hierzu 7.- DM = ca. 360 Gramm
84008-DEMI	MICHELIN – ELAN	23 mm breit	13.85 DM ,	84009-SCMI	Schlauch hierzu 6.85 DM = ca. 400 Gramm
84010-DETS	MICHELIN – ELAN/TS	23 mm breit	19.50 DM ,	84011-SCTS	Schlauch hierzu 7.15 DM = ca. 280 Gramm

DER MICHELIN ELAN/TS HAT ANSTELLE DES DRAHTES EIN NYLONBAND, WAS NEBEN DER GEWICHTSPARIS NOCH DEN VORTEIL HAT, DASS SICH DIE DECKE KLEIN ZUSAMMENROLLEN LÄSST, PASSEND FÜR IN EINE REIFENTASCHE !!!

### BRÜGELMANN – SCHLAUCHREIFENSCHONER (Abb. Seite -71-)

84014-SCHO	..... in der seit Jahren bestens bewährten, stabilen Ausführung – MIT LAUFSTREIFEN und RUNDUMGUMMIZUG –
	WERBEPREIS STÜCK nur 7.50 DM

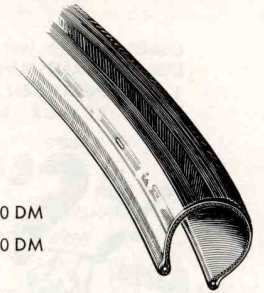

## KLEINE RAEDER

SCHLAUCHREIFEN für

84017-20ZO	für 20" Felge	20.- DM
84018-24ZO	für 24" Felge	15.- DM
84019-26ZO	für 26" Felge	20.- DM

## BAHN

SCHLAUCHREIFEN für

84020-BAHN	DOURDOIGNE / CANETTI –robuster Reifen-	160/180 Gramm	39.- DM
84021-WOBA	NEU-NEU-NEU WOLBER BAHNREIFEN	ca. 180 Gramm	... DM
84022-B120	DOURDOIGNE SEIDE EXTRA-LEICHT –der ideale zeitfahrreifen-	ca. 120 Gramm	52.- DM
84023-B165	CONTINENTAL-SONDERKLASSE-165	160/190 Gramm	67.- DM
84024-B175	CONTINENTAL-SONDERKLASSE-175	180/210 Gramm	70.30 DM
84025-B150	D'ALESSANDRO mit WEISSEM PARALATEX PROTEKTOR SEIDE	140/160 Gramm	69.- DM

Die Gummimischung dieses Protektors hat einen geringen Reibewiderstand . Der Protektor ist der Lauffläche etwa 1,4mm dick !!! Im Gegensatz zu den 0,4/0,6mm anderer Fabrikate mit weißem Protektor ..... DIES BEDEUTET EINE RELATIV LANGE LEBENSDAUER/FAHRLEISTUNG BEI GÜNSTIGSTEN ROLLEIGENSCHAFTEN !

**Clement** BAHN-REIFEN VON CLEMENT HABEN WIR IN DER REGEL IN EINIGEN TYPEN AN LAGER – AB 105 GRAMM – AUCH STEHERREIFEN 24" und 27".

## SCHLAUCHREIFEN für CROSS

84030-QWDI WOLBER 18.50 DM	84031-QWNO WOLBER 21.- DM	84032-QALN D'ALESSANDRO 52.70 DM	84033-QCAN CANETTI 23.- DM	84034-QHUT HUTCHINSON 23.- DM	84035-QCON CONTINENTAL 54.30 DM
----------------------------------	---------------------------------	--	----------------------------------	-------------------------------------	---------------------------------------



## Reifenlagerung und Pflege

Gut abgelagerte Reifen haben eine längere Lebensdauer, größere Kilometerleistung und einen größeren Sicherheitsfaktor gegen das Eindringen von Fremdkörpern. Es ist jedoch SEHR WICHTIG, daß die Reifen RICHTIG abgelagert werden !!! In einem nicht zu warmen Raum –KEIN HEIZUNGSKELLER !– , möglichst auf Felgen aufgezogen und ständig aufgepumpt. Nicht unter hohem Druck, nur soviel – daß der Reifen rund ist . SEHR GUT BEWÄHRT hat sich das einsprühen mit SILICON GUMMISPRAY (siehe Seite 29 "PFLEGEMITTEL"). Wenn die Reifen hiermit von Zeit zu Zeit eingesprüht werden, trocknen sie nicht aus und der Protektor bleibt schön geschmeidig – dies gilt auch für jene Reifen, welche bereits im Gebrauch sind – ZUVOR ABER REINIGEN .

### SCHLAUCHREIFEN-REPARATUREN werden gut und preiswert für unsere STAMMKUNDEN ausgeführt.

Dies ist für uns ein KUNDENDIENST und kein Geschäft ! Bedenken Sie dies bitte bei Ihren Aufträgen . Beachten Sie auch, daß sich die Erledigung einer Bestellung mit gleichzeitiger Reifenreparatur um etwa 8 – 10 Tage verzögert .



## RAD- magazin- Abonnement- Service

So bekommen Sie Ihr RADmagazin noch einfacher, noch schneller und noch preiswerter. Ein Abo verschafft Ihnen alle diese Vorteile. Sie greifen nur noch zu einem Bleistift, zum Kuli oder zur Schreibmaschine und füllen den beiliegenden Abo-Coupon aus. Dann kommt ganz automatisch das RADmagazin in Ihr Haus, und zwar frei Haus. Dreißig Mark kostet Sie der Spaß fürs ganze Jahr – und Sie werden Ihre Freude daran haben: An den Berichten aus der Welt des Radsports mit Farbposter, an den Tips

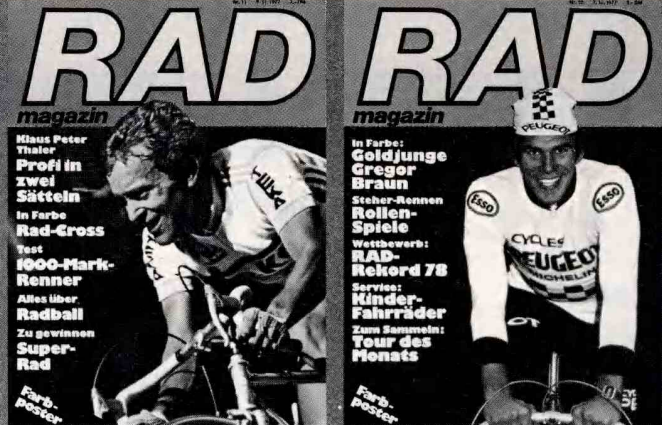

für Ihre sonntägliche Radtour und an dem Verbraucherservice. Vielleicht haben Sie auch Freude an unserem Rätsel, an unseren Serien über berühmte Leute und, und, und... Werden Sie Mitglied unserer RADmagazin-leserfamilie. Der Abo-Service hilft dabei.

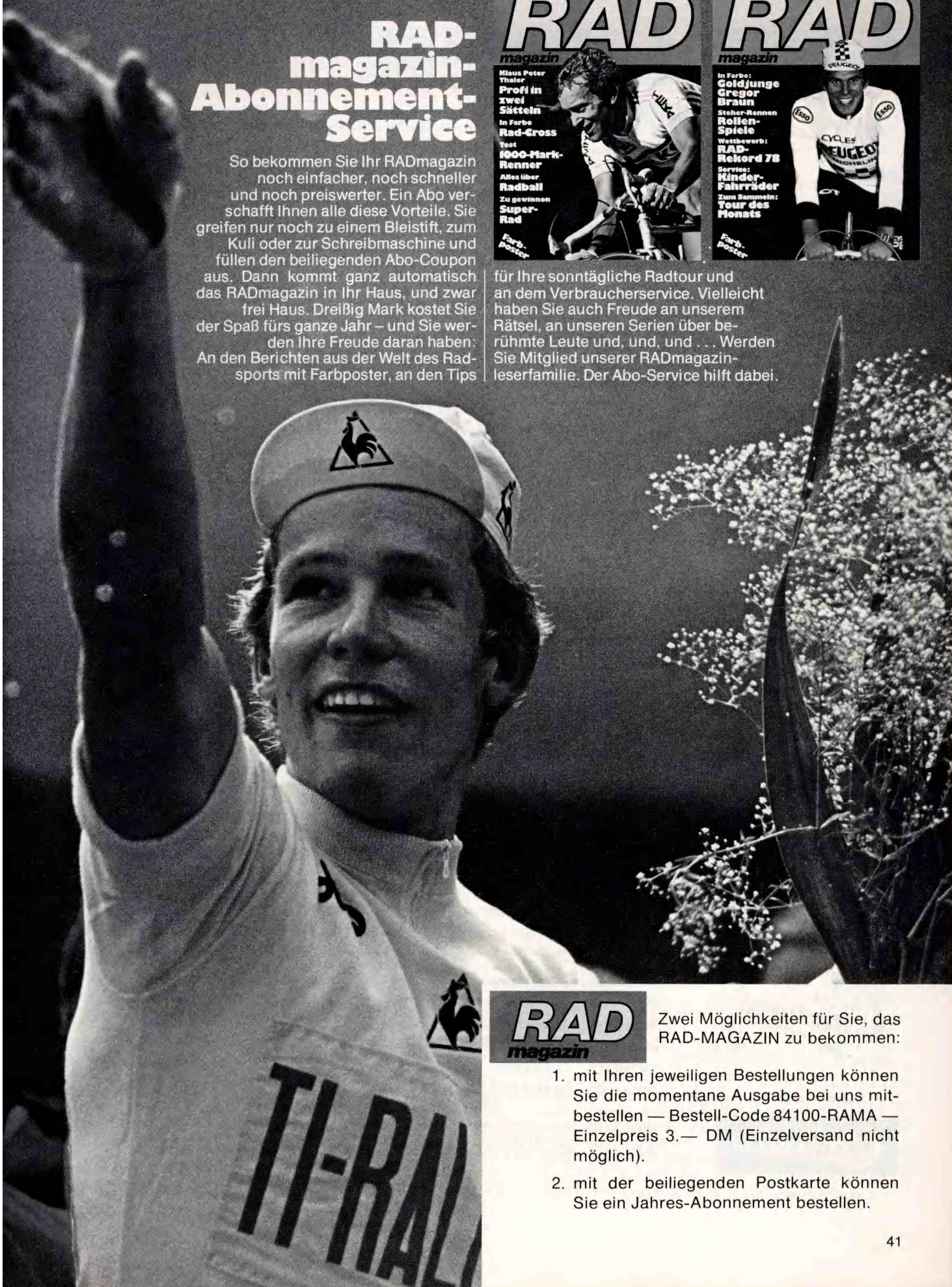

**RAD**  
magazin

Zwei Möglichkeiten für Sie, das RAD-MAGAZIN zu bekommen:

1. mit Ihren jeweiligen Bestellungen können Sie die momentane Ausgabe bei uns mitbestellen — Bestell-Code 84100-RAMA — Einzelpreis 3.— DM (Einzelvesand nicht möglich).
2. mit der beiliegenden Postkarte können Sie ein Jahres-Abonnement bestellen.

SCHLAUCHREIFEN

# WOLBER

DIE WELTMARKE AUS FRANKREICH BIETET EIN KOMPLETTES REIFEN-PROGRAMM ZU BESONDERS GÜNSTIGEN PREISEN BEI SEHR GUTER AUSFÜHRUNG UND QUALITÄT



"JUNIOR-BUTYL" und "CLUB STRADA" BUTYL die zwei preiswerten Typen – ABER mit dem besonderen Butyl Schlauch !!!

UNSER SONDERPREIS !!!

84200-WJUB	JUNIOR-BUTYL		330 Gr.	15.50 DM	13.95 DM
84201-WCLU	CLUB - STRADA mit BUTYLSCHLAUCH		330 Gr.	15.50 DM	13.95 DM



"INTERNATIONAL" und "TEAM CORSA" zwei Allroundreifen aus ägyptischer Baumwolle mit 24 Fäden/cm . Beide MIT BUTYL-Schlauch

84202-WINT	INTERNATIONAL mit BUTYLSCHLAUCH		275 Gr.	16.90 DM	15.25 DM
84203-WCOR	TEAM - CORSA mit BUTYLSCHLAUCH		275 Gr.	16.90 DM	15.25 DM



"SPECIAL COURSE" ; widerstandsfähige leichte Karkasse – Gummiunterlegte Lauffläche = hohe Sicherheit und extrem niedriger Rollwiderstand

84204-WSPC	SPECIAL - COURSE		275 Gr.	19.80 DM	17.80 DM
------------	------------------	--	---------	----------	----------

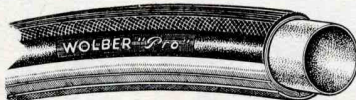

"NEO-PRO", "COMPETITION", "PERFORMANCE" 3 Reifen in echter Profi-Qualität-Competition und Performance werden in HANDARBEIT hergestellt !

84206-WPRO	NEO - PRO		250 Gr.	25.- DM	22.50 DM
84207-WCOM	COMPETITION Handarbeit mit 37 Fäden/cm Gewebe		240 Gr.	37.- DM	33.30 DM
84208-WPER	PERFORMANCE gleiches Gewebe und Handarbeit		220 Gr.	37.- DM	33.30 DM

UND JETZT ..... DER SCHON LANGE GESUCHTE TYP : ein rennreifen mit butyl-schlauch = die vorteile der guten laufeigenschaften eines rennreifen ohne den nachteil, daß man jeden tag aufpumpen muß !!!!

84209-WCOB	der COMPETITION-REIFEN mit BUTYL-SCHLAUCH		270 Gr.	44.- DM	39.60 DM
------------	---	--	---------	---------	----------

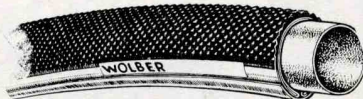

"RENFORCE" , ein sehr robuster Schlauch = reifen, der sich besonders beim Einsatz auf winterlichen Strassen bewährt – im Sommer auf Waldwegen und schlechten Strassen

84205-WREN	RENFORCE mit BUTYLSCHLAUCH		370 GR.	15.50 DM	13.95 DM
------------	----------------------------	--	---------	----------	----------

== SPEZIELLE QUERFELDEIN-GELÄNDEREIFEN FINDEN SIE AUF DER SEITE 41 ==

## SOYO

EIN BESONDERS LEICHTER REIFEN ZU EINEM AUSSERGEWÖHNLICHEN PREIS

84210-SOYO	mit leichtem Fischgräten-Profil	ca. 200 Gramm	NUR nur NUR nur NUR	31.90 DM
------------	---------------------------------	---------------	---------------------	----------

Bei diesem Reifen müssen wir daraufhinweisen, daß es uns nicht möglich ist, evtl. Reklamationen an das Hersteller Werk weiterzuleiten . Wir können jedoch sagen, daß wir von diesem Typ etwa 1.000 Reifen verkauft haben und uns lediglich 4 Reifen reklamiert wurden .



**Continental**

*Clement*

**Canetti**

84215-C175	CONTINENTAL SONDERKLASSE-175		210 Gr.	70.30 DM
84216-C220	CONTINENTAL SONDERKLASSE-220		265 Gr.	52.30 DM
84217-C240	CONTINENTAL SONDERKLASSE-240		275 Gr.	52.30 DM
84220-CL50	CLEMENT typ 50		290/310 Gr.	26.- DM
84221-CL70	CLEMENT typ 70		260/280 Gr.	27.50 DM
84222-CL66	CLEMENT typ STRADA 66		230/250 Gr.	49.- DM
84223-CLCR	CLEMENT typ CRITERIUM		ca. 280 Gr.	46.- DM
84224-CLCL	CLEMENT typ CRITERIUM Leggero		ca. 260 Gr.	49.- DM
84230-CAPT	CANETTI PARIS-TOURS , mit Sonderprotector ohne Profil Gummimischung ähnlich Auto-Renn-Sliks !!!!!		250 Gr.	32.- DM
84231-CACR	CANETTI CRITERIUM mit GRIFFIGEM CRITERIUM PROFIL		200 Gr. !!!	38.- DM
84232-CATF	CANETTI TOUR de FRANCE mit PARA-DOPPELPROTEKTOR		210 Gr.	49.- DM
84233-CAOR	CANETTI CRITERIUM mit ORANGE/ROT farbigem Protector		230 Gr.	39.- DM

DER SONDERPREIS ERGIBT SICH BEIM KAUF VON MINDESTENS 10 REIFEN – bei 10 Stück ist ein Reifen gratis- . Sie bekommen also 10 oder mehr Reifen der normalen Preislage geliefert, berechnet wird jedoch der ermäßigte Sonderpreis .



# Radsporthaus BRÜGELMANN – 6 Frankfurt/Main 90 – Philipp-Reis-Straße 83

## SCHLAUCHREIFEN

= ALLE GEWICHTSANGABEN BERUHEN AUF DURCHSCHNITTSWERTEN UND SIND UNVERBINDLICH ==



mit den D'ALESSANDRO reifen bieten wir ein sortiment an, welches vom robusten trainingsreifen bis zum super-zeitfahrreifen reicht. Über die qualität dieses fabrikates gibt es sehr viel lob, hierbei handelt es sich um einen der ältesten reifenhersteller ! Reklamationen sind fast unbekannt - die reifen sind zum größten teil lange abgelagert ..... DAS GIBT KILOMETERLEISTUNG .

84300-ALEO	typ	LEONE ; ein robuster Reifen mit VOLLPROTEKTOR	360 Gr.	20.80 DM
84301-AMON	typ	MONDIALE ; mit Längsrillen Rennprofil	290 Gr.	18.50 DM
84302-ASPE	typ	SPECIALISSIMO ; mit kräftigerem Protektor , Längsrillen	300 Gr.	24.80 DM
84303-ASUP	typ	SUPER ; mit Rillen oder Mixed Profil "nicht nur der Name ist SUPER - auch die Eigenschaften sind SUPER" -Wir möchten daraufhinweisen, daß Sie von diesem maschinell gefertigten -Reifen nicht den geraden Lauf wie z.B. bei dem typ Imperforabile erwarten -können . Die Laufeigenschaften sind jedoch hervorragend !	290 Gr.	29.80 DM

### D'ALESSANDRO REIFEN DER PROFESSIONEL-SERIE :

84304-AIMP	typ	IMPERFORABILE - SEIDE "der SICHERHEITSREIFEN vieler rennfahrer" -bei diesem reifen soll das eindringen einer nadel keinen "plattfuß" ergeben. Unsere -versuche bestätigten dies in über 90 % der einstichversuche !!!!	240/250 Gr.	55.- DM
84305-ACRI	typ	CRITERIUM - SEIDE	190/200 Gr.	55.- DM
84306-ACRO	typ	CRONOMETRO mit WEISSEM - STRASSENPROTEKTOR !!!!	180 Gr.	73.50 DM

MIT DOURDOIGNE BIETEN WIR IHNEN DEN REIFEN AN, WELCHER VON SEHR VIELEN BERUFSFAHRERN GEFAHREN WIRD - JEDOCH UNTER ANDEREM NAMEN, WIE ES DER VERTRAG DER RENN-MANNSCHAFT DEM FAHRER VORSCHREIBT.

## DOURDOIGNE DOURDOIGNE DER EXKLUSIVE SCHLAUCHREIFEN !!

HANDARBEIT - BESTENS ABGELAGERT - ..... UND DOCH SEHR PREISWERT !!!!

84310-D45W	mit	WAFFELMUSTER PROFIL	245 Gr.	36.- DM	
84311-D45R	mit	LÄNGSRILLEN PROFIL	245 Gr.	36.- DM	
84312-D45K	mit	KAROMUSTER FEINPROFIL	245 Gr.	36.- DM	
84313-D10W	mit	WAFFELMUSTER PROFIL	210 Gr.	38.- DM	
84314-D10R	mit	LÄNGSRILLEN PROFIL	210 Gr.	38.- DM	
84315-D10K	mit	KAROMUSTER FEINPROFIL	210 Gr.	38.- DM	
-trotz unserer langzeitigen Planung kommt es leider vor, daß der eine oder <sup>andere</sup> Profil-typ -einmal vergriffen ist, wir liefern dann die andere Gewichtsklasse bzw anderes Profil. -Sollte dies nicht in Ihrem Sinne sein, bitte bei Bestellung angeben !					
84316-DPAR	typ	PARIS-ROUBAIX = großes Volumen bei geringem Gewicht	260 Gr.	42.- DM	
84317-DPRI	typ	GRAND PRIX DE NATION SEIDE mit kräftigem Protektor	180/200 Gr.	52.- DM	
	84318-DITA	typ	ITALIA = DER ERFOLGSREIFEN DER SAISON '77	250 Gr.	49.- DM

Hierbei handelt es sich um den "210-Gramm-Typ" mit verstärktem ital. Criterium Protektor

### HUTCHINSON



84320-HSSP	typ	SUPER SPRINT	290 Gr.	16.70 DM
84321-HSSB	typ	SUPER SPRINT MIT BUTYL-SCHLAUCH	300 Gr.	17.40 DM
84322-HMIL	typ	MILANO-SAN REMO ein robuster Reifen	320 Gr.	19.60 DM
84323-HGTX	typ	GTX-80 CORSA	290 Gr.	22.50 DM

84034-QHUP	DER IDEALE TOURISTIK-REIFEN - kräftiges Profil mit guten Rolleigenschaften und Butyl-Schlauch, welcher über Wochen die Luft hält. Gewicht ca. 380 Gramm. Der Reifen für den Fahrer, welcher keinen Wert auf geringes Gewicht legt. Bei 6-7 atü Luftdruck hat der Reifen einen Durchmesser von ca. 28mm !!!	NUR nur NUR nur	23.- DM
------------	--	-----------------	---------

DREI BESONDERS BEGEHRTE TYPEN DER HUTCHINSON-HANDARBEIT-SERIE , DIE ABER LEIDER SEHR OFT VERGRIFFEN IST = BEGRENZTE LIEFERUNGEN !!!!



84325-HLEG	typ	LEGGERO-CORSA	270 Gr.	38.50 DM
84326-HSUP	typ	SUPER-CORSA	250 Gr.	44.- DM
84327-HKRO	typ	KRONO	210 Gr.	47.90 DM

Daß bei einem Reifen einmal ein Fehler unterlaufen kann, ist leider bei allen Typen und Fabrikaten möglich . Ersatzansprüche von beanstandeten Reifen können wir jedoch erst nach Bescheid der Herstellerfirma erledigen . Aus organisatorischen Gründen senden wir 2x jährlich (etwa April und Oktober) die beanstandeten Reifen zu den Herstellerfirmen - die Bearbeitung dort dauert dann meist auch noch sehr lange, sodaß Sie im ungünstigen Falle mit einer Abwicklungszeit von mehreren Monaten rechnen können . Wir hoffen auf Ihr diesbezügliches Verständnis . Der Grund hierfür liegt in der Tatsache, daß wir reklamierte Reifen ersetzt haben - von der Herstellerfirma wurde jedoch festgestellt, daß der Reifen zu hart aufgepumpt wurde und so kein werkseitiger Fehler vorliegt (dies nur als Beispiel) .

BEI ZWEIFELSFREIEN FABRIKATIONSFEHLERN BEKOMMEN SIE SELBSTVERSTÄNDLICH VON UNS UMGEHEND ERSATZ .

SCHLAUCHREIFENZUBEHÖR

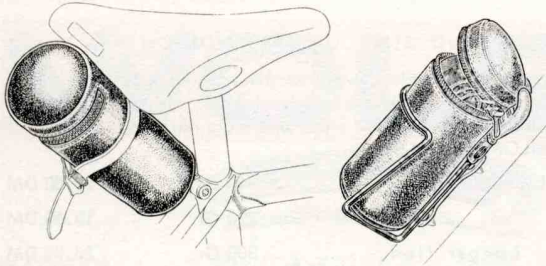

84400-RBOX REIFEN- oder UTENSILIENBOX 11.- DM

Runde Ausführung in Skai mit rundum Reißverschluß - zum Aufstecken in den Flaschenhalter bzw zur Befestigung mit Riemen am Sattel .

Ein WIRKLICH SCHÖNES STÜCK zum hochwertigen Rad . . . . weg von den riesigen, altertümlichen Reifentaschen oder dem "Blumenstrauss" unter dem Sattel .

Passt allerdings nur für leichte, geschmeidige Reifentypen.

84401-REHA

PATENT-RESERVEREIFENHALTER -

4.50 DM

seit vielen Jahren bestens bewährt, der Halter wird am Sattel fest angeschraubt - der doppelte Gummi = zug wird einfach um den Reifen gespannt und eingehängt. WICHTIG ist jedoch, daß der Reifen in einer Tasche ist und somit gegen Scheuern geschützt ist .



SCHLAUCHREIFENTASCHEN

Bester Schutz für den Reifen gegen Schmutz und gegen Durchscheuern ! In der Tasche können Sie auch etwas Werkzeug und Ihr "NOT-GELD" unterbringen . . . .

84405-REKU

Ausführung in Kunstleder

in den Farben ROT, WEISS oder BRAUN

4.80 DM

84406-RELE

Ausführung in Leder

in SCHWARZ

6.90 DM

84410-REFL

SCHLAUCHREIFEN REPARATUR-NECESSAIRES (FLICKZEUG)

komplett NUR

2.50 DM

Ein praktisches Blech-Kästchen mit dem nötigen Inhalt was man alles zur Schlauchreifen-Reparatur benötigt ; NADEL - GARN - FINGERHUT - RAUHPAPIER - EXTRA VORBEREITETE FLICKEN ZUR REPARATUR DER DÜNNEN SCHLÄUCHE .

84411-FLIC

FLICKZEUG zur Reparatur der dünnen Schläuche von Schlauchreifen und Drahtreifen

2.- DM

84412-GARN

NÄHGARN mit Nadel zur Reparatur der Schlauchreifen

-.90 DM

84413-VENT

VENTIL mit Schraube und Mutter für Schlauchreifen und Schläuche von Drahtreifen

1.50 DM

84414-GULÖ

GU-LÖSUNG zum Aufkleben des Nahtschutzbandes bei der Reifenreparatur Tube

-.50 DM

84415-LÖDO

. . . . . für Großverbraucher

1/2 kg Dose

6.- DM

84416-KLDO

. . . . . für den kleinen Großverbraucher

kleine Dose

2.- DM



FELGENKLEBEBAND

= Der sauberste und sicherste Weg zum Aufkleben von Straßen-Reifen Montage-Anleitung siehe Seite 14

Ein mit Band aufgeklebter Reifen trocknet nicht aus und ist auch nach Jahren noch sicher auf der Felge

84420-VORW Original

**VORWERK**

Rolle reicht für 2 Reifen

1.70 DM

84421-VO10

. . . . . in VORRATSPACKUNG MIT 10 ROLLEN

NUR 15.50 DM

84422-JANT

Original **JANTEX**

Rolle reicht für 2 Reifen

2.35 DM

84423-JA10

. . . . . in VORRATSPACKUNG MIT 10 ROLLEN

NUR 22.- DM



SCHLAUCHREIFENKIT =

Bei Kitt ist zu beachten, daß die Reifen von Zeit zu Zeit neu aufgekitet werden müssen !!! Der Kitt behält die Klebekraft nur eine begrenzte Zeit, trocknet aus und wird spröde - denken Sie hieran bevor es zu Spät ist !!!!

84426-TUBA

TUBASTI - der weiße Weltmeister-Kitt

1.15 DM

84427-TUDO

TUBASTI - in preiswerter 250 Gramm Spardose

NUR

5.50 DM

84428-WOLB

WOLBER - NEU, nach neuesten Erkenntnissen -braun-

1.30 DM

84429-CLEM

CLEMENT - in braun

1.80 DM

84435-PINS

PINSEL zum Auftragen von Kitt oder Schellack (und auch für andere Zwecke)

-.50 DM



SHELLACK für BAHN

zum Aufkleben von Bahnreifen - zum Aufkleben der Bahnreifen können wir nur echten Schellack empfehlen wie er seit Anfang des Sports in aller Welt benutzt wird. Vor schnelltrocknenden "Wunderklebern" können wir für diesen Zweck nur warnen . . . . wir haben die Ergebnisse gesehen . . . .

84430-WERK

in sehr preisgünstiger Werkstatt-Abfüllung aus bestem BLONDEN Rohschellack

9.- DM

84431-TUBE

von Clement in Tube

1.80 DM

84435-PINS

PINSEL zum Auftragen von Schellack oder Kitt (und auch für andere Zwecke)

-.50 DM

WIR FREUEN UNS AUF IHREN BESUCH - aber beachten Sie bitte die Ladenverkaufszeiten in unserem Radsport-Shop (Seite 2) !!!! Ausserhalb dieser Verkaufszeiten ist wirklich keine Möglichkeit Sie zu bedienen - das würde unseren ganzen Ablauf im Versand durcheinander = werfen und hätte das Ergebnis von verzögerten Lieferungen im Versand .

BRINGEN SIE AUCH ZEIT MIT - in unserem RADSPORT-SHOP treffen sich Radsportler aus aller Welt und da ist es öfters etwas voll .

**ATÜ-LUFTDRUCKMESSER**

Im Normalfall werden auf der Bahn die Reifen mit 10 - 12 atü Luftdruck gefahren - auf der Strasse ist der Luftdruck 5 - 8 atü. Der richtige Luftdruck erhöht die Lebensdauer des Reifen, gibt Sicherheit und leichten Lauf.

- 84500-ATÜ8
- 84501-AGU8
- 84505-ATCL
- 84506-GUCL

in handlicher Ausführung bis 8 atü - mit Etui      Abbildung rechts      11.- DM  
Ersatzgummi hierzu      -.40 DM

Original *Clement* bis 16 atü - in verchromter Ausführung      29.- DM  
Ersatzgummi hierzu      -.40 DM



**NAGELREISSER**

-Abbildung links-

.... EINE ÜBERLIEFERUNG AUS DER STEINZEIT DES RADSPORT ....  
Erfahrungsgemäß dringt ein Fremdkörper, welcher sich im Reifen gefangen hat, erst nach einigen Radumdrehungen in den Schlauch ein. Ein "Nagelreißer" reißt diesen Fremdkörper jedoch schon in der ersten Radumdrehung wieder von dem Reifen. Anhängender Strassen-split wird gleich wieder abgestreift.

84509-NARE in leichter Aluminium-Ausführung      Stück      2.- DM

**SCHLÖSSER**

FÜR BEI UNS GEKAUFTE RÄDER BESTEHT DIE MÖGLICHKEIT EINES VERSICHERUNGS-ABSCHLUSSES GEGEN DIEBSTAHL (AUCH TEIL-DIEBSTAHL), HAFTPFLICHT und VOLL-KASKO !!!!!  
DER ABSCHLUSS IST NUR BEIM KAUF MÖGLICH - AUCH IM VERSAND.

♦ DIE JAHRESPRÄMIE BETRÄGT FÜR RÄDER ÜBER 600.- DM = 6% VOM WERT DES RADES + 2.- DM GEBÜHR. ♦  
♦ DIE SCHADENSVERGÜTUNG ERFOLGT MIT 10% SELBSTBETEILIGUNG. ♦

- 84510-803M STAHLKABEL-SICHERHEITSSCHLOSS mit Schlüssel      Messing-Ausführung      4.60 DM      4.60 DM
- 84511-721Z KETTE mit PLASTIKÜBERZUG - SCHLOSS mit ZAHLENKOMBINATION      4.60 DM
- klein zusammenlegbar, passt in Reifentasche zum Ersatzreifen-      Abb. rechts



**SCHMIERMITTEL - ÖL und FETT**

Bei den von uns angebotenen Schmiermittel handelt es sich um keine "Wundermittel"! Diese Mittel wurden jedoch SPEZIELL für den RADSPORT entwickelt bzw haben sich für diese Anforderungen bestens bewährt = relativ geringe Drehzahlen  
große Belastung  
höchste Präzision der Lager  
Schmutz und Wasser usw...

Daß hierbei kein gewöhnliches Fett ausreicht, dürfte verständlich sein .....

- 84512-FAOL FEINES HARZ- und SÄUREFREIES ÖL      in Spritzflasche      1.- DM
- 84513-TUFE FEINSTES KUGELLAGERFETT      in Tube mit feiner Spritztülle      1.50 DM
- 84514-FETT STANDARD-KUGELLAGERFETT -ROT-      in preisgünstiger 1/2 kg Dose      NUR      4.50 DM
- 100-Gramm-Dose      3.50 DM



- 84515-CFET
- 84516-ZFET



**ZEUS-2000**  
SPECIAL COMPETITION

EIN BESONDERS HOCHWERTIGES SCHMIERMITTEL WELCHES VON ZAHLREICHEN MECHANIKERN IM HARTEN RENNSPORT GETESTET WURDE. UNTER ANDEREM IN DER TOUR DE FRANCE - SPANIEN RUNDFAHRT UND DER "REGEN-WELTMEISTERSCHAFT" IN VENEZUELA



- 84517-TEFL TEFLON in der SPRÜHDÖSE das fettlose Schmier- und Gleitmittel      100-Gramm-Spraydose      5.95 DM
- 84518-KFET KETTENFETT gibt leichten Kettenablauf und verhindert das Springen der Kette im Regen      große Tube      NUR      3.- DM
- 84519-KESP KETTENSCHMIERSTOFF -Abbildung oben-      in Pinsel-Spray-Dose      7.80 DM

DER HIT DER VERGANGENEN SAISON - BESTENS BEWÄHRT - VIELFACH GELOBT - OFT AUSVERKAUFT - Man merkt es, hier haben endlich mal Leute gedacht und gearbeitet, die selbst Ketten schmieren. Bisher hat man sich vielleicht geärgert, weil ein Schmierstoff schlecht anzuwenden oder bei einem Spray mehr neben als auf der Kette war. Wichtig ist eine SPARSAME Anwendung dieses Schmiermittels - sonst verschmiert sich alles .....



**KETTE MONTIEREN ..... DEMONTIEREN ..... KÜRZEN ..... VERLÄNGERN**

DER ARBEITSVORGANG IST IMMER DER GLEICHE - WICHTIG IST EIN GUTES WERKZEUG, WOVON WIR AUF SEITE 60 EINIGES ANBIETEN - EINE ERKLÄRUNG ZU DER RICHTIGEN KETTENLÄNGE IST AUF DER SEITE 37.



MIT DEM KETTENNIETENDRÜCKER bzw NIETZANGE DRÜCKEN SIE DEN NIET AUS DEM KETTENGLIED, SO= DASS DIESER NOCH IN DER LASCHE HÄNGT. NUN WIRD DIE KETTE AN DEM ANDEREN ENDE AUF DIE RICHTIGE LÄNGE GEBRACHT. DAS ZUSAMMENSCHLIESSEN DER KETTE ERFOLGT, INDEM DAS GESCHLOSSENE GLIED IN DAS OFFENE GLIED EINGEFÜHRT WIRD UND DER NIET MIT DEM NIETENDRÜCKER bzw DER ZANGE EINGESCHOBEN WIRD. SOLLTE DIESE STELLE NUN ETWAS SCHWERGÄNGIG SEIN, SO IST DIES DURCH EIN LEICHTES SEITLICHES BIEGEN ZU BEHEBEN ..... DAS IST ALLES - WIRKLICH KEIN PROBLEM !

# GAZELLE

DAS RAD DER WELTMEISTER UND OLYMPIASIEGER – MEHRERE SIEGE BEI DEN WELTMEISTERSCHAFTEN DER BERUFSSTRASSENFAHRER MIT GENAU DEM GLEICHEN RAD WIE WIR ES IHNEN BIETEN. DER GAZELLE RAHMEN IST SO AUSGEARBEITET, DASS ES SICH ERÜBRIGT, BESONDER RAHMEN FÜR BERUFSFAHRER EXTRA ZU BAUEN – GENAU DEN GLEICHEN RAHMEN WIE SIE IN UNSEREM PROGRAMM FINDEN, FAHREN AUCH DIE PROFIS UND SPITZENAMATEURE .....

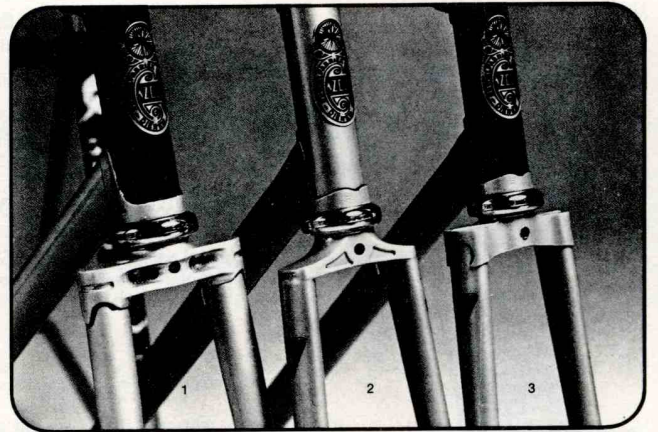
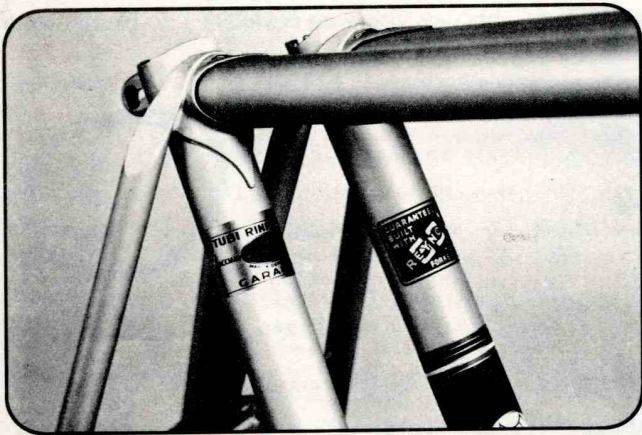

EINE KLEINIGKEIT AUS DEN VIELEN KLEINIGKEITEN DES GAZELLE-RAHMEN IM DETAIL; DIE VERARBEITUNG DER SATTEL=MUFFE IN VERBINDUNG MIT DEM HINTERBAU

DAS GAZELLE RAD KANN GANZ NACH IHREN SPEZIELLEN WÜNSCHEN ZU = SAMMENGESTELLT WERDEN. DIE KOMPLLETTE MONTAGE IST KOSTENLOS !!!

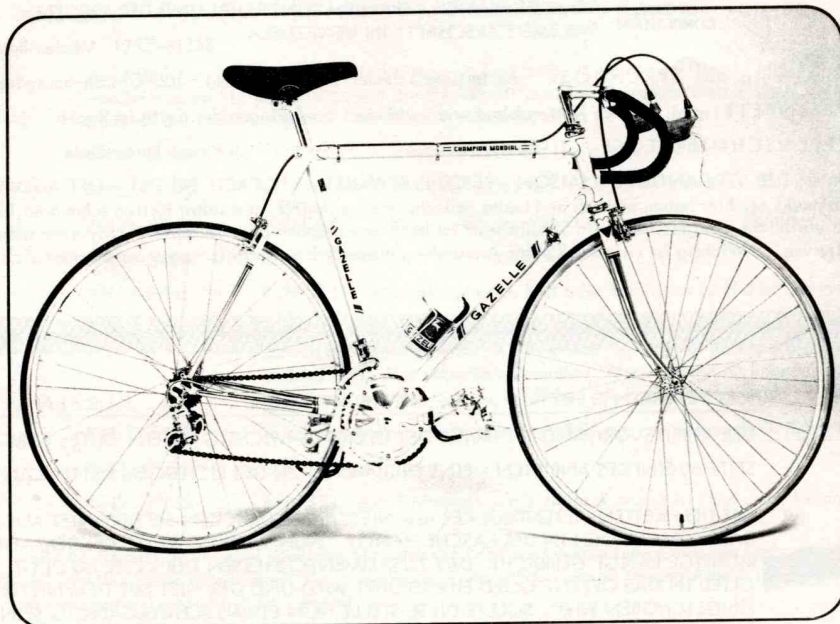

GABELKÖPFE IN VERSCHIEDENE AUSFÜHRUNGEN WERDEN BEI GAZELLE VERARBEITET; 1.) DER BAHNKOPF, hier noch zusätzlich aus=

gebohrt. 2.) DER NEUE ZEUS-2000 KOPF WIE ER BEI DEM TYP SUPER - 2000 VERWENDET IST. 3.) DER SEIT JAHREN BESTENS BEWÄHRTE GABELKOPF IN DER GAZELLE RENN=RAHMEN PRODUKTION !

# Radsporthaus BRÜGELMANN – 6 Frankfurt/Main 90 – Philipp-Reis-Straße 83

## SCHUTZBLECHE / KOTSCHÜTZER

84700-KOES **SGE-chromoplastics** laut werksseitigen Demonstrationen UNZERBRECHLICH 13.80 DM  
Kunststoff-Ausführung wie verchromt - nichtrostend - leicht und stabil  
Garnitur komplett mit Streben zur Befestigung

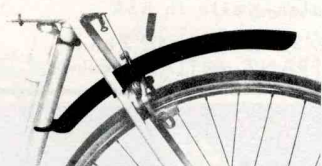

KLEINES  
AUFSTECK-SCHUTZBLECH  
WIRD NUR AUFGESTECKT,  
OHNE JEGLICHES SCHRAUBEN.  
Ausführung in Plastik

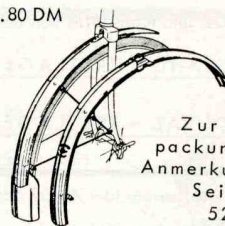

Zur Ver =  
packung siehe  
Anmerkung auf  
Seite  
52

84703-KOCA CAMPAGNOLO Befestigungsschrauben zur Montage der Schutzblechstrebe am Ausfallende -chrom, 6-kant Kopf á - .45 DM  
84704-KOEI . . . . . einfache Befestigungsschraube mit Mutter und Scheibe á - .15 DM  
84705-KOBA BEFESTIGUNGSBANDAGEN werden zu den modernen Rahmen benötigt, welche an den Ausfallenden keine Gewindelöcher mehr haben. Mit Gummiüberzug = Lackschutz 4 Stück 5.30 DM  
84706-KOFÄ SCHMUTZFÄNGER zur Befestigung am VORDER und HINTER -Kotschützer . So schützen Sie sich selbst und auch den am Hinterrad mitfahrenden Kameraden Stück 1.- DM

## SPEICHEN

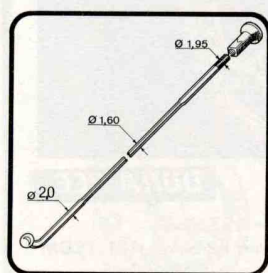

PRYM-BERG/UNION RENNSPEICHEN MIT VERSTÄRKTEN ENDEN - VERCHROMT  
in den Längen 290 - 292 - 294 - 296 - 298 - 300 - 303 - 305 - 306 und 310 mm

84710-SP01 Stück -.22 DM / 84711-SP00 100er Packung 17.- DM ( Preise sind mit 12mm Nippel )

NIROSTA-RENNPEICHEN , wie sie insbesondere in Italien üblich sind .  
1,8 mm - nur in 100er Packung mit 12mm Nippel in den Längen 294 - 298 - 300 - 303 und 305 mm

84712-NIRO 23.- DM

TITAN-RENNPEICHEN mit leichten ERGAL-Nippel (nur 3,7 Gramm)  
1,8 mm - nur in den Standard-Längen +/- 1mm

84713-TITA Stück 1.60 DM



WIR BITTEN ZU BEACHTEN, DASS TITAN-SPEICHEN EMPFINDLICHER SIND ALS GEWÖHNLICHE STAHLPEICHEN . FÜR FAHRER MIT ÜBER 80kg UND UNRUHIGER FAHRWEISE KÖNNEN WIR DIESE SPEICHEN NICHT EMPFEHLEN - DESWEITEREN IST ZU BEACHTEN, DASS TITAN-SPEICHEN NICHT SO HART GESpanNT WERDEN DÜRFEN WIE NORMAL-SPEICHEN !



DAS EINLEGEN UND ZENTRIEREN DER SPEICHEN MIT ERGAL bzw ALUMINIUM NIPPEL ERFORDERT ETWA DIE DREIFACHE ZEIT !!!  
BEI SELBSTVERARBEITUNG EMPFEHLEN WIR, DAS SPEICHENGWINDE MIT EINEM ÖL/GRAPHIT GEMISCH EINZUSTREICHEN - DIES VERHINDERT EIN AUSREISSEN DES GWINDES UND ERLEICHTERT DAS ZENTRIEREN . . . . . UND DAS NACHZENTRIEREN ZU SPÄTEREM ZEITPUNKT .

WIEDER IM PROGRAMM :

BESONDERS HOCHFESTE ALUMINIUM-NIPPEL mit speziellem Gewinde für die 2mm Prym Rennspeichen 84718-ANIP 50er Beutel 15.- DM

SPEICHEN-SCHUTZSCHEIBEN verhindern das Beschädigen der Speiche bei überspringender Kette - unentbehrlich bei Geländefahrten

84715-SPSN Standardgröße bis etwa 24 Zähne 1.- DM , 84716-SPSQ . . . . . Querfeldein-Modell mit 19cm Plastikrand 2.50 DM

STEUERSÄTZE mit \* sind auch mit franz. Gewinde (z.B. Peugeot) lieferbar

## STAHL

84720-STST	STANDARD - RENNSTEUERSATZ	8.- DM
84721-STTL	TANGE LEVIN - RENNSTEUERSATZ	18.- DM
84722-STSH*	SHIMANO - RENNSTEUERSATZ DURA ACE in hell	29.50 DM
84723-STSS*	SHIMANO - RENNSTEUERSATZ DURA ACE in schwarz	30.50 DM
84724-STZE*	ZEUS - WELTMEISTER STEUERSATZ mit EXTRA GROSSEM Kugellauf = lange Lebensdauer	33.- DM
84725-STCR*	CAMPAGNOLO - STEUERSATZ modell RECORD	46.50 DM

## LEICHT-TYPEN

84730-STCO	Ital. Steuersatz aus Ergal - hochwertig geschliffene Stahlkugellaufflächen in hell oder schwarz	100 Gr. 49.- DM
84731-STDU	DUBID Leichtmetallsteuersatz, schweizer Präzision mit ELOXIERTEN Oberflächen hell, schwarz oder gold	NUR 100 Gr. 60.- DM
84732-STTA*	T. A. Präzisions-Steuersatz in Alu hell oder schwarz	95 Gr. 88.- DM
84733-STCA*	CAMPAGNOLO SUPER-RECORD Alu Steuersatz nur in hell	115 Gr. 72.- DM



kopfmutter



- zwischenring



- schraubschale



- rahmenkonus



- rahmenschale



- gabelkonus

benutzen Sie diese bezeichnungen zur bestellung von einzelteilen mit der angabe des fabrikates und modell

TRETLAGER

Kurbeln, Kettenräder und Kleinteile von den Tretlagern sind auch einzeln lieferbar – Beachten Sie Bitte unsere Anmerkung auf Seite -3- ..

- 84810-EIST **STAHL - TRETLAGER** in einfacher Ausführung mit 3-arm Kurbeln (170 mm)  
Doppelkettenrad 45/52, Achse-Schalen-Keile in BSA 29.- DM
- 84812-EIAL **DURAL - TRETLAGER** (Aluminium), Doppelkettenrad 42/52 oder 42/46 Zähne,  
konische 4-kant-Achse, mit BSA-FRANZ und ITAL. Gewinde 60.- DM

84815-NORM mit Kettenräder 42/52 oder /53 80.-DM  
84816-GEÄN mit anderer Zähnezahl 90.-DM  
42 bis 54 Z. zur Auswahl

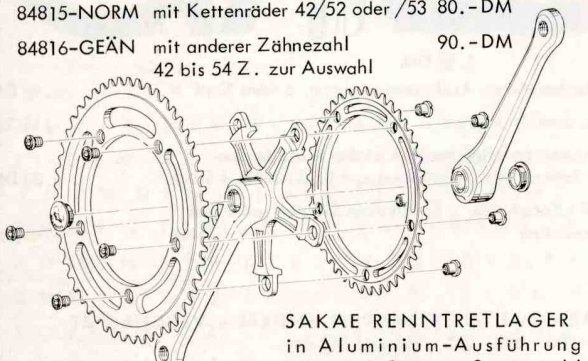

**SAKAE RENNTRETLAGER**  
in Aluminium-Ausführung  
passend Campag.-System !!

**STRONGLIGHT**  
Ensemble 105 bis  
84819-S105 155.-DM



Kettenräder mit  
38 bis 56 Zähne -  
von Stronglight  
führen wir nur  
die Standard-  
länge 170 mm

**Sugino**



**SR SAKAE**

-made in japan-  
DIE PREISWERTE  
RENN-TRETLAGER  
SERIE IN BEWÄHRTER  
QUALITÄT !!!!

Kurbellängen =  
170 oder 175 mm

ALLE TEILE AUSTAUSCHBAR IM CAMPAGOLO-SYSTEM .

84826-SSHE mit 42/52 oder 42/53 Zähne 125.- DM  
84827-SSSO mit anderen K'räder von 42 bis 57 135.- DM  
84828-SSSW mit schwarzen Kettenräder 145.- DM  
es stehen 42, 46, 52, 53 zur Verfügung

**SHIMANO DURA-ACE**

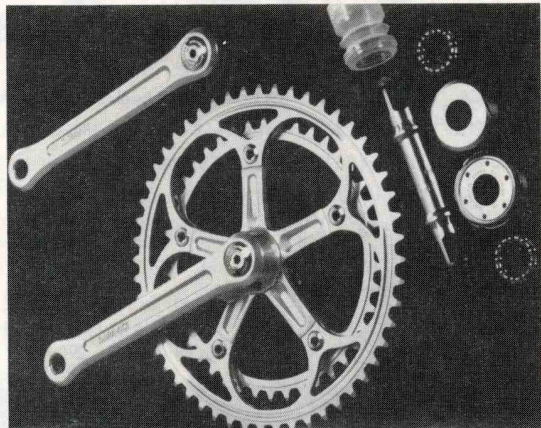

84820-SHIH Kettenräder von 39 - 55 Zähne  
165/170/172,5/175mm Kurbeln 171.15 DM

84821-SHIS mit SCHWARZEN Kettenrädern 175.60 DM

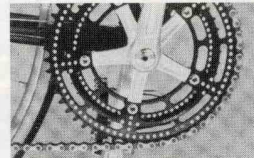

84822-SHIL gebohrte Ausführung  
nur 42/52 oder 42/53 Zähne 199.15 DM

84823-SHIN mit Kettenräder in NEUER  
Ausführung 42/52 oder 42/53 188.15 DM  
-Abbildung ganz oben-

**BAHN**

TRETLAGER MIT 1-FACH KETTENRAD 1/2" x 1/8" - 165 mm

84840-TABC T. A. in leichter Ausführung 99.50 DM  
84842-TABA T. A. in ADAPTEUR-Ausführung 118.50 DM  
84844-SUBA Sakae/Sugino im Camp. System 95.- DM  
84846-CBAH CAMPAGNOLO System CA 235.- DM

STEHER-KETTENRÄDER sind von T. A. und CAMP an Lager!  
Kurbellänge bei Camp. ab 165mm jeweils alle 2,5 mm

**SCHÜLER**

TRETLAGER MIT EXTRA KURZEN KURBELN, SPEZIELL ABGESTIMMT  
FÜR DIE KLEINEN ÜBERSETZUNGEN VON 69" / 74" IN DEN  
SCHÜLER- und BAMBIKLASSEN. DOPPELKETTENRAD MIT 40/46 Z.  
ODER NACH WAHL, ENTSPRECHEND DER LIEFERMÖGLICHKEIT .

84830-SCHZ ZEUS-WELTMEISTER mit ausgearbeiteten Kettenrädern - Kurbellänge 150 mm = BESTENS BEWÄHRT !!! 166.- DM  
-auch mit dem superleichten ZEUS-2000 TITANIUM Innenlager lieferbar -

84831-SCHT T. A. SPEZIAL mit den Kurbellängen 160 oder 165 mm 118.- DM



TRETLAGER



*Specialites* **T.A.**

T.A. TRETLAGER modell CRITERIUM –Abbildung rechts-  
5-BA System , Kettenräder von 43 bis 53 zur Auswahl .  
Kurbeln in den Längen 160, 165, 170, 175 und 180 mm .

84910-TAC1	... mit 1-fach Kettenrad	99.50 DM
84911-TAC2	... mit 2-fach Kettenrad	118.- DM
84912-TAC3	... mit 3-fach Kettenrad	136.- DM

T.A. TRETLAGER modell ADAPTEUR –siehe Seite 19-  
Kettenräder stehen von 43 bis 60 Zähne zur Verfügung,  
Kurbeln in den Längen wie das obige modell CRITERIUM

84915-TAA2	... mit 2-fach Kettenrad bis 52 Zähne	130.- DM
84916-TAAÜ	... ab 53 Zähne	135.- DM

84919-TAPR T.A. TRETLAGER modell PROFESSIONNEL –Abb.links-  
170mm Kurbeln – Kettenräder von 38 bis 53 Zähne



*Specialites* **T.A.**



*Campagnolo*

modell RECORD  
Kettenräder von 42 bis 57 Zähne  
84925-CREC 235.- DM

modell RECORD  
mit schmutzgeschütztem Lager  
und Plastikhülse , Aufpreis  
84926-SCHM 10.- DM

modell SUPER-RECORD  
Kettenräder 42, 52, 53 und 54 Z.  
-Abbildung links-  
84927-CSUP 405.- DM

Das Lager ist in schmutzgeschützter Ausführung mit Plastikhülse  
TITAN-Achse und ALUMINIUM-Schalen , die Kugellauffläche  
ist aus Stahl .

Kurbellängen von 165 bis 180mm lieferbar , allerdings mit sehr  
großer Einschränkung , da die Firma Campagnolo für Sonder =  
längen erhebliche Lieferschwierigkeiten hat .

CAMPAGNOLO TRETLAGER bzw. KETTENRÄDER IN  
SPEZIELLER BEARBEITUNG FINDEN SIE AUF SEITE 13  
IM BRÜGELMANN FINISH, SEITE 20 IM GIOS-FINISH,  
und auf SEITE 81 im COLNAGO-FINISH

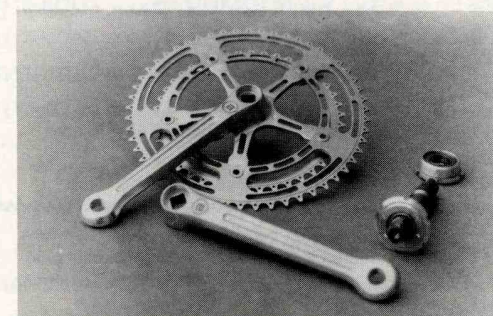

84929-ALES 298.- DM

**NEU** EIN SUPERLEICHES  
TRETLAGER IN UNBE-  
SCHREIBBAR SCHÖNER  
VERARBEITUNG VON  
'APPLICAZIONI LEGHE'  
AUS ITALIEN

TITAN-ACHSE mit KUGELLAGER  
- N U R 660 GRAMM !!!

NUR MIT ZÄHNEZAHL 42, 52  
oder 53

EINE ANMERKUNG

ZU DEN  
KURBELLÄNGEN ;

IM FRÜHJAHR KONNTEN  
WIR FESTSTELLEN, DASS  
FAST ALLE PROFI-ASSE  
KURBELN IN DER LÄNGE  
VON 170mm  
MONTIERT HATTEN .

Nach Anlauf der Rennsaison  
-etwa Mai- waren Kurbeln  
mit 172,5 und 175mm oft  
anzutreffen. In der  
Hauptsaison -Juni/Juli- hatte  
der grösste Teil der Spitzen-  
klasse 'lange Kurbeln'  
montiert . Das zeigt also,  
dass mit ansteigender Form  
die Kurbeln gegen längere  
Kurbeln ausgetauscht werden.





**zeus**

modell  
WELTMEISTER

mit ausgearbeiteten Kettenräder  
-wie Abbildung-  
Kurbellänge nur 170 mm ,  
Kettenräder 38, 40, 42, 46, 52-54 Zähne  
84920-ZEWM 161.- DM

84921-ZETI 336.- DM  
Kettenräder 2-fach , ausgebohrt wie  
Abbildung unten , Kurbeln nur 170mm  
ausgefästr durchbrochen, TITAN Achse  
UND DIE SCHALEN AUS TITAN !!!  
Das ist die Gewähr für eine sehr lange  
Lebensdauer .

Es stehen die Kettenräder mit  
40, 42, 52 und 53 Z . zur Verfügung .  
(auch mit 3-fach Kettenrad lieferbar  
und der entsprechenden Titan Achse ,  
wie die Abbildung )



zeus-kurbeln  
sind ohne  
kurbeldeckel,  
es  
jedoch  
passen  
camp.-deckel

DREIARM - TRETLAGERKURBELN für Keil-Befestigung

84930-STST	3-Arm Stahl Rennkurbeln in Standard-Ausführung	STRONGLIGHT, UNIVERSEL o.ä.	15.- DM
84931-STSU	3-Arm Stahl Rennkurbeln Original STRONGLIGHT	COURSE	21.- DM

Rechte und Linke Kurbeln sind auch einzeln lieferbar – Standardlänge 170 mm

KURBELKEILE FÜR TRETLAGER

84932-KEST	..... mit 9 mm Ø oder 9,5 mm Ø		Stück	-.60 DM
------------	--------------------------------	--	-------	---------

## ZAHNKRÄNZE

Die im Folgenden aufgeführten Zahnkranzabstufungen haben sich seit Jahren als die Gängigsten herausgestellt. Die von dem jeweiligen Fabrikat lieferbaren Standard-Abstufungen sind rechts unter dem Pfeil aufgeführt. Andere Abstufungen entsprechend Textbeschreibung.

Kriterium			
<b>01</b> 13-14-15-16-17	<b>03</b> 14-15-16-17-18	<b>02</b> 13-14-15-16-17-18	<b>04</b> 14-15-16-17-18-19
Strasse			
<b>05</b> 13-14-15-17-19	<b>06</b> 13-14-16-18-20	<b>07</b> 13-14-15-16-18-20	<b>10</b> 14-15-16-17-19-21
<b>08</b> 14-15-16-18-20	<b>09</b> 14-15-17-19-21		
Standard			
<b>11</b> 13-15-17-19-22	<b>13</b> 14-16-18-20-22	<b>12</b> 13-15-17-19-21-23	
Tourist			
<b>14</b> 14-17-20-24-28	<b>15</b> 14-18-22-26-30	Spezielle Schaltungen mit langem Schwenkarm für diese extremen Zahnunterschiede finden Sie auf der Seite 34	
<b>20</b> 14-16-18-21-24	<b>21</b> 14-17-20-23-26	<b>22</b> 14-18-22-27-34	<b>19</b> 18-19-20-21 mit 45 Zähne = 67,5" mit 46 Zähne = 69,0" mit 51 Zähne = 76,5" mit 52 Zähne = 77,8"
SONDERABSTUFUNG			
<b>24</b> 19-20-21-22 mit 52 Z. = 74"	<b>23</b> 16-17-18-19-20 mit 52 Z. = 88"	<b>17</b> 17-18-19-20-21 mit 52 Z. = 82,6"	



... SEIT VIELEN JAHREN DER MEISTVERKAUFTE KRANZ = PRÄZISION !!

Einfache Möglichkeit zum Austauschen der einzelnen Kränze auf fast jede gewünschte Abstufung. Zu den SUN-TOUR Kränzen der Gold-Serie führen wir Wechselkränze bis 34 Zähne (paßen auch auf die Boss-Serie!), sodaß Sie sich fast jede Spezialabstufung zusammensetzen können. WIR können Ihnen auch den Kranz in der gewünschten Abstufung zusammensetzen, in diesem Falle wird jedoch der Preis für den Kranz in der Standard-Abstufung zusätzlich den benötigten Kränzen in Rechnung gestellt - wobei Sie die ausgetauschten Kränze mitgeliefert bekommen. UMBAUKOSTEN SIND GRATIS

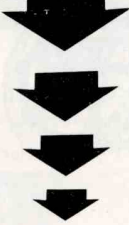

85001-STB5	4-oder 5-fach	modell BOSS	12.- DM	3-8-9-13-17-19-20-21-23
85002-STBÜ	... über 26 Zähne		15.- DM	14 - 22
85007-STG5	4-oder 5-fach	modell GOLD	17.- DM	3-8-9-13-17-19-20-21-23
85008-STGÜ	... über 26 Zähne		20.- DM	14 - 15 - 22 ... und alle gewünschten Ab- stufungen in Wechsel-Montage
85010-STCR	5-fach ab 13 Zähne	modell CRITERIUM	17.- DM	5 - 6 - 11
85011-STDU	5-fach	modell DURAL EXTRA LEICHT	49.- DM	1 - 3 - 5 - 8
<b>SHIMANO</b> 85020-SHI5	5-fach	modell GOLD <b>DURA-ACE</b>	34.70 DM	nach Wunsch bis 31 Z. außer
85021-SHI6	6-fach		37.- DM	27, 29, 30 Z. / Kleinsten Kranz für 2.Stelle 5-fach ist 15 Zähne.
<b>REGINA EXTRA</b> 85030-RST5	4-oder 5-fach	modell STANDARD	14.- DM	3-8-9-11-13-24
85031-RS55	4-oder 5-fach		19.- DM	mit anderen Abstufungen
85032-RST6	6-fach		17.- DM	2-4-7-10-12
85033-RS65	6-fach		22.- DM	mit anderen Abstufungen
85034-RG05	4-oder 5-fach	modell ORO/GOLD	27.- DM	3-8-9-11-13-24
85035-RG55	4-oder 5-fach		33.- DM	mit anderen Abstufungen
85036-RG06	6-fach		34.- DM	2-4-7-10-12
85037-RG65	6-fach		40.- DM	mit anderen Abstufungen
85038-RCR5	5-fach beginnend mit 13-14-15 ....	CRITERIUM	19.- DM	
85039-RCRG	5-fach beginnend mit 13-14-15 ....	CRITERIUM/GOLD	33.- DM	

EXTRA LEICHTE ZAHNKRÄNZE aus Titan, Dural, Alu gibt es von sehr vielen Fabrikaten - ABER mit den Wechselkränzen sieht es oft schlecht aus! Bedenken Sie, daß die leichten Kränze einer größeren Abnutzung unterliegen - wenn nun ein Kranz abgenutzt ist und Sie keinen Ersatz bekommen, ist der komplette Zahnkranz 'schrottreif'!!! Zu den Fabrikaten MAILLARD und ZEUS führen wir auch die Wechselkränze.



85040-ZEU5	5-fach ab 14 Zähne	<b>ZEUS 2000</b>	ca. 40% Gewichtersparnis	93.- DM	bis 30 Zähne - 5 fach mit
85041-ZEU6	6-fach ab 13 Zähne			99.- DM	14, 15, 16, 17 oder 18 Anfang



85050-MAD5	5-fach ab 14 Zähne	modell COURSE-DURAL	133.- DM	3-8-13
85051-MAD6	6-fach ab 13 Zähne		139.- DM	2-7-12
85052-MAS5	5-fach 13-14-15-16-17		192.- DM	-1-
85053-MAS6	6-fach 12-13-14-15-16-17		192.- DM	ab 12 Zähne !!!

GEWICHTSVERGLEICHE ; -5fach 14-18 Z.- = Stahl ca.350 Gr./Sun Tour Dural 255 Gr./Zeus 210 Gr./Maillard Dural 135 Gramm

6-fach mit **12 Zähnen** führen wir MAILLARD SUPERLEICHT (siehe oben) und Regina-ORO :

85060-1217 = 12-13-14-15-16-17, 85061-1219 = 12-13-14-15-17-19, 85062-1220 = 12-13-14-16-18-20 Zähne 39.- DM

# Radsporthaus BRÜGELMANN – 6 Frankfurt/Main 90 – Philipp-Reis-Straße 83

Bei Bestellung von Wechselkränzen bitte wie folgt angeben:

Kompletten Kranz aufführen - und den gewünschten Kranz einkreisen 14 - 15 - 17 - 20 - 24 - 28

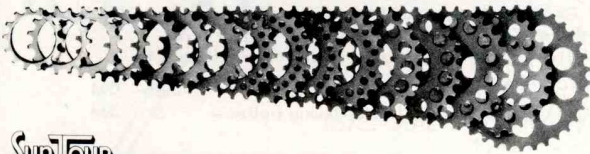

**Suntour**

## WECHSELKRÄNZE

-nur in GOLD an Lager - passen auch für das BOSS Modell-

85003-SCHR	mit Gewinde; 14, 15, 16, 17 oder 18 Zähne	2.- DM
85004-ST19	zum Stecken; 16 bis 19 Zähne	2.- DM
85005-ST24	zum Stecken; 20 bis 24 Zähne	2.90 DM
85006-ST28	zum Stecken; 26 bis 28 Zähne	3.80 DM
85009-ST34	zum Stecken; 30, 32 oder 34 Zähne	4.20 DM

## SHIMANO DURA-ACE WECHSELKRÄNZE

85023-SHG1	mit Gewinde; 1.Stufe 13, 14, 15, 16 Zähne	4.95 DM
85024-SHG2	mit Gewinde; 2.Stufe 15, 16, 17, 18 Zähne	5.85 DM
85025-SHS3	zum Stecken; 16 bis 23 Zähne	3.35 DM
85026-SHS8	zum Stecken; 24, 25, 26 oder 28 Zähne	3.75 DM
85027-SHS1	zum Stecken; 31 Zähne	6.- DM

**ZEUS**

## WECHSELKRÄNZE

85042-SCHR	1.bei 5-fach Schraub; 14,15,16,17 oder 18 Z.	13.- DM
85043-DOPP	Doppelkranz = die beiden ersten bei 6-fach 13/14, 13/15, 14/15, 14/16, 15/17, 16/18 Zähne	27.- DM
85044-ST24	zum Stecken; 15 bis 24 Zähne	12.- DM
85045-ST30	zum Stecken; 25 bis 30 Zähne	14.- DM



## DAS IST DAS BESONDERE FÜR DEN SPEZIALISTEN

von SHIMANO ein stabiler Holzkoffer mit Einrichtung zur Aufnahme von Wechselkränzen und Grundstöcken + Abnehmer. Der Koffer ist gefüllt von Shimano mit 82 Dura-Ace-Gold Kränzen, 10 Zwischenringen, 4 Zahnkranzkörper 5-fach, 1 dito 6-fach und 1 Kranzabnehmer. Bei Kauf des gefüllten Koffers sparen Sie etwa 60.- DM. Koffer auch leer lieferbar, zum Bestücken anderer Fabrikate nach Wahl.

85100-KOSH	gefüllt SHIMANO wie oben	435.- DM
85101-KOLE	leerer Koffer	48.- DM

## DER ZEUS-2000 KRANZ IM VERGLEICH ZU ANDEREN :

- 1.) die Wechselkränze sind sehr preiswert -
- 2.) von 13 bis 30 Zähne lieferbar, für 1978 haben wir das Zentrallager in Deutschland !!! - gute Liefermöglichkeit
- 3.) relativ geringe Abnutzung -

## 1-FACH ZAHNKRÄNZE LEERLAUF für breite Kette 1/2" x 1/8"

85105-LE18	16 - 18 Zähne	5.50 DM	/	85106-LE20	19+20 Z.	9.- DM	/	85107-LE22	21+22 Z.	10.- DM	/	85108-LE24	23+24	11.- DM
------------	---------------	---------	---	------------	----------	--------	---	------------	----------	---------	---	------------	-------	---------

## 1-FACH ZAHNKRÄNZE STARR

85110-3S20	für BREITE Kette 12 - 24 Zähne	2.20 DM	/	85111-3/32	für SCHMALE Kette 14 - 22 Zähne	4.- DM
------------	--------------------------------	---------	---	------------	---------------------------------	--------

Bei diesen Kränzen handelt es sich um die PRÄZISION-ZAHNKRÄNZE aus England !!! und nicht um die allgemein angebotene billige Stanzware. Beim STARR - GANG ist ein möglichst genauer Kettenablauf notwendig - ACHTEN SIE HIERAUF !

85114-CAMP	Campagnolo 1/2 x 1/8 12 - 16 Zähne	20.- DM	/	85115-ZEUS	ZEUS-2000 SUPERLEICHT meistgefahren 13-16	12.- DM
85116-ZE32	ZEUS-2000 für schmale Rennkette 1/2" x 3/32"	nur mit 15 Zähne lieferbar				15.- DM

## KONTERRINGE für starre Kränze

UNENTBEHRLICH zur SICHERHEIT - unentbehrlich ZUR sicherheit - UNENTBEHRLICH zur SICHERHEIT denken Sie daran

85113-KOLC	... mit LINKSGEWINDE für Naben mit abgesetztem Gewinde (übliche Bahnabe)	CAMPAGNOLO oder ZEUS	2.70 DM
85117-KORE	..... mit Rechtsgewinde für Naben mit durchgehendem Gewinde (übliche Straßen Naben)		1.30 DM
85118-KORC	dito Original CAMPAGNOLO	zu diesen Ringen paßt der große Tretlager-Hakenschlüssel	5.10 DM
85119-KORS	dito Original S U G I N O	.....	3.- DM

## DISTANZRINGE

zum Regulieren der Kettenlinie. Unentbehrlich zum genauen Lauf der Kette bei STARREM Zahnkranz oder einfachem Leerlauf-Kranz. Zur Sicherheit ist bei Schaltung ein Ring von 1mm Stärke zu empfehlen, damit die Schaltung etwas Abstand von den Speichen bekommt. So ist es vermeidbar, daß die Schaltung an oder in die Speichen schlägt.

85102-DIST	..... einfache, gestanzte Ausführung in schwarz	ca. 1,8 mm dick	- .30 DM
85103-DICA	..... Original CAMPAGNOLO -verchromt -	1 - 1,5 - 2 mm dick	- .55 DM

BEACHTEN SIE DIE ABBILDUNG AUF SEITE -39-



Sehr oft bekommen wir mit einer Laufradb Bestellung den Wunsch, daß der Zahnkranz unbedingt montiert wird. Viele Kunden fühlen sich bei der Montage unsicher. KEINE ANGST.

SO KOMPLIZIERT IST DAS GAR NICHT !

Der Zahnkranz wird ganz einfach auf das Nabengewinde aufgedreht - ohne irgendein Werkzeug. Vor der Montage überprüfen ob die Gewinde sauber sind - auf das Gewinde etwas Fett streichen - der Kranz wird dann GERADE auf das Gewinde gesetzt und rechtsherum festgedreht - das endgültige Festziehen des Kranzes erfolgt beim Fahren..... DAS IST ALLES.

FÜR DIE REISE – TOUREN und TRANSPORTPROBLEME

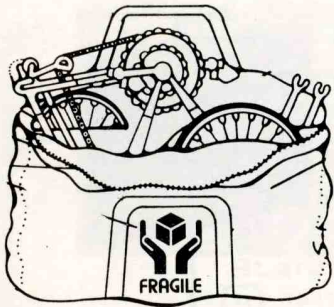

85201-TNYL 29.- DM  
 -in Abbildung, LINKS-  
 Der Taschenhit der letzten Olympiade,  
 große Tragetasche aus Nylongewebe,  
 leicht und stabil, besonders beweglich-  
 HIER PASST ALLES HINEIN !!!  
 47 x 22 x 25 cm

NEU - voraussichtlich ab April lieferbar ;  
 DIE FAHRRADTASCHE zum transport eines kompletten rennrades mit  
 zusätzlichen kleinteilen - im flugzeug, im bus, im auto . Das  
 fahrrad wird geschont und beim transport im auto brauchen Sie  
 keine angst zu haben, daß die sitze beschädigt oder verschmutzt  
 werden . . . . .

85200-FATA 168.- DM

Bei Versand müssen wir einen Porto-und Verpackungsanteil in Rechnung stellen = 6.- DM

DIE  
 DREI  
 PRAKTISCHE  
 BRÜGELMANN-  
 REISETASCHEN . . . . .

- die ausführungen können
- sich während der saison
- ändern . Die abbildungen
- betreffen den momentanen
- lagerbestand .



85202-TBEU 15.- DM 14 x 26 x 29 cm

-in Abbildung, MITTE - Die Tasche für den kleinen Bedarf - geräumige und robuste Ausführung

85203-TBÜG 36.- DM

-in Abbildung, RECHTS- Große Tragetasche aus Skai - mit Bügelgriffen 50 x 20 x 33 cm

LENKER-TASCHEN



85207-LEGK 23.80 DM  
 145 x 210 x 60 mm

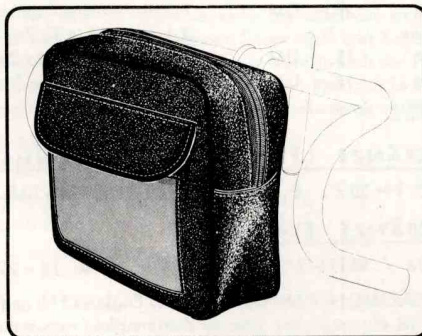

85208-LEGG 33.80 DM  
 230 x 190 x 90 mm

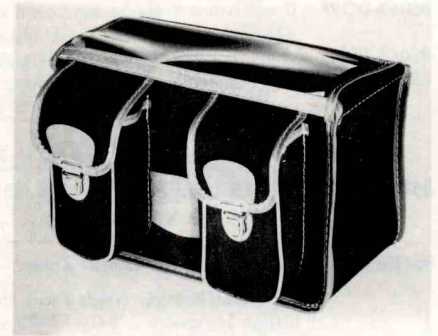

85209-LEVT 37.- DM  
 230 x 150 x 120 mm

DIE PREISE ALLER DREI MODELLE VERSTEHEN SICH INCLUSIVE DEM HALTER. DIESER HALTER IST IN SEKUNDEN MONTIERBAR - OHNE WERKZEUG . DIESE TASCHEN HABEN SICH IM VERGANGENEN JAHR IN FRANKREICH BESTENS BEWÄHRT . . . . .

85210-BROK 27.60 DM

Original  
 B R O O K S  
 GEPÄCKTASCHE (Abb.rechts)  
 mit 2 Seitentaschen - Aus-  
 führung in lederähnlichem  
 Material Poly Vinyl Chloride -  
 leichte, einfache und schnelle  
 De-und Montage mit nur 2 Leder-  
 riemen am Sattel .

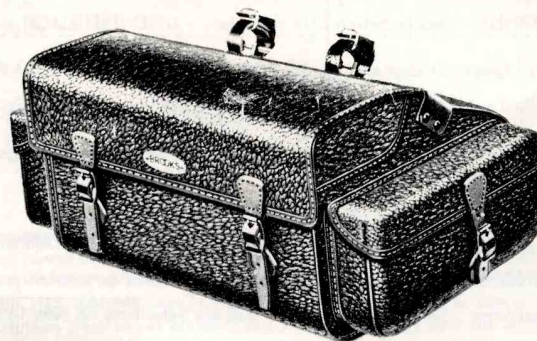

Diese Tasche lässt sich  
 auch mit den zwei Riemen  
 am Lenker befestigen ,  
 zwischen den Bremsgriffen .  
 So ist es möglich, bei einer  
 größeren Tour 2 Taschen mit-  
 zunehmen .

ca. 15 x 15 x 30 cm

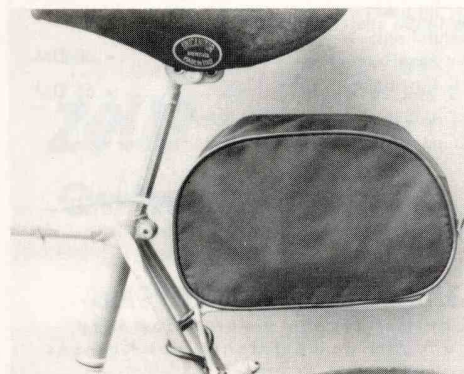

85211-HIBE 23.70 DM

EIN GANZ LEICHTER GEPÄCK-  
 BEUTEL MIT LEICHTER TRÄGER  
 IN ALUMINIUM - EINFACHE  
 DE-und MONTAGE OHNE  
 WERKZEUG .

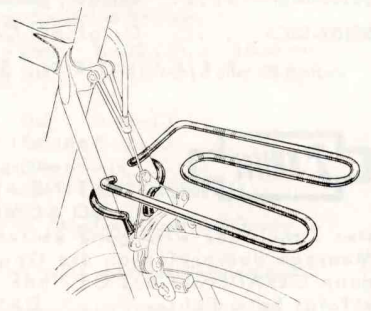

GEPÄCKTRÄGER

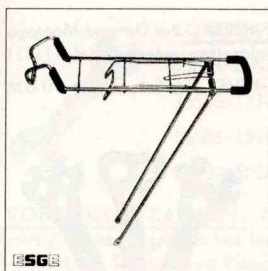

85300-ALUM besonders leichter Gepäckträger in Alu - sehr stabile Ausführung. Bestens bewährt bei großen Touren, paßt auch zu Mittelzugbremsen. Abbildung rechts ähnlich

9.-DM

85301-STAL leichte und stabile Ausführung in Stahl - verchromt. Geeignet zur Montage auch bei Mittelzug = bremsen. Ähnlich Abb. links

9.-DM



WIR BITTEN ZU BEACHTEN, DASS WIR DIE GEPÄCKTRÄGER IMMER MIT DER BESTENS BEWÄHRTEN DOPPEL-LASCHE BEFESTIGUNG LIEFERN !!! DIESE BEFESTIGUNG IST IM PREIS BEREITS ERHALTEN !!!

WEGSTRECKENMESSER -

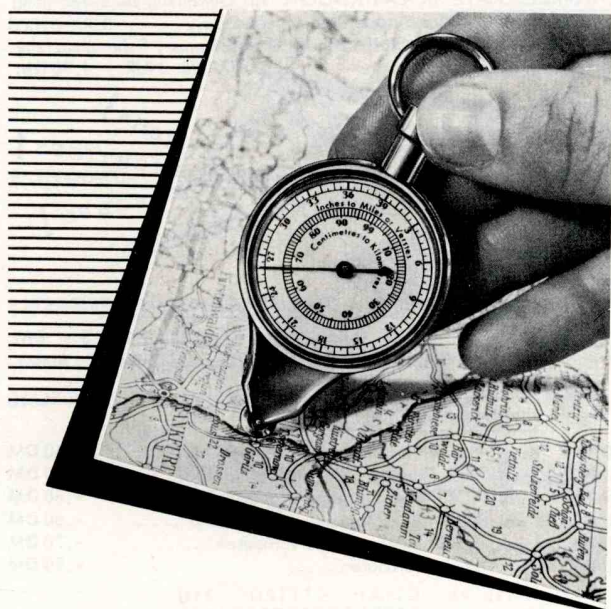

mit Rindleder Klappetui 85305-WEME 14.80 DM

zum Ausarbeiten von Trainingsstrecken und Radwanderungen ist dieses Gerät unerlässlich - wer ohne Kilometerzähler fährt, kann sich im Nachhinein ohne große Probleme die gefahrenen Kilometer nachmessen .....

mit **Umdrehungszähler**  
und **Schnellnullstellung**

- ▶ Mit diesem Instrument kann man alle gewünschten Entfernungen auf Karten, Plänen und Schablonen genau abmessen.
- ▶ Die über den Gehäuserand hinausragende Zahlenscheibe ermöglicht beim Abfahren längerer Strecken das Ablesen der Zeigerumdrehungen.
- ▶ Durch Drehen der Zahlenscheibe mit dem Daumen kann die Scheibe und der Zeiger schnell auf Null zurückgestellt werden.
- ▶ Fehlmessungen bei längeren Strecken oder langsames Zurückdrehen des Zeigers in die Nullstellung sind durch diese Neuerung beseitigt.
- ▶ Unentbehrlich ist er für Wanderer, Reisende, Auto-, Motorrad- und Radfahrer.

SEHR GEEHRTER RADSPORTFREUND –  
ERMÖGLICHEN SIE SICH EINEN BESUCH IN UNSEREM RADSPORT-SHOP,  
UNSERE AUSWAHL WIRD SIE BESTIMMT ANGENEHM  
ÜBERRASCHEN – beachten Sie jedoch unsere Geschäftszeiten auf Seite -2-

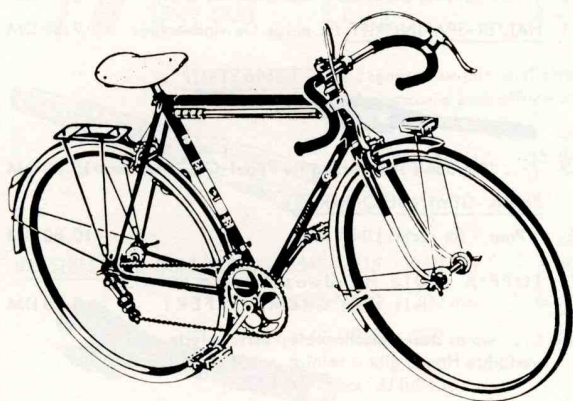

RENNSPORT - FAHRER  
für Herren und Damen  
sowie  
STRASSEN - TANDEM  
finden Sie in unserer  
FAHRER - LISTE  
Bitte bei Bedarf anfordern

WERKZEUGE

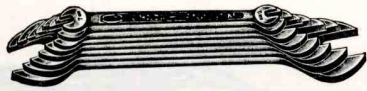

GABELSCHLÜSSEL

Werkzeugstahl – glanzvernickelt  
SEHR PREISWERT BEI DIESER GUTEN QUALITÄT

- 85400-SAT6 6-teilig von 6 – 17 mm 7.50 DM  
85401-SAT8 8-teilig von 6 – 22 mm 11.- DM

EINZELNE SCHLÜSSEL

- |            |            |         |
|------------|------------|---------|
| 85404-GA06 | 6 / 7 mm   | 1.- DM  |
| 85405-GA08 | 8 / 9 mm   | 1.10 DM |
| 85406-GA10 | 10 / 11 mm | 1.10 DM |
| 85407-GA12 | 12 / 13 mm | 1.30 DM |
| 85408-GA14 | 14 / 15 mm | 1.45 DM |
| 85409-GA16 | 16 / 17 mm | 1.75 DM |
| 85410-GA18 | 18 / 19 mm | 2.- DM  |
| 85411-GA20 | 20 / 22 mm | 2.40 DM |

- 85413-GEHA GELENK-HAKENSCHLÜSSEL 12.90 DM

für Konterringe mit Nuten (Tretlager, Steuersatz, starrer Zahnkranz etc.)  
Saubere kalibriert und gehärtet

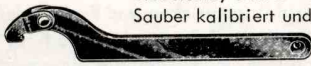

- 85417-EIHA 100-Gramm EISENHAMMER 3.50 DM  
85418-KUHA KUNSTSTOFFHAMMER 3.50 DM

280-Gramm mit Eschenstil  
hiermit kann man auch einmal an einem hochwertigen Teil arbeiten – ohne Spuren zu hinterlassen .....

- 85430-BOZA BOWDENZUGZANGE

20.80 DM

zum glatten und sauberen Abtrennen der Züge.

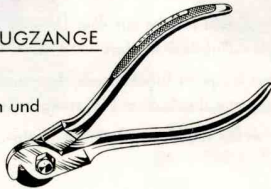

3 BESTENS BEWÄHRTE WERKZEUGE ZUR DE- und MONTAGE DER KETTE; wie einfach die Handhabung ist, ist in diesem Katalog bei den Werkstatt-Kniffen erklärt.

- 85433-NIRE in griffiger Ausführung mit langem Griff

6.95 DM

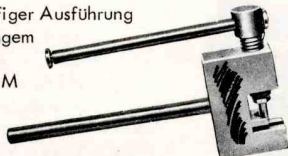

- 85434-REST Ersatzstift hierzu 1.20 DM

- 85435-NIEL in besonders handlicher und griffsicherer Werkstatt-Ausführung 12.40 DM

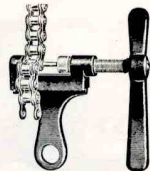

- 85436-ELST Ersatzstift hierzu 1.20 DM

- 85437-NIZA NIETZANGE – sehr stabile und handliche Ausführung – hiermit ist schnelle, saubere und sichere Arbeit an der Kette möglich!  
29.85 DM

- 85438-ZAST Ersatzstift hierzu 1.20 DM



REIFENHEBER; zur De- und Montage der Drahtreifen unentbehrlich !!!!!

- 85415-REHE 3er Satz 1.90 DM

FAHRRAD-SCHLÜSSELSATZ

in EINFACHER, DÜNNER Ausführung, nicht für Dauergebrauch geeignet – alle gängigen Schlüssel incl. Pedalschlüssel + Reifenheber.

- 85416-FASC 3er Satz 2.70 DM

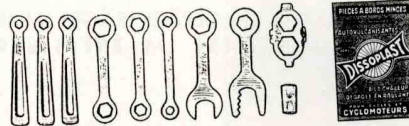

MAFAC-WERKZEUGSATZ in PLASTKTASCHE mit Gummizug zur Befestigung an Sattel, Reservereifen etc.

enthält die gängigsten Schlüssel, Reifenheber, Nippelspanner, Schraubenzieher und Flickzeug zur Schlauch-Reparatur 85400-MAWE NUR 4.90 DM

- 85420-KHAK kleiner HAKENSCHLÜSSEL 1.- DM

zum Festhalten der Kettenradschrauben

**EIN SEHR!  
WICHTIGES!  
WERKZEUG!**



INNENSECHSKANT-SCHLÜSSEL (INBUS-SCHLÜSSEL)

85422-INST ... mit Steckschlüssel 8mm / Inbus 6mm 3.- DM  
Ein Universal-Schlüssel für das übliche Rennrad-Zubehör, dieser Schlüssel dürfte niemandem fehlen .....

WINKEL-INBUSSCHLÜSSEL

- |            |  |         |
|------------|--|---------|
| 89009-0024 | 2 mm; bei verschiedenen Leichtteilen .....     | -.60 DM |
| 85423-INB3 | 3 mm; 78er Shimano Serie und Leichtteile ..... | -.60 DM |
| 85424-INB4 | 4 mm; T.A.-Profi Tretlager u. andere .....     | -.60 DM |
| 85425-INB5 | 5 mm; Kettenradschrauben, Kurbeldeckel .....   | -.60 DM |
| 85426-INB6 | 6 mm; Schaltungen, Lenkervorbauten .....       | -.70 DM |
| 85427-INB7 | 7 mm; Lenkervorbauten .....                    | -.90 DM |

KOMBIZANGE in griffiger, sehr preiswerter Ausführung

- 85440-KO16 160 mm lang 5.45 DM

- 85441-KO18 185 mm lang 6.45 DM

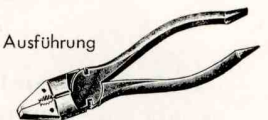

GEWINDEBOHRER



- 85445-GBOK ..... für Stellschraube im Ausfallende 3.- DM

- 85446-GBOA ..... für Schaltungsschraube am Ausfallende 5.80 DM

- 85447-GBO5 ..... für 5mm Gewinde (Flaschenhalter etc.) 3.- DM

- 85449-GHA1 HALTER-SPANNGRIF für obige Gewindebohrer 9.80 DM



- 85450-GHA2 .... in größere Ausführung für Pedal-Gewindebohrer 15.40 DM

PEDAL-GEWINDEBOHRER

- 85451-PEGE 1 Paar = für rechts UND links 10.80 DM

- 80629-TUPP TUPPIX – Die Handwaschpaste mit dem CREME-EFFEKT 2.80 DM

... wo es stark verschmutzte, verschmierte oder verfärbte Hände gibt – reinigt und PFLEGT tuppix SCHNELL und GRÜNDLICH.

WERKZEUGE



KONUSSCHLÜSSEL (Preis je Stück)

85504-EINF	in einfacher Ausführung	–.30 DM
85505-1314	CAMPAGNOLO 13/14	4.90 DM
85506-1516	CAMPAGNOLO 15/16	4.90 DM
85507-SHIM	SHIMANO 13/14	7.70 DM

KONTERRING-ZANGEN für Tretlager, Steuersatz und ähnlich.  
 -eine Konterringzange hat im Vergleich zu einer Wasserpumpenzange  
 -schmalere Spitzen zum Eingreifen in die Nuten des Konterringes und  
 -ist aus wesentlich besserem Material als die einfachen Wapuzangen.



Abb. links  
 französisches  
 Spitzenfabrikat -  
 hiermit werden  
 die Nuten nicht  
 verdrückt !!!

SEHR GUTER und SICHERER GRIF .  
 85515-KRIF 41.- DM

85516-KRIE . . . . deutsches Fabrikat  
 aus hochwertigem Chrom Vanadium Stahl 13.60 DM

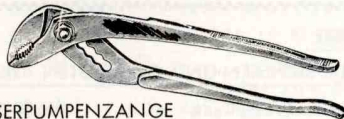

85517-WAPU WASSERPUMPENZANGE  
 in SEHR PREISGÜNSTIGER Ausführung 5.25 DM

85526-3ERR RINGSCHLÜSSEL  
 ein sehr preiswerter 3er Satz  
 10-11-12-13-14-15 mm NUR 7.15 DM

85527-RING 14-15 mm in Chrom Vanadium Stahl 4.50 DM

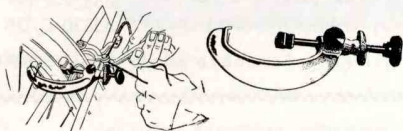

DIE DRITTE HAND ist nicht  
 der Titel eines Krimis - sondern  
 ein sehr nützliches Hilfsgerät  
 bei der Arbeit an den Bremsen .  
 Für ALLE Felgenbremsmodelle .

85535-3HAN in NEUER, noch handlicherer Art 16.55 DM

85536-3WEI in EINFACHER Ausführung  
 von WEINMANN 4.- DM

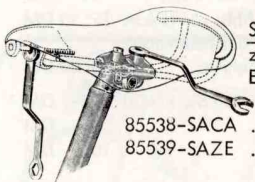

SATTELSTÜTZSCHLÜSSEL  
 zum leichten, sicheren und einfachen  
 Einstellen von Patent-Sattelstützen

85538-SACA . . . . CAMPAGNOLO 13.- DM  
 85539-SAZE . . . . Z E U S 8.- DM

STIFTZANGE für Steuersätze mit seitlichen  
 Löchern sowie zum öffnen der  
 Leerlauf-Zahnkränze  
 85544-STIZ 35.80 DM

VERSTELLBARE SCHLÜSSEL 85545-VE15 150 mm 4.50 DM  
 85546-VE20 200 mm 6.50 DM  
 85547-VE25 250 mm 9.50 DM



KLEMMBACKEN 85503-KLEM 16.- DM  
 zum sicheren und festen Einspannen von Achsen  
 und Naben - ermöglicht leichtes und ange-  
 nehmes Arbeiten - erleichtert das sichere  
 Kontern

NIPPELSPANNER

85510-EINF in einfacher Ausführung –.50 DM

85511-WERK Werkstatt-Ausführung 1.45 DM  
 Abbildung rechts

85512-PROF Teller-Ausführung in hochwertigem  
 Material mit sehr genauen Passführungen  
 Diese Ausführung ist bei sehr vielen  
 Mechanikern besonders beliebt 7.- DM

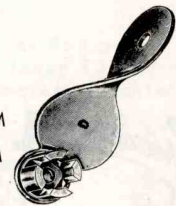

PEDALSCHLÜSSEL

85519-KLEI in einfacher, kurzer Ausführung –.95 DM

85520-LANG . . . . in LANGER Werkstattausführung 2.75 DM

85521-WERK . . . . in Chrom Vanadium Stahl – LANG – 8.90 DM

PEDALKAPPENSCHLÜSSEL – Abb. oben rechts

85522-CAMP . . . . für CAMPAGNOLO Pedalkappen 3.- DM

85523-ZEUS . . . . für Z E U S Pedalkappen 3.- DM

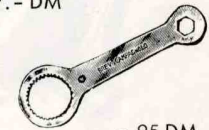

STECKSCHLÜSSEL

85530-ST67 6 / 7 mm –.95 DM

85531-ST89 8 / 9 mm –.95 DM

85532-CV89 Chrom Vanadium 8/9 mm 2.40 DM

SCHRAUBENZIEHER

NUR 1a CHROM-VANADIUM-STAHL !!!!

85540-SZKL . . . kleine Ausführung f. Schaltg. –.50 DM

85541-SZ4M . . . mit 4mm breiter Klinge 1.25 DM

85542-SZ7M . . . mit 7mm breiter Klinge 1.80 DM



SCHIEBLEHRE

in einfacher Ausführung – ABER  
 ausreichend zum Messen des Durchmesser von Sattel-  
 stütze, Lenker, Keile etc. 85537-SCHL 5.50 DM

KETTENAUFHÄNGER - wenn das Hinterrad aus dem  
 Rahmen ist, wird der Kettenaufhänger in das Aus =  
 fallende gesteckt und somit das Herumschleudern  
 der Kette vermieden ! Sie ersparen sich verschmutzte  
 Finger und Kleidung sowie Lackschäden am Rahmen .  
 Beim Transport des Rahmens UNBEDINGT zu empfehlen .  
 . . . dies war eine BRÜGELMANN-IDEE vor über 3 Jahren - nun von  
 mehreren Firmen im In- und Ausland kopiert und als Neuheit vorgestellt !  
 Unsere Anwälte sind beschäftigt . . . .

85543-KEAU NUR 4.80 DM

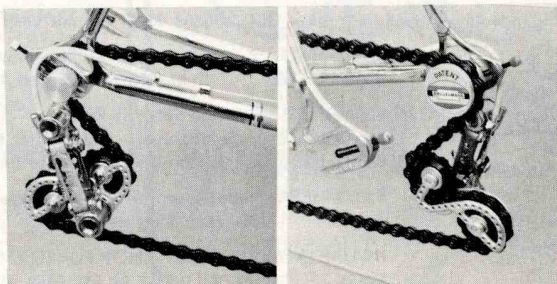

# Radsporthaus BRÜGELMANN – 6 Frankfurt/Main 90 – Philipp-Reis-Straße 83

85600-TRRI **RINGSCHLÜSSEL** 6.30 DM  
15mm Schlüsselweite,  
zum Festziehen der Kurbelschrauben



## KURBELABZIEHER mit SCHLÜSSEL für die Kurbelschraube

85601-STRO	für STRONGLIGHT	5.45 DM
85602-TATA	für T. A.	9.35 DM
85603-ZEUS	für Z E U S	12.- DM
85604-CAMP	für CAMPAGNOLO Original	19.- DM
85605-JAPA	-MADE in JAPAN- für 14 oder 15mm Kurbelschraube angeben für campagnolo, shimano, sugino u.ä.	12.- DM

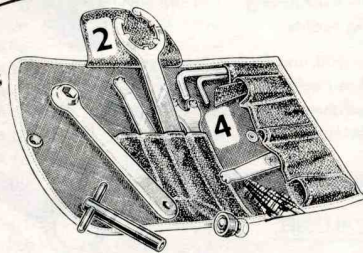

<b>T.A. TRETLAGER SERVICE WERKZEUG MIT TASCHE</b>	85610-TACP	52.- DM
... tasche leer zum t.a.-sonderpreis	85611-TALE	13.- DM
konterring-schlüssel einzeln Abb. 2	85612-TARI	8.- DM
stiftschlüssel für linke schale einzeln Abb. 4	85613-TAST	8.- DM
ersatzstifte für obigen Stiftschlüssel	85614-STIA Stück	1.20 DM

DIE KOMPLETTE WERKZEUGTASCH E NTHÄLT ALLES ZUR DE- und MONTAGE EINES T. A. - TRETLAGERS .

### VERSTELLBARER STIRNLOCH-SCHLÜSSEL

passend zu allen linken tretlager-schalen  
-stifte NICHT auswechselbar-

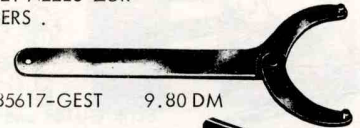

85617-GEST 9.80 DM

### GABELSCHLÜSSEL

38mm für verschiedene rechte schalen  
24/26mm für verschied. linke schalen

85618-GA38 12.- DM  
85619-GA24 6.50DM



## GROSSE TRETLAGERSCHLÜSSEL

DAS RICHTIGE WERKZEUG ZUR SICHEREN UND GEPFLEGTEN ARBEIT AM TRETLAGER

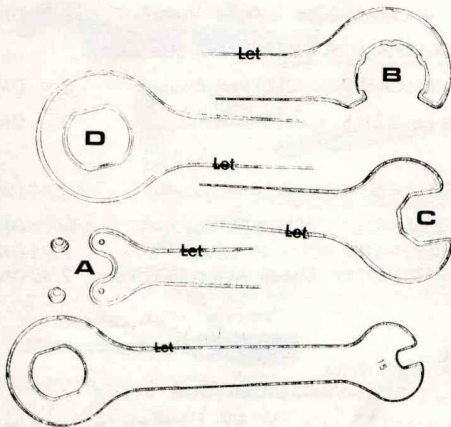

ringschlüssel -B- mit gabelschlüssel -C-	85620-R/BC	12.- DM
dito Original ZEUS	85621-Z/BC	12.- DM
dito Original CAMPAGNOLO	85622-C/BC	19.- DM
stiftschlüssel -A- mit gabelschlüssel -C-	85623-R/AC	12.- DM
dito Original ZEUS	85624-Z/AC	12.- DM
dito Original CAMPAGNOLO	85625-C/AC	20.- DM
ersatzstift für obige stiftschlüssel	85626-Z/ST	1.20 DM
dito Original CAMPAGNOLO	85627-C/ST	1.80 DM
stiftschlüssel -A- "SUGINO"	85628-S/AA	8.- DM
schlüssel für rechte schale+pedalschlüssel	85629-R/DP	12.- DM
dito Original CAMPAGNOLO	85630-C/DP	19.- DM
ringschlüssel ähnl.-B- mit ring f. rechte schale	85631-S/BD	12.- DM

## ZAHNKRANZWERKZEUGE

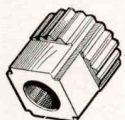

### KRANZABNEHMER MIT ZAHNUNG

85640-ZEUS	für ZEUS-2000 und ähnliche Kränze	9.- DM
85641-SHZA	für SHIMANO	9.- DM
85642-ATOM	für ATOM	7.- DM
85643-MAIL	für MAILLARD	12.- DM

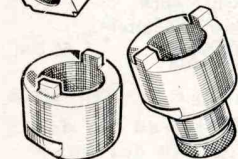

### ..... MIT 2 ZAPPEN

85648-ST13	STANDARD für 1 + 3-fach Kranz	8.90 DM
85649-SH1F	für SHIMANO und andere jap. 1-fach Kränze	5.50 DM
85650-ST45	kleiner STANDARD Abnehmer für 4- und 5-fach Kränze	6.- DM
85651-ST46	STANDARD Abnehmer für 4 bis 6-fach Kränze -Abb. links-	10.- DM
85652-STBC	STANDARD-PATENT Abnehmer -2. Abb. von links-	12.50 DM
85619-GA24	-wird mit Spannnachse angespannt = SICHER Sitz auf dem Kranz- großer Gabelschlüssel für die beiden obigen Abnehmer	6.50 DM

85653-SHDA Shimano Dura Ace	6.90 DM	/	85654-STOU sun tour 888	4.70 DM	/	85655-MA70 maillard 700 alu+stahl	10.- DM
85658-CAMP	..... der große, besonders handliche Campagnolo Kranzabnehmer						37.- DM
85659-CAM6	Zusatz-Einsatz hierzu für Kränze mit 13 Anfang und für 6-fach Kränze						10.- DM

### ZAHNKRANZ-ZERLEGWERKZEUG komplett;

HEBELABZIEHER zum Abdrehen der einzelnen Kränze U N D HALTER zum Einspannen des kompletten Zahnkranzes in den Schraubstock

85660-EINF in Hobby-Ausführung 31.- DM / 85661-KRÄF ...mit verst.Hebelabzieher 41.- DM / 85662-WERR Werkstatt-Ausführg. 63.- DM

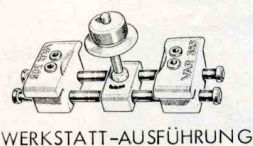

85665-HAEI	Zahnkranzhalter für Schraubstock in Hobby-Ausführung	22.- DM
85666-HAWE	.... in kräftiger Werkstatt-Ausführung -Abb. links-	44.- DM
85669-HERI	Hebelabzieher in Rinform - ermöglicht sicheres Arbeiten	19.- DM
85670-HE32	Hebelabzieher mit doppelter Kette	19.- DM
85671-HE18	... mit breiter 1/8" Kette für den Bahnfahrer	10.- DM

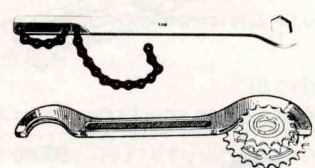

85675-HEPA	Hebel-Garnitur zum Notbehelf wenn kein Schraubstock zur Verfügung steht - Abbildung rechts -	12.- DM
------------	--	---------

IN UNSEREM RADSPORT-SHOP FÜHREN WIR AUCH ANDERE ZAHNKRANZ = WERKZEUGE IN TEILWEISE BILLIGERER AUSFÜHRUNG .....

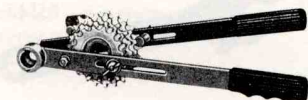



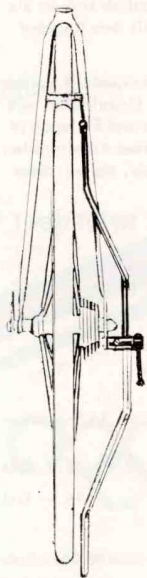

**RICHTSCHWINGE** zum Ausrichten des Befestigungsauge für die Schaltung . Voraussetzung zur einwandfreien Funktion der Schaltung ist ein **GENAU** ausgerichtetes Schaltungsauge !!! Wir müßen immer wieder feststellen, daß ein großer Teil der Ausfallenden ungenau stehen - **BEDENKEN SIE**; auch während des Gebrauch verziehen sich die Ausfallenden !!!  
 85700-SCHW  
 33.- DM

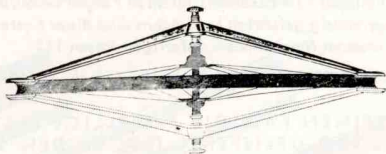

**ZENTRIERLEHRE** - Patent Campagnolo-  
 hiermit können Sie kontrollieren, ob das Rad genau in der Mitte steht. Unentbehrlich für jeden Radsportler welcher etwas auf sein hochwertiges Material achtet.  
 85701-ZLEH 47.- DM

**ZENTRIER-STÄNDER in WERKSTATT AUSFÜHRUNG ;**

hiermit wird das Zentrieren nach einiger Übung zum Vergnügen ....

85705-STÄJ in extra schwerer Werkstatt-Ausführung Abb.rechts 144.-DM

85706-STÄE in etwas leichterer Ausführung ,ebenfalls in Guss! 110.-DM mit nicht ganz so guter Meß- und Kontrollmöglichkeit.

85707-AUSJ **KOMPLETTE ZENTRIERAUSRÜSTUNG** mit dem extra schweren Zentrierständer, der Campagnolo Zentrierlehre und dem Werkstatt Nippelspanne 185.-DM

85708-AUSE ..... die komplette Zentrier-ausrüstung mit dem etwas leichteren Ständer und Zentrier=lehre in einfacherer Ausführung NUR 145.-DM

85709-AUSP ..... komplette Zentrier-ausrüstung mit leichtem, einfachen Zentrier=ständer zum Einspannen in den Schraubstock oder Festanschrauben an die Werkbank, Zentrierlehre in einfacher Ausführung -Dieser Ständer bzw Lehre sind nicht einzeln lieferbar- 78.- DM

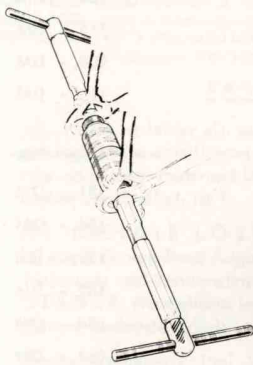

**RICHTARME** zum Ausrichten der Ausfallenden **VORN** und **HINTEN** . Unerlässlich um die wirklichen Vorteile der Schnellspannen auszunutzen !

Original **CAMPAÑOLO** ähnlich der obigen Abbildung

85712-RIAR 61.- DM



85717-WETA **WERKZEUGTASCHE** - komplett mit Werkzeug -Abb. links- **BESONDERS PREISGÜNSTIG** 14.- DM **DIESE TASCHE SOLLTE IN KEINEM AUTO FEHLEN, ..... UND AUCH IMMER GRIFFBEREIT SEIN !**

85718-LETA **GROSSE WERKZEUGTASCHE -LEER-** 7.- DM Extra stabile Ausführung - in dieser Tasche können Sie Ihr Werkzeug für das Rennrad übersichtlich aufbewahren

**SPEZIELLE RADSPORT-WERKZEUG KOMBINATION**

in dem seit Jahren bewährten Reißverschluß-Neccaires. Bestehend aus einem einfacher Schlüsselsatz mit allen nötigen Schlüssel einschl. Pedalschlüssel und Reifenheber - Inbusschlüssel mit 5 + 6 mm - kleiner Schraubenzieher - Kombizange - Nippelspanner und dem 15mm Ringschlüssel zum Festziehen der Kurbelmuttern bei üblichen Aluminium Tretlager . 85720-RAWE **KOMPLETT-PREIS NUR 19.90 DM**

dieses **REISSVERSCHLUSS-NECESSAIRES - LEER -** zum Bestücken nach Ihren Vorstellungen 85721-LENE 7.- DM



dieser besonders preis= günstige montageständer hat sich seit einigen jahren im in-und im ausland bestens bewährt !!!!

... für den hobby-keller  
 ... in der werkstatt  
 ... im touristikservice  
 ... im renn-dienst

85726-STÄG Montageständer ähnlich Abb. 85.- DM  
 85727-STKO ... in stabilem Koffer , hier= ein paßt auch noch Werkzeug 115.- DM

**MONTAGE/ARBEITSKITTEL**  
 Original **BÜCKING** - beste Westdeutsche Markenqualität, wir möchten Ihnen etwas Gutes anbieten - Billigware be= kommen Sie überall .....  
 3/4 LANG in **BLAU**  
 Größe 44-46-48-50-52+54  
 85729-KITT 37.- DM

85725-STÄK **FAHRRADSTÄNDER** 35.- DM  
 einfacher kleiner ständer - gedacht zum abstellen des rades. Vorder- und hinterrad ist frei vom boden = nötig bei luftlosem reifen = bei kleineren montagearbeiten bestens geeignet ...

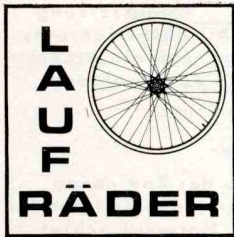

Alle Laufräder sind mit deutschen CHROM-DD-RENNSPEICHEN zusammengestellt. Selbstverständlich können die Räder auch mit NIROSTA Speichen bzw den SPEICHEN mit GOLDAUFLAGE montiert werden. Mit dem Angebot auf dieser Seite sind wir normalerweise gut sortiert und schnellstens Lieferfähig.

SELBSTVERSTÄNDLICH können andere Naben und Felgen unseres Angebotes als Laufräder zusammengestellt werden. Werkstatt Arbeitszeit je nach Saison 5-10 Tage. Der komplette Laufrad-Preis ergibt sich aus den Einzelteilen wie Naben, Speichen, evtl. Alunippel, Felgen und hierzu 9.- bis 12.- DM je Rad für das Zentrieren und Einlegen je nach Felgentyp und Schwierigkeit. Bei Alunippel bzw besonders leichten Felgen belaufen sich diese Arbeitskosten auf etwa 15.- DM. Bei den folgenden lagermäßig geführten Laufrädern sind diese Kosten geringer, da wir diese Räder in größeren Mengen rationeller von unseren Mechanikern anfertigen lassen !!!

GEBEN SIE BITTE IMMER AN, OB SIE DAS HINTERRAD FÜR 5-fach oder 6-fach ZAHNKRANZ BENÖTIGEN !

BEI BESTELLUNG VON EINZELNEN VORDER- bzw HINTERRÄDERN AUF KEINEN FALL DIE 5-STELLIGE BESTELL-NR. DES SATZES ANGEBEN ! SIE BEKOMMEN SONST EIN EINZELNES RAD GELIEFERT, JEDOCH DEN SATZPREIS BERECHNET.

85200-EINZ ist die Bestell-Nummer für einzelne Vorder- bzw Hinterräder. Im Bestell-Text geben Sie dann bitte an; Hinterrad oder Vorderrad von Radsatz ..... ( zum Beispiel ZHPR oder CHPR ). Vorderrad = 1/2 Satzpreis, Hinterrad = 1/2 Satzpreis zuzüglich 2.- DM.

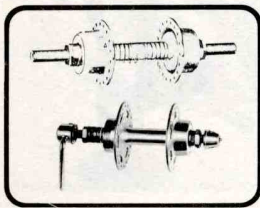

<u>EINFACHE ZUSAMMENSTELLUNG FÜR DEN ANFÄNGER</u>		-nur 36 Speichen-
85201-0012	Normalflansch-Naben mit MAVIC SPORT-SPECIALE Schlauchreifenfelgen	54.- DM
85202-0021	Hochflansch-Naben mit SCHNELLSPANNER, MAVIC SPORT-SPECIALE Felgen	75.- DM

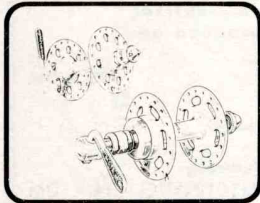

<u>..... ETWAS BESSERES</u>		-nur 36 Speichen-
85206-0033	Campagnolo NT-Normalflansch Naben mit MAVIC SPORT-SPECIALE Felgen	108.- DM
85207-0039	Campagnolo NT-Hochflansch Naben mit MAVIC SPORT-SPECIALE Felgen	115.- DM
85208-0645	Normandy Luxe Competition Hochfl. mit MAVIC SPORT-SPECIALE Felgen	108.- DM
85209-064M	Normandy Luxe Competition Hochfl. mit MAVIC "PRO" PROFIL-Felgen !!!	115.- DM

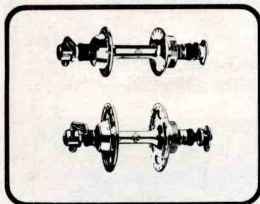

<u>WELTMEISTER SPITZENMATERIAL ZU GÜNSTIGEM PREIS</u>		-nur 36 Speichen-
85210-ZNPR	Zeus Weltmeister Naben Normalfl. mit MAVIC "PRO" PROFIL-Felgen	131.- DM
85211-ZNLE	Zeus Weltmeister Naben Normalfl. mit MAVIC "LEGERE" Felgen	134.- DM
85215-ZHPR	Zeus Weltmeister Naben Hochflansch mit MAVIC "PRO" PROFIL-Felgen	139.- DM
85216-ZHLE	Zeus Weltmeister Naben Hochflansch mit MAVIC "LEGERE" Felgen	142.- DM
85217-ZHGO	Zeus Weltmeister Naben Hochflansch mit MAVIC "LEGERE GOLD" Felgen	154.- DM
85218-ZHEX	Zeus Weltmeister Naben Hochflansch mit MAVIC "EXTRA LEGERE GOLD"	164.- DM



<u>MATERIAL MIT HÖCHSTER PRÄZISION</u>		-Speichenanzahl je nach Lagerbestand-
85220-CNPR	Campagnolo Record Naben Normfl. mit MAVIC "PRO" PROFIL-Felgen	152.- DM
85221-CNLE	Campagnolo Record Naben Normfl. mit MAVIC "LEGERE" Felgen	155.- DM
85225-CHPR	Campagnolo Record Naben Hochfl. mit MAVIC "PRO" PROFIL-Felgen	161.- DM
85226-CHLE	Campagnolo Record Naben Hochfl. mit MAVIC "LEGERE" Felgen	164.- DM
85227-CHGO	Campagnolo Record Naben Hochfl. mit MAVIC "LEGERE GOLD" Felgen	179.- DM
85228-CHEX	Campagnolo Record Naben Hochfl. mit MAVIC "EXTRA LEGERE GOLD"	189.- DM
85229-CHTI	Campagnolo Record Naben Hochfl. mit MAVIC "BLAUE-TITAN" Felgen	352.- DM
85230-CHTL	DER BESONDERE LAUFRADSATZ ; Campagnolo Record Naben Hochflansch mit extra leichten ERGAL-TEILEN umgerüstet - BLAUE TITAN Felgen und mit superleichten ALU-NIPPELN eingelegt	478.- DM

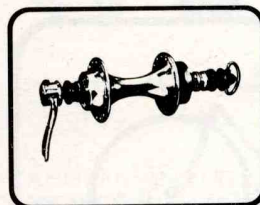

<u>MIT NABEN IM NEUESTEN FINISH</u>		-Speichenanzahl = Seite 27-
85233-Z2PR	Zeus Criterium Naben Normflansch. mit MAVIC "PRO" PROFIL-Felgen	161.- DM
85234-Z2LE	Zeus Criterium Naben Normflansch. mit MAVIC "LEGERE" Felgen	164.- DM
85237-MSLE	Mavic Super Naben Normalflansch mit MAVIC "LEGERE" Felgen	176.- DM

## BAHNRÄDER - KOMPLETT FAHRFERTIG ohne Reifen - GEBUNDEN und VERLÖTET MIT FACHMÄNNISCHEM SCHELLACKBETT - ERFAHRUNG IN VIELEN 6-TAGE RENNEN

85238-BANZ	= SPITZENKLASSE ; ZEUS-WELTMEISTER BAHN-HOCHFLANSCHNABEN mit Mavic Spezial BAHN-Felge	146.- DM
85239-BANC	= CAMPAGNOLO-RECORD BAHN-HOCHFLANSCH NABEN mit Mavic Special BAHN-Felge	163,75 DM

-üblich sind 36 Speichen, 24-28-32-40 Speichen soweit an Lager zum gleichen Preis lieferbar-

Betreff: LAUFRAD, FELGEN, SCHUTZBLECH VERPACKUNG

HIERZU HABEN WIR EXTRA STARKE UND POSTGERECHTE KARTONS ANFERTIGEN LASSEN, WELCHE UNS ÜBER 4.- DM JE STÜCK KOSTEN. HABEN SIE BITTE VERSTÄNDNIS DAFÜR, WENN WIR BEI LIEFERUNG OBIGER ARTIKEL 3.- DM IN RECHNUNG STELLEN, FALLS DER GESAMTRECHNUNGSBETRAG UNTER 150.- DM LIEGT.

# Radsporthaus BRÜGELMANN – 6 Frankfurt/Main 90 – Philipp-Reis-Straße 83

## ABZIEHBILDER

Original Abzüge der Rahmenfirmen geben wir GRUNDSÄTZLICH nicht ab – die Erfahrung hat gezeigt, daß hiermit sehr viel Unfug getrieben wird, was einer Urkundenfälschung gleich ist !!!

85920-BRUG

1 Satz BRÜGELMANN RAHMEN-DEKOR AUFKLEBER (neutral) zusätzlich mit einem großen Auto-Aufkleber von CAMPAGNOLO, ZEUS, GIOS oder ähnlich und dem kleinen Brügelmann-Rennfahrer

WERBESONDERPREIS NUR 5.50 DM

DIE ABBILDUNGEN SIND IN 1/2 ORIG. GRÖSSE



85900-WELT –.60 DM

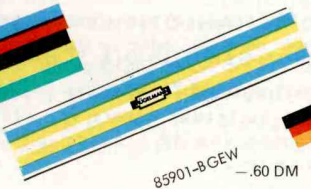

85901-BGEW –.60 DM



85902-SRGO –.50 DM



85903-BWRO –.50 DM



85904-GWRO –.50 DM

DIE LÄNGE DER STREIFEN IST 90 mm - PASST GENAU UM DAS RAHMENROHR



85906-BUST ABZIEHBUCHSTABEN Stück –.30 DM

85907-OLRI –.60 DM OLYMPIA-RINGE



von **A bis Z** NEU

Jetzt auch Punkte und Bindestrich

85910-REY4 REYNOLDS 4eck 1.- DM

85911-REY3 REYNOLDS 3eck 1.- DM

85912-COLU COLUMBUS 4eck 1.- DM

ACHTUNG – WIR WEISEN DARAUHIN, DASS DIESE AUFKLEBER NUR AUF RAHMEN MIT ENTSPRECHENDEN ROHREN DEKORIERT WERDEN DÜRFEN !!! SOLLTE DIES NICHT ÜBEREINSTIMMEN, MACHEN SIE SICH WEGEN URKUNDENFÄLSCHUNG STRAFBAR !!!!!!!

• DIE LUSTIGEN BRÜGELMANN-RENNER .....

• 85915-RE02 runder Aufkleber ca. 25mm Ø NUR –.40 DM

• 85916-RE10 runder Aufkleber ca. 10cm Ø nur nur 1.- DM

• 85917-RE30 ovaler Aufkleber ca. 33cm hoch NUR 3.- DM

• 85918-RE40 "DIE 4 BRÜGELMANN-RENNER" mit dem ganz "FRECHEN" dazwischen nur nur 4.- DM

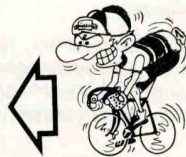

## RAHMEN NEU-EMAILLIERUNG

..... dies ist leider ein sehr schwieriges Problem, denn bei den Firmen – welche wirklich gut und sauber emaillieren – ist es organisatorisch sehr schwierig, bei 20 Rahmen oft 15 oder noch mehr Farb- und Dekorwünsche zu erfüllen. Was auch bei den heutigen Lohn = kosten verständlich ist !

WIR HABEN DIE LÖSUNG GEFUNDEN ;

für die Zeit von Ende August bis Anfang April lassen wir Rahmen emaillieren – Chromab = deckungen und Sonderwünsche sind leider nicht möglich – Emaillierung in B L A U mit G E L B E R Manschette im Sitzrohr, im BRÜGELMANN-DEKOR. Hierbei handelt es sich um sauberste Arbeit in einer Fahrradfabrik .... genau wie ein neuer Rahmen !!!!!

Unserer Werbepreis, incl. aller Nebenkosten ab Frankfurt ist 60.- DM  
Bitte bei Zusendung unseren EDV-Code 85999-EMAI angeben



wenn sie uns den rahmen oder das komplette rad in montiertem zustand zukommen lassen, kann selbstverständlich die de- und montage von unseren qualifizierten mechanikern gegen berechnung vorgenommen werden. bei der montage werden alle lager mit neuen kugeln versehen.

DIE RÜCKSENDUNG ZU IHNEN ERFOLGT PORTO- und VERPACKUNGSFREI, WENN SIE FÜR MINDESTENS 150.- DM ZUBEHÖR MIT-BESTELLEN. ANDERNFALLS STELLEN WIR EINE PORTO- und VERPACKUNGSPAUSCHALE VON 8.- DM (INLAND) IN RECHNUNG.

85998-POPA ist unser EDV-Code für diesen Pauschal-Betrag .



GRATIS bekommen sie auf wunsch den kleinen aufkleber links und/oder den shimano aufkleber rechts, bei bezug von aufklebern im betrag von mindest 5.- DM oder einer dose dupli-color lackspray .

Bestell-Code 85929-GRAT



# DUPLI-COLOR®

LACK IN DER SPRAYDOSE – mit ACRYL = DAUERHAFT WIE EINGEBRANNT  
85923-DUPL SONDERPREIS NUR 6.85 DM

in folgenden FARBEN :

MATT-SCHWARZ, GLÄNZEND-SCHWARZ, SILBER, WEISS, PEUGEOT-CARAMIQUE-WEISS, HELLBLAU, KORNBLOU, GELB, LILA, ORANGE, FLANDRIA-ROT, PEUGEOT-RUBIN-ROT, GRÜN .....

und auch in POP- und LEUCHTFARBEN zum gleichen Preis :

POP-METALLIC-FARBEN = BLAU, GOLD, GRÜN, LILA, ROT und SILBER

LEUCHTFARBEN = LEUCHTORANGE, HELLORANGE, LEUCHTGELB und LEUCHTROT

85924-LACK FAHRRAD-LACK zum Streichen in normalen Farbtönen GROSSE Dose (100 Gr.) NUR 4.- DM  
NICHT in Original-Farbtönen der Rahmenfirmen

85925-FERRO FERRO-BET vertilgt vorhandenen Rost und verhindert neue Rostbildung. Einfach aufpinseln und der Rost ist weg. Zuerst ferrobetieren und dann lackieren. Es gibt kein Nachrosten mehr und der Lack haftet viel besser. FERRO-BET ist nicht nur ein Rostentferner, denn es wandelt Rost chemisch um und bildet gleichzeitig eine konservierende Schutzschicht. Pinsel Dose 2.50 DM

85926-PINS PINSEL zum Lackieren, zum Reinigen – insbesondere zwischen der Schaltung und den Zahnkränzen (mit etwas Benzin – NICHT im Benzinbad) –.50 DM



RENNRAHMEN

DIE PREISE VERSTEHEN SICH ,

wenn nicht unter besonderem Hinweis etwas anderes angegeben wird , für den Rahmen mit der Gabel - ohne Tretlager , Steuersatz etc .  
Sämtliche Lieferungen erfolgen nach den Garantie Bestimmungen bzw. den Regreßvorstellungen der jeweiligen Herstellerfirma . Bei eventuell während des Gebrauchs auftretenden Mängel bzw Schäden kann eine Ersatz = leistung von uns erst erfolgen , sobald wir vom Hersteller verbindlichen Bescheid erhalten haben .

AUSSTATTUNGSÄNDERUNGEN IM RAHMENBAU SIND VORBEHALTEN - LEIDER MACHEN DIE RAHMENBAUER HIERVON SEHR OFT GEBRAUCH , DIES BEZIEHT SICH ÜBERWIEGEND AUF ANLÖTTEILE WIE SOCKEL FÜR DIE SCHALTGRIFFE , GEWINDESTÜCKE FÜR DEN FLASCHENHALTER , FÜHRUNGEN FÜR DIE SCHALT/WERFERZÜGE .

Im Laufe des vergangenen Jahres haben wir unser Rahmenlager ganz erheblich vergrößert , sodaß unser Lager= bestand weit über 1.000 Rennrahmen umfasst . . . . . und doch kommt es leider öfters vor als uns lieb ist , daß gerade der gewünschte Rahmen nicht vorrätig ist . Wir haben Rahmen von 48 - 65 cm an Lager , wobei die ganz großen Rahmen ab 63cm einen Aufpreis von etwa 50.- DM bekommen .



**BARELLI**

modell CORSA 3150 Gramm  
hochwertige ital. FALK-rennrohre  
nur in der farbe DUNKELGRÜN  
86000-BARF 198.- DM

ein sehr preiswerter ital. rennrahmen mit angelöteten schaltzugführungen und flaschenhaltergewinde - gußgabelkopf ! gute und saubere verarbeitung

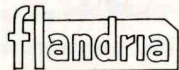

modell MEARTENS 2500 Gramm  
konische ISHIWATA-rohre 0,6/0,9mm  
flandria-rot mit chromgabel  
86002-FLAM 388.- DM

das modell des profi-strassen-weltmeister 1976/77 - rahmen unter der kette chrom-gewinde für flaschenhalter - schaltzug = führung -ösen für bremszug auf oberrohr.

**COLNAGO** ♣

modell SUPER 2500 Gramm  
COLUMBUS SL rohre konisch 0,6/0,9  
verschiedene farben chrom-gabelkopf  
86004-COSU 628.- DM

hierbei handelt es sich um das weit ver= breitete standard modell mit angelöteten schaltgriffsattel , schaltzugführungen , flaschenhaltergewinde .



**GUERCIOTTI**

modell SUPERLEGGERO 2400 Gramm  
konische COLUMBUS SL rohre 0,6/0,9  
in verschiedenen farben  
86006-GUER 604.- DM

außergewöhnlich saubere verarbeitung-gußgabelkopf mit innenverstärkung - mit allen üblichen anlötteilen - ver = senkte bremslöcher für inbus-muttern.

SCHÜLER/BAMBI-RENNRAHMEN MIT KLEINSTER RAHMENHÖHE IN ECHTEN RENNRAHMENABMESSUNGEN - FÜR NORMALE 27" SCHLAUCHREIFEN RÄDER ODER DIE SUPERSCHMALEN DRAHTREIFEN VON WOLBER oder MICHELIN .



50cm rahmenhöhe  
leichte rennrohre  
mit dicken rennaus = fallenden mit ösen  
für schutzblech  
nur in gelb  
86010-GIJU 198.- DM



48/49cm rahmenhöhe  
ISHIWATA rennrohre  
wie bei dem profityp !  
campagnolo oder ähnl.  
rennausfallenden -  
rot mit chromgabel  
86011-FLAJ 388.-DM

**BARELLI**

für 24" laufräder  
mit 45cm rahmenhöhe  
mit dicken rennausfallenden-  
hierzu passen alle original  
rennteile -  
verschiedene farben  
86012-BA24 155.- DM

**BARELLI**

modell COLUMBUS-3 2900 Gramm  
die drei hauptrohre von COLUMBUS  
nur in der farbe ORANGE  
86001-BARC 298.- DM

ein besonders günstiger rennrahmen mit spitzenmaterialien in sehr guter ver = arbeitung - gußgabelkopf ! schaltgriff-zugführung - flaschenhalter angelötet .

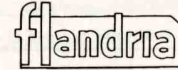

modell CROSS 2700 Gramm  
konisch gezogene ISHIWATA-rohre  
für mafac cross bremsen - erfahrung auf  
grund zahlreicher weltmeister-siege .  
86003-FLAC 388.- DM

in spezieller gelände-abmessung mit den nötigen anlötteilen - angelötete sockel für mafac cross bremsen - erfahrung auf grund zahlreicher weltmeister-siege .

**COLNAGO**

modell MEXICO 2400 Gramm  
COLUMBUS PL rohre mit 0,6mm wandung  
verschiedene farben chrom-gabelkopf  
86005-COME 728.- DM

dieses modell ist mit leichteren rohren gebaut und hat eine etwas verfeinerte detail-verarbeitung - gleiche anlötteile wie bei dem modell super .



ZUR BEACHTUNG -  
unter der Detailbeschreibung 'angelöteter Flaschenhalter' o.ä.  
ist zu verstehen , daß an dem Rahmen Gewinde zur Montage  
des Flaschenhalters vorgesehen sind .

# Radsporthaus BRÜGELMANN – 6 Frankfurt/Main 90 – Philipp-Reis-Straße 83

## RENNRAHMEN

### RENNRAHMEN NACH MASS .....

einen Rahmen mit Maßen nach Ihren Wünschen können wir bauen lassen . Von Rahmenbauern mit jahrelanger Erfahrung und Kenntnissen im Rahmenbau . und im Rennsport . Nach den neuesten Gesichtspunkten . Bei ECHTEN Spezialisten in Italien, Holland, Belgien oder Frankreich !!!

HIERZU JEDOCH EINE ÜBERLEGUNG .....

ist ein Rahmen für Sie in Maßanfertigung überhaupt notwendig ??? Berufsrennfahrer und auch die Spitzenamateure kaufen ihre Rahmen von der Stange bzw. bekommen diese zur Verfügung gestellt ! HAUPTSACHE , der Rahmen ist mit bestem Material sauber und sorgfältig gebaut . - hierzu gehört jedoch jahrelange Erfahrung im Rahmenbau und der Kontakt MIT DEN RENNFÄHRERN der Spitzenklasse . Eddy Merckx fährt einen Rahmen mit ganz normalen, üblichen Abmessungen - genau wie die anderen Fahrer der Spitzenklasse . RAHMENHÖHE die in 1cm Abstufungen lieferbar ist) zu KÖRPERGRÖSSE in Koordination mit der BEINLÄNGE . Ungewöhnliche Abweichungen im Körperbau erfordern einen Rahmen nach Maß, aus unseren Erfahrungen haben bestimmt 99% aller Sportler Körpermaße die einen Serienrahmen rechtfertigen .

... wir haben wirkliche Erfahrung im Radsport ; über 15 Jahre aktiv im Rennsport mit vielen hundert Siegen und Berufungen in die National-Mannschaft - höchstmögliche BDR-Trainer Ausbildung - seit 1968 Verbands Trainer - Schrittmacher für Steher Rennen .....

..... DAS SIND DIE GEBRÜDER BRÜGELMANN .

### ALAN

modell COMPET 2200 Gramm  
aus ALUMINIUM rohre und muffen  
silber oder blau  
86100-ALCO 498.- DM

nach nun jahrelanger erfahrung sind die alan-aluminium rahmen als ausgereift zu bezeichnen - die erfolge bei spitzen = fahrern beweisen es.

### ALAN

modell PROFI-SUPER 2100 Gramm  
rohre aus ALU/MAGNESIUM legierung  
silber, rot, blau oder grün  
86101-ALSU 555.- DM

dieses modell, mit versteifter gabel und versteiften hinterbaustreben wird von 6 profi-rennmannschaften gefahren - er = kennbar an der hinterbau-muffenverbindung

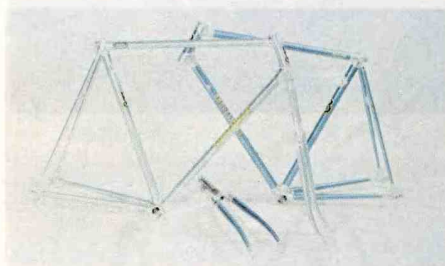

### SPEEDWELL

modell MARK VI 1700 Gramm  
komplette TITANIUM konstruktion  
in titan-grau  
86102-SPTI 998.- DM

nach den kinderkrankheiten früherer jahre, seit 1976 nun beste zufriedenheit - das jetzige mark-VI modell hat einen versteiften hinterbau !!!



die rahmenoberfläche ist unverwüsthlich, rost gibt es nicht - selbst säuren ver = ursachen keine veränderung der ober = fläche - lackschäden gibt es nicht mehr.

das titan-grau gibt dem rahmen und dem rad das "BESONDERE ETWAS" - hiermit ist die zusammenstellung eines besonderen rades möglich - man merkt es .



### GIOS

modell IJSBOERKE 2600 Gramm  
COLUMBUS SL rohre konisch 0,6/0,9  
nur in blau mit verchromter gabel  
86103-GIOR 726.- DM

der original-rahmen der ijsboerke profi mannschaft mit DIDI THURAU - seit jahren schon sehr saubere verarbeitung mit allen anlötteilen .

komplette AUSSTATTUNG mit vorbau, kettenrad, sattelstütze, trikot, mütze, trinkflasche in styropor spezialpaket .  
86104-GIOK 985.- DM

bei bestellung bitte zähnezahl und die vorbaulänge nicht vergessen - die teile einzeln im gios-finish finden sie auf der seite -22- dieses kataloges .



### Pogliaghi

modell ITALCORSE 2450 Gramm  
COLUMBUS SL rohre konisch 0,6/0,9  
verschiedene farben je nach lagerbestand  
86105-POGL 648.- DM

modell CHROM 2550 Gramm  
wie das modell Italcorse mit columbus in GANZ VERCHROMTER ausführung  
86106-POCH 878.- DM

sante pogliaghi, seit fast 50 jahren als rahmenbauer tätig . es gibt kaum jemand mit solanger erfahrung im rahmenbau und den neuesten ideen . ER BAUT SELBST !

alle teile angelötet - bei der lackierten ausführung sind gabelkopf und die aus = fallenden verchromt - gußgabelkopf - keine massenproduktion alles handarbeit.

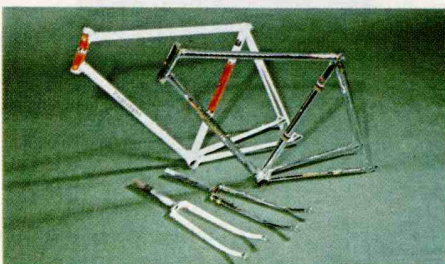

### GIANNI MOTTA

modell PERSONAL 2450 Gramm  
COLUMBUS SL rohre konisch 0,6/0,9  
nur in der farbe champagner  
86107-MOTA 678.- DM

alle teile, auch ösen für bremskabel auf dem oberrohr, angelötet - mit dem ganz NEUARTIGEN doppeltkonischen hinterbau von COLUMBUS - der rahmen steht .



gianni motta - mitte der 60iger jahre einer der besten profis der welt, baut nun seit einigen jahren rennrahmen . er weiss wo der "schuh drückt" und so baut er !!

auf der suche nach einem "BESONDEREN" rahmen kamen wir an motta - die fahrad = ausstellungen in paris und mailand brachten wirklich nichts besseres .



wird ein rahmen ohne farbwunsch bestellt, liefern wir nach unserer wahl die farbe . Wird eine bestimmte farbe ge = wünscht, welche dann jedoch nicht an lager ist, fragen wir zurück - was die lieferung dann um einige tage ver =

zögert. Sollte eine bestellung eilig sein, Sie nicht auf eine bestimmte farbe epicht, geben Sie bitte an, daß die farbe nach unserer wahl sein darf .

# Radsporthaus BRÜGELMANN – 6 Frankfurt/Main 90 – Philipp-Reis-Straße 83

**BAHNRAHMEN**  
haben wir von folgenden fabrikaten an lager;  
-nicht ständig in allen höhen-

**MASI-COLNAGO-CINELLI-GIOS-  
POGLIAGHI-GAZELLE-BARELLI-u.a.**

Bei bedarf geben sie uns bitte die  
benötigte rahmenhöhe an und wir  
teilen Ihnen mit, was an lager ist.

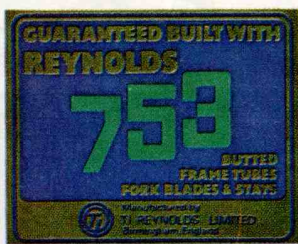
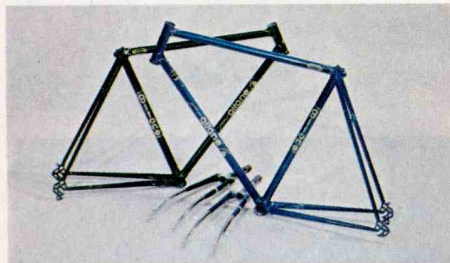

**B A H N R A H M E N** haben wir von verschiedenen fabrikaten  
an lager - auch für spezialisten haben wir spezial-rahmen bzw.  
sind sonderanfertigungen möglich. Unser preiswertester Bahn =  
rahmen ist eine sonderanfertigung von **BARELLI** mit den extra  
starken **CAMPAGNOLO** bahnausfallenden; 255.- DM . Einen  
**SPITZEN-BAHNRAHMEN** können wir von **GAZELLE** **PROFI-MODELL**  
anbieten; 562.- DM . Ein komplettes anländer-bahnrad haben  
wir bereits zu 350.- DM = (kein schreibfehler 350.-) von **GITANE** im  
angebot .

## GAZELLE

modell **PROFESSIONEL** 2800 Gramm  
komplett **REYNOLDS-531** rohre 0,6/0,8  
farben verschieden - nach lagerbestand  
86200-GAPR 475.- DM

mit angelöteten nocken für flaschen =  
halter, schaltzugkabelführungen - mit  
bocama gabelkopf und ausgearbeiteten  
muffen - ösen für schutzbleche .



modell **AMATEUR** 3000 Gramm  
mit hochwertigen franz. rennrohren  
verschiedene Farben je nach Bestand  
86202-GIAM 278.- DM

wir führen nur die höhen 54-56-58-60 .  
patentiertes gitane ausfallende zur  
montage aller bekannten schaltungen -  
mit ösen zur schutzblechmontage -

## masi

modell **GRAN CRITERIUM** 2600 Gramm  
**COLUMBUS** oder **REYNOLDS-ROHRE**  
farben verschieden - je nach lagerbestand  
86204-MACR 628.- DM

modell **PRESTIGE** 2550 Gramm  
**COLUMBUS** oder **REYNOLDS-ROHRE**  
farben verschieden - je nach lagerbestand  
86206-MAPR 728.- DM

## RALEIGH

modell 753 2200 Gramm  
mit den superleichten **REYNOLDS** rohren  
nur in der profi-farbe **ROT** mit **SCHWARZ**  
86207-RE53 895.- DM

angelötete schaltzugführungen und die  
gewinde für flaschenhalter - raleigh hat  
die größte erfahrung in der verarbeitung  
der **REYNOLDS-753** rohre - seit 2 jahren

## GAZELLE

modell **PRO-EXTRA** 2800 Gramm  
komplett **REYNOLDS-531** rohre 0,6/0,8  
farben verschieden - nach lagerbestand  
86201-GAEX 562.- DM

mit kurzen campagnolo ausfallenden -  
mit gußgabelkopf - anlötteile wie mod.  
professionel zusätzlich ösen für brems=  
zug auf dem oberrohr und griffsockel



modell **PROFI** 2800 Gramm  
**REYNOLDS-531** rohre konisch 0,6/0,8  
in der profi-rennfarbe dunkelblau  
86203-GIPR 488.- DM

mit dem patentierten gitane ausfallende-  
besonders starker hinterbau - mit ösen  
zur schutzblechmontage - gabelkopf und  
untere hälfte verchromt -

## COPPI

modell **SP-LEGGERO** 2400 Gramm  
**COLUMBUS SL** rohre 0,6/0,9 konisch  
farben nur **SILBER** für dieses modell  
86205-COPP 548.- DM

dieses sondermodell hat alle angelöteten  
teile und ösen auf dem oberrohr - ver =  
chromte muffen - kurze campagnolo aus=  
fallenden - chromgabelkopf .

## GAZELLE

modell 753 2200 Gramm  
mit den superleichten **REYNOLDS** rohren  
verschieden (zweifarfbig 60.- DM aufpreis)  
86208-GA53 995.- DM

anlötteile wie raleigh, zusätzlich brems=  
zugösen auf dem oberrohr - mit angelöteten  
schaltgriffsockel 10.- DM aufpreis - wir  
haben verschiedene ausführungen vorrätig



**CINELLI** rahmen sind leider nicht mehr einzeln lieferbar - wir können Ihnen jedoch das komplette **CINELLI-RAD** in der orig.  
ausstattung, entsprechend Ihren wunschen abändern. **FÜR DEN UMBAU WERDEN KEINE MONTAGEKOSTEN BERECHNET !**  
Der preis für das modell "**SPECIALE CORSA**" in kompletter campagnolo-ausstattung und den campagnolo bremsen kommt auf  
2.022.- DM - während der preis für das sondermodell "**SCLEGGERISSIMO**" in gelb/roter emallierung mit gleicher aus=  
stattung und den campagnolo bremsen auf 2.102.- DM kommt . Bei änderung der ausstattung kommt lediglich der differenz=  
betrag des oder der betreffenden teile in abzug bzw zuschlag **DAS IST UNSER KUNDENDIENST .**

**AUCH DAS IST UNSER KUNDENDIENST** 

**DIE MONTAGE VON TRETLAGER UND STEUERSATZ WIRD MIT DEN MODERNSTEN WERK =  
ZEUGEN VON UNSEREN ERFAHRENEN MECHANIKERN VORGENOMMEN. BEI RAHMEN und  
LAGER NEUKAUF WERDEN DIESE ARBEITEN BEI ÜBLICHEN STAHL-und ALURENNRAHMEN  
KOSTENLOS AUSGEFÜHRT !!!!!**

wünschen Sie keine montage von tretlager und steuersatz,  
bitte in der bestellung **EXTRA ANGEBEN !!!**

# Damenmodelle

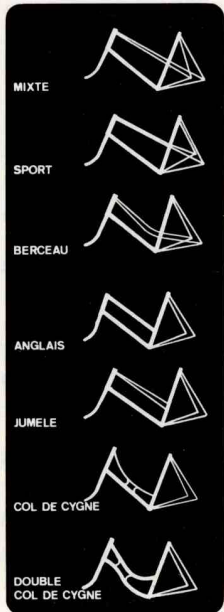

KOMPLETTE, SPORTLICHE, LEICHTLAUFENDE DAMENRÄDER FINDEN SIE UNSERER FAHRRAD - LISTE .  
 EINZELNE DAMENRAHMEN HABEN WIR IN 3 MODELLEN IM PROGRAMM, WOBEI ES SICH UM BE =  
 SONDERS HOCHWERTIGE MATERIALIEN MIT SAUBERER VERARBEITUNG HANDELT - BAUART UND  
 VERARBEITUNG ÄHNLICH DEN RENNRAHMEN . FÜR SCHLAUCHREIFEN oder die SCHMALEN DRAHT .

**BARELLI** typ "ANGLAIS" 86300-DABA 158.- DM  
 gebaut mit FALK-RENNROHREN und RENNAUSFALLENDEN wie campagnolo, zeus, roto oder ähnlich -  
 kurze bauweise, hieran passen echte rennbremsen wie campagnolo, zeus, shimano, clb etc . -

**BARELLI** typ "MIXTE" 86301-DABM 258.- DM  
 bei diesem rahmen wurden ebenfalls die falk-rennrohre und rennausfallenden verwendet - mit doppel =  
 oberrohr - die gabel ist etwas höher gebaut und der hinterbau etwas weiter, so wurde dem bequemeren  
 fahrkomfort rechnung getragen, lässt jedoch die montage der kurzen rennbremsen nicht zu - mittelzug =  
 bremsen von mafac und weinmann sowie die seitenzug-rennbremsen criterium von weinmann sind hierzu  
 passend .alle üblichen renn-teile sind hierzu passend .

**GAZELLE** typ "SPORT" 86302-DAGS 468.50 DM  
 dieser rahmen ist mit REYNOLD-531-RENNROHREN, CAMPAGNOLO ausfallenden und rennmuffen in  
 HANDARBEIT gebaut !!! die abmessungen entsprechen in etwa dem mixte-modell von barelli, sodaß  
 zum vorteil des fahrkomforts auf die montage der kurzen rennbremsen verzichtet werden muß .

ALLE 3 MODELLE FÜHREN WIR IN VERSCHIEDENEN FARBEN - SODASS FARBWÜNSCHE SOWEIT MÖGLICH, BERÜCKSICHTIGT WERDEN KÖNNEN .

DIE BESTIMMUNG DER RAHMENHÖHE IST SO EIN PROBLEM FÜR SICH !!!

Sollte Ihnen bei Bestellung eines Rahmens bzw Rades die für Sie PASSENDE Rahmen=  
 höhe unbekannt sein, geben Sie bitte Ihre Körpermaße laut nebenstehender Skizze  
 an **UND ZUSÄTZLICH ALS MASS -4-**; Unterarmlänge bis Fingerspitze - gemessen bei waagrechttem Unterarm  
 und ausgestreckten Fingern . Wenn Ihre Maßangaben stimmen, können Sie sicher sein, daß wir Ihnen die  
 RICHTIGE RAHMENHÖHE liefern . Wir haben Tabellen, welche auf der Grundlage vieler Radsportler -vom  
 Hobbyfahrer, Anfänger-Rennfahrer bis zum Berufsfahrer- aufgebaut sind .

WICHTIG IST ES, DASS AUCH RICHTIG GEMESSEN WIRD - LASSEN SIE SICH AUSMESSEN UND MESSEN NICHT SELBST.

MASS -1- ; DIE KÖRPERGRÖSSE OHNE SCHUHE

MASS -2- ; DIE INNERE BEINLÄNGE (ohne Schuhe)

MASS -3- ; DIE GANZE ARMLÄNGE

MASS -4- ; DIE UNTERARMLÄNGE BIS FINGER

Stellen Sie sich hierzu an eine Wand und  
 lehnen den Oberkörper an, dann lassen Sie  
 sich die innere Beinlänge abmessen .

Gemessen bei waagrechttem Unterarm und  
 ausgestreckten Fingern , vom spitzen Knochen  
 des Ellenbogen bis zur Fingerspitze .

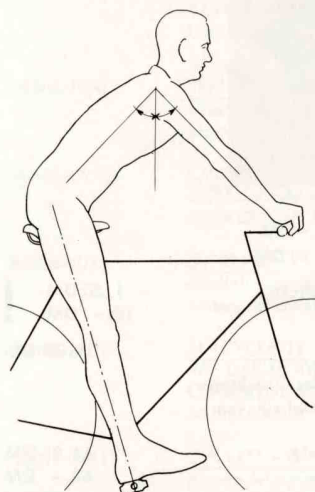
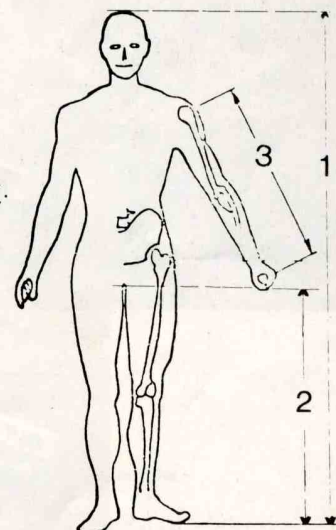

Als Anhaltspunkt möge Ihnen die linke Skizze und die rechts aufgeführte  
 Tabelle dienen . Bei geradem Sitz auf dem Rad - senkrechtstehende Kurbel -  
 Pedal umgedreht, Haken nach unten - soll das Bein ausgestreckt sein .

Diese Angaben können Ihnen nur als RICHTLINIE dienen . Unsere Tabellen  
 sind genau auf die Körpergröße IN VERBINDUNG mit der Beinlänge erstellt.

Wenn Sie sich unklaren sind, geben Sie Ihre Maße 1-4 unbedingt an .

Körpergröße	Rahmenhöhe
160 - 165 cm	51 - 53 cm
165 - 170 cm	53 - 55 cm
170 - 175 cm	55 - 57 cm
175 - 180 cm	57 - 59 cm
180 - 185 cm	59 - 61 cm
über 185 cm	61 cm und mehr

ACHTUNG -

Die RAHMENHÖHE wird in verschiedenen Ländern auch anders gemessen als es in Deutschland üblich ist .

In Deutschland versteht sich die Rahmenhöhe von MITTE Tretlager bis OBERKANTE der Sattelmuffe !

EINE BITTE -

Anfragen mit dem Wunsche um nähere Material-Beschreibung, Gewichte etc. belasten uns sehr stark . Wir können daher  
 solche Anfragen nur noch im Rahmen einer Bestellung beantworten und wenn Sie Ihre Fragen so zu Papier bringen, daß  
 noch ausreichend Platz ist zur Beantwortung auf Ihrem "Fragebogen" . Andernfalls bleibt Ihre Anfrage leider  
 unbeantwortet - WIR HOFFEN AUF IHR DIESBEZÜGLICHES VERSTÄNDNIS .

NOCH EINE BITTE -

wenn Sie eine Anfrage an uns richten, sehen Sie erst einmal GENAU in unserem Katalog nach ! Anfragen wie etwa "LIEFERN SIE HINTERRÄDER AUCH EINZELN"  
 oder " MIT WELCHEM LAGER SIND DIE RAHMEN AUSGESTATTET " usw. ... Diese Fragen können Sie sich selbst nach Einblick in unseren Katalog beantworten .



HINWEIS-  
 IN UNSEREM RADSPORT-SHOP HABEN WIR BEREITS SEIT 2 JAHREN EIN VON UNS  
 ENTWICKELTES EINSTELLGERÄT ZUR BESTIMMUNG DER RAHMENGRÖSSE - DIESES  
 GERÄT WURDE ZWISCHENZEITLICH VON VIELEN FIRMEN NACHGEBAUT, WAS UNS  
 NICHT STÖRT, DENN HIERMIT WURDE WIEDER EINE BRÜGELMANN-IDEE BESTÄTIGT .



ÜBUNGSGERÄTE

WENN SIE DIE SEITEN 241-254 DES RADSPORTFACHBUCHES "der radfahrende athlet" durchgelesen haben, wissen Sie wie wichtig ein Kraft/Ausgleichstraining für den Radsporthler ist. Zweckmäßige Übungs- und Hilfsgeräte bieten wir auf den folgenden Seiten zu sehr günstigen Preisen an. Bei verschiedenen Geräten haben Sie die Möglichkeit einer zusätzlichen Preiseinsparung, indem Sie Zahlung per Vorkasse leisten - gleich mit der Bestellung. Die Kosten der Fracht frei Ihrer Bahnstation zahlen wir, sodaß Sie nur den eingeklammerten Betrag für das Gerät zu zahlen haben. **DIES GILT NUR FÜR DIE ARTIKEL MIT DEN EINGEKLAMMERTEN PREISEN!**

**HOME-TRAINER**

liefern wir ebenfalls frachtfrei - mit der Post bis an Ihre Haustür!

- |            |  |     |          |
|------------|--|-----|----------|
| 86400-EINF | Ital. Hometrainer in einfacher, preiswerter Ausführung<br>-bei diesem Gerät müssen evtl. anfallende Garantie-Nebenkosten vom Käufer getragen werden-   | NUR | 88.- DM  |
| 86401-KUNS | Mit Kunststoffrollen - sehr geräuscharmer Lauf- besonders leicht und stabil -<br>verchromtes Gestell - zusammenschiebbar - mit Garantie auf Materialfehler.<br>Seit vielen Jahren unser meistverkauftes Modell |     | 140.- DM |
| 86402-STÄN | ... zu diesem Home-trainer ist eine Fahrradhalterung lieferbar um auch dem<br>ungeübten Fahrer (sehr beliebt bei den Damen) die Vorteile des Home-trainers<br>zu ermöglichen. Siehe Abbildung.                 |     | 35.- DM  |
| 86404-ALUU | Ital. Hometrainer mit ALUMINIUM-ROLLEN - SEHR GENAUER LAUF UND<br>AUSSERGEWÖHNLICH LEISER LAUF ... AUCH NACH LÄNGEREM GEBRAUCH!  |     | 168.- DM |
| 86409-RIEM | ERSATZRIEMEN passend zu allen uns bekannten Hometrainern   |     | 5.- DM   |



EXPANDER ; 86410-1041 5x20 kg 19.50 DM , 86411-1042 5x25 kg 20.- DM , 86412-1043 5x30kg 22.- DM  
86414-1060 ÜBUNGSTABELLE FÜR EXPANDER-ÜBUNGEN - .50 DM

! 86415-0849-0849 Als ERGÄNZUNGSGERÄT für die Konditionsarbeit SPRINGSEIL - Hanf - in der Mitte verdickt 1.50 DM  
86416-0847-0847 ..... aus LEDER mit speziellen DREHWIRBEL-HOLZ GRIFFEN 18.- DM !

86431-6013 "DAS DEUSER BAND" endloses Kautschukband zur Stärkung der gesamten Muskulatur 19.90 DM

**BALI IMPANDER-KRÄFTIGUNGSGERÄTE** sind ganz speziell geeignet zur kraftvollen Entwicklung des Oberkörpers. Dies sind jene Muskelpartien, welche leider von den meisten Radsporthlern vernachlässigt werden, obwohl sie von größter Wichtigkeit sind zur Erzielung von Höchstleistungen im Radsport!

86432-0926 STÄRKE 6- zur Beinarbeit geeignet 43.80 DM -- 86433-0929 Fußschlaufen hierzu zur Beinarbeit 11.95 DM  
86434-0927 STÄRKE 10- nicht zur Beinarbeit 51.80 DM -- 86435-0928 ATHLET EXTRA STARK 62.- DM

86437-6022 ARMMUSKELSPANNER - unentbehrlich für jeden Rennfahrer - Paar 6.80 DM

86438-6019 FEDERGRIF-F HANTELN - zur Kräftigung der Finger,- Hand- und Unterarmmuskulatur Paar 10.80 DM

86439-6021 ... in SCHWERER GUSSEISEN AUSFÜHRUNG 2,5 kg Paar 40.- DM

**KONDITIONS-HANTELN** in moderner und ansprechender Form und Farbe. Mit Plastik überzogen, verhindert die Beschädigung von Möbel und Fußböden und gewährleistet auch nach oftmaligem und jahrelangem Gebrauch gutes Aussehen - MIT ÜBUNGSANLEITUNG PAARWEISE im Karton

86440-6040 "BLAU" 4kg 24.- DM - 86441-6041 "GRÜN" 6kg 26.50 DM - 86442-6042 "ROT" 10kg 37.50 DM

86449-KATA **BERG** GROSSER ILLUSTRIRTER KATALOG mit allen Sportgeräten Schutzgebühr 5.- DM  
**Spezialfabrik für Sportgeräte von Weltrup** (einzelversand des Kataloges ist nicht möglich !)

WEITERE GERÄTE ZUR KONDITIONS-, KRAFT- und BODY BUILDING ARBEIT SIND EBENFALLS LIEFERBAR ZU GÜNSTIGEN PREISEN. GEWICHTSWESTE (140.- DM ab Ffm), KOMPLETTER HANTELSATZ mit ca. 17kg (148.- DM ab Ffm), GEWICHTS = SCHUH (41.50 DM ab Ffm), BOX-HANDSCHUHE, SANDSÄCKE, BÄLLE, MATTEN, SPROSSENWÄNDE etc...



86500-OL75 CYCLETTE OLYMPIC-75 470.- (423.- ) DM

Leistungsgerecht für Trainingszwecke und Ausgleichsport. Auch härtestem Dauerbetrieb gewachsen. Stabile Rennpedalen mit Haken. Verstärkter Kettenantrieb. Neue größere Schwungmasse mit 9,5kg und verstärkten Bremszügen.

**Jetzt ist es da: Das neue Heimspor-Programm!**

**Die fünf Schwarz-Gelben – das neue GOLD-RAD Trimmstudio für starke Beanspruchung!**

86501-SUKI SUPER SKIFF 530.- (477.- ) DM

Stufenlose Regulierung des gewünschten Widerstandes. Die neue, stärkere Hydraulik bewirkt ein besonders wirksames und geräuschloses Bremsen. Simulation des Kräfteverlaufs wie bei einem echten Ruderboot im Wasser. Der Rollsitze ist dem eines Rennbootes nachgebildet.

86502-BOXB BOXBALL 445.- (400.50) DM

Standstabil auf schwerer Gußeisenplatte. Ein umlaufendes Gummiprofil verhindert ein Wegrutschen. Eine Spezial-Stahlfeder sorgt für einen blitzschnellen und kräftigen Rückschlag. Ball aus strapazierfähigem Leder. Keine Verletzungsgefahr durch gepolsterte Ball-Halterung. Gewicht 46,5kg Höhe verstellbar.



VALIANT nicht mehr lieferbar

Bietet gegenüber herkömmlichen Feder- oder Gummiexpandern mehr Übungsmöglichkeiten. Erhöhter Wirkungsgrad durch Weiterentwicklung (Abb. links an der Wand)

86504-SPRO SPROSSENWAND 428.- (385.20) DM

Astfreies Hartholz, erste Qualität. Grundiert und lackiert. Moderne Form mit vorspringendem Kopfteil. 90cm breit – 250cm hoch

86505-SPDO dito doppelt 180 x 250cm 540.- (486.- ) DM

**HEIMFAHRRÄDER**

TRIMM DICH ..... Das Ergebnis: SIE HABEN MEHR VOM LEBEN. UNABHÄNGIG VOM WETTER ODER IHRER UMGEBUNG- MODELLE DER ABSOLUTEN SPITZENKLASSE – WIR KENNEN KEINE BESSEREN .....

86506-TRAI TRAINETTE 299.- (269.10) DM

massiv – eiserne Schwungscheibe – geräuschloser Lauf durch Planetengetriebe – stufenlos verstellbare Lenker- u. Sattelhöhe – einstellbare Bremsenrichtung – Geschwindigkeit und Wegstreckenmesser – vollgekapselter Antrieb – 17 kg.

86507-CY72 CYCLETTE-72 400.- (360.- ) DM

GERÄUSCHARMER LAUF DURCH KETTENANTRIEB – EINSTELLBARE BREMSEINRICHTUNG MIT ANZEIGE – SATTEL UND LENKERHÖHE IST EINSTELLBAR – GESCHWINDIGKEIT UND WEGSTRECKENMESSER – 8 kg SCHWUNGSCHLEIBE – 23kg.

86508-SU68 SUPER-68 448.- (403.20) DM

ähnlich dem obigen Modell – mit Zahnriemenantrieb – sehr geräuscharmer Lauf – mit Exenterschuhen zum Ausgleich von evtl. Bodenunebenheiten – für einen festen und sicheren Stand auch bei hoher Belastung – 23 kg.

86509-BICY BI-CYCLETTE 595.- (535.50) DM

WIE DAS MODELL SUPER-68, JEDOCH ZUSÄTZLICH; EINGEBAUTES EXENTERGETRIEBE, WELCHES BEIM TRETEN DEN LENKERTeil VOR- und ZURÜCK BEWEGT. BESONDERG GEEIGNET ZUM TRAINING DER ARM-BAUCH- und RÜCKEN = MUSKULATUR. DAS GETRIEBE IST ZU und ABSCHALTBAR – 26 kg.

86510-WATT CYCLETT – O – WATT 600.- (540.- ) DM

exakte Leistungsmessung in WATT ist die Forderung von Sportlern und Trainern, die ein gezielt-messbares Training absolvieren wollen. Um die Leistung messbar zu machen, wurde dieses Gerät entwickelt. Messbar bis 450 Watt. mit Kurzzeitmesser.

**Mit Ihrem Ruderapparat Fit über das ganze Jahr**

In seiner Wirkungsweise wird der Ruderapparat von keinem anderen Gymnastikgerät erreicht, da außer den Arm- und Beinmuskeln auch noch die Rumpfmuskulatur beansprucht wird. Die Atmung und der Blutkreislauf werden angeregt und das wiederholte Beugen und Strecken des Oberkörpers verhindert den Fettsatz an Bauch und Hüften, bzw. baut bereits vorhandene Fettpolster ab. Mit Schlagzähler Maße geklappt; Länge 120cm – Breite 37cm – Höhe 43cm.

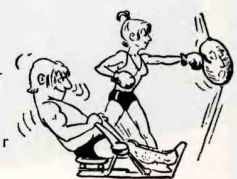

86515-SKLA Mechanischer Bremswiderstand – stufenlos – lackierte Ausführung 370.- (333.- ) DM

86516-SILA Hydraulischer Widerstand – stufenlos – lackierte Ausführung 440.- (396.- ) DM

86517-SICH gleiches Modell in VERCHROMTER AUSFÜHRUNG 475.- (427.50) DM

# FÜR DEN RADSPORT-FAN

Laut Sportordnung des Bund Deutscher Radfahrer, Ziffer 139 - ist das Tragen von Bekleidung mit Werbe-Aufschrift den AKTIVEN Sportlern unter= sagt. Es sei denn, dem Verein ist die Genehmigung erteilt worden. In diesem Zusammenhang möchten wir daraufhinweisen, daß die in unserem Programm geführten Artikel mit der Stickerei  nicht gegen die Sportordnung verstoßen.

Diese Linienführung ist das Symbol einer Fahrradnabe. Einen großen Vorteil brachte diese Stickerei auf den Rennhosen mit sich, hierüber haben uns die Radsportler informiert und das ist auch mit der Grund weshalb viele Rennfahrer die 'BRÜGELMANN-RENNHOSEN' bevorzugen ; DIE HOSEN HABEN EINEN VIEL BESSEREN SITZ , durch die Linien, welche in der Mitte breit auseinander parallel verlaufen !!!

	mütze	86640-MMIK	3.- DM
	trikot	86641-TMIK	41.- DM
	trikot mit langem Arm	86642-LMIK	48.- DM
	rennhose	86643-HMIK	39.- DM
	trainingsanzug	86644-AMIK	109.- DM
	jacke einzeln	86645-JMIK	69.- DM

<b>GAZELLE</b>	trikot rot/weiß/blau	86636-TGAZ	39.- DM
	rennhose	86637-HGAZ	37.50 DM
	mütze	86638-MGAZ	3.- DM
	trainingsanzug	86639-AGAZ	104.- DM

trikot mit grün/weiß/rot gelb-rot Ärmel	86665-TCIN	41.- DM
rennhose	86666-HCIN	35.- DM
mütze	86667-MCIN	3.- DM

<b>PEUGEOT</b>	trainingsanzug	86610-APEU	78.50 DM
	jacke einzeln	86611-JPEU	55.- DM
	trikot mit ESSO-Emblem	86612-TPEU	49.- DM
	trikot mit langem Arm	86613-LPEU	57.- DM
	rennhose	86614-HPEU	36.- DM
	mütze	86615-MPEU	3.- DM
	flasche	86616-FPEU	2.50 DM
	umhängebeutel	86617-BPEU	2.50 DM
woll - mütze	86618-WPEU	15.- DM	

<b>Bianchi Campagnolo</b>	mütze	86600-MBIA	3.- DM
	flasche	86601-FBIA	2.50 DM
	trikot blau/weiß	86602-TBIA	41.- DM
	trikot langer Arm	86603-LBIA	49.- DM
	rennhose	86604-HBIA	38.- DM
	anzug dunkelblau	86605-ABIA	108.- DM
	jacke einzeln hellblau	86606-JBIA	59.90 DM
	freizeithemd	86607-ZBIA	45.- DM

<b>RALEIGH</b>	trikot	86690-TRAL	39.- DM
	trikot mit langem arm	86691-LRAL	47.- DM
	mütze	86692-MRAL	3.- DM
	rennhose	86693-HRAL	37.- DM
	trainingsanzug	86694-ARAL	111.- DM
	jacke einzeln	86695-JRAL	65.- DM

<b>COLNAGO</b>	trikot	86670-TCOL	39.50 DM
	trikot mit langem Arm	86671-LCOL	47.50 DM
	rennhose	86672-HCOL	39.50 DM
	mütze	86673-MCOL	3.- DM
	trinkflasche	86674-FCOL	2.50 DM
	socken	86675-SCOL	5.55 DM
	handschuhe	86676-GCOL	22.25 DM
	trainingsjacke einzeln	86677-JCOL	69.- DM

<b>gilane</b>	trikot	86660-TGIT	42.- DM
	trikot mit langem Arm	86661-LGIT	50.- DM
	rennhose	86662-HGIT	38.- DM
	mütze	86663-MGIT	3.- DM
	trainingsjacke einzeln	86664-JGIT	63.- DM

<b>GIOS USBOERKE</b>	trikot	86680-TIJS	39.- DM
	trikot langer Arm	86681-LIJS	47.- DM
	rennhose	86682-HIJS	38.- DM
	trainingsanzug	86683-AIJS	113.- DM
	jacke einzeln	86684-JIJS	69.- DM
	rennmütze	86685-MIJS	3.- DM
	woll-mütze	86686-WIJS	15.- DM

<b>ZEUS</b>	trikot gelb/blau	86625-TZEU	39.- DM
	rennhose	86626-HZEU	39.- DM
	mütze	86627-MZEU	3.- DM
	flasche	86628-FZEU	2.50 DM
	umhängebeutel	86629-BZEU	2.50 DM
	trainingsjacke	86624-JZEU	67.- DM

<b>BROOKLYN LA GOMMA DEL PONTE</b>	rennhose	86650-HBRO	38.- DM
	flasche	86651-FBRO	2.50 DM
	mütze	86652-MBRO	3.- DM
	trikot	86653-TBRO	42.- DM
	trikot mit langem arm	86654-LBRO	50.- DM

<b>LEJEUNE</b>	trikot mit BP - Emblem rotes mittelteil - seitlich weiß/schwarz	86655-TLEJ	49.- DM
	.... mit kurzem Arm	86655-TLEJ	49.- DM
	.... mit langem Arm	86656-LLEJ	57.- DM

<b>flandria</b>	trainingsanzug rot	86620-AFLA	101.- DM
	trikot rot mit weißem Bristring	86621-TFLA	39.- DM
	trikot mit langem Arm	86622-LFLA	47.- DM
	rennhose	86623-HFLA	37.- DM

Die Ausführungen der Mannschafts-Bekleidung ändern sich oft von Saison zu Saison oder sogar während der Saison - wir sind bestrebt, immer die neuesten Ausführungen zu liefern. Zu Beginn der Saison bekommen wir auch Kleidung von Mannschaften, welche heute bei Katalogdruck noch nicht feststehen !



Trikots ohne Zeichen hinter der Bestell-Nummer führen wir in den größten NORMAL und GROSS, entsprechend den Konfektionsgrößen 48 - 52 / Unterwäsche 4 - 6. Trikots mit haben wir in der Regel auch in kleiner Größe an Lager, Unterwäsche-Größe 3 bzw Damengröße 36/38. Die mit einem bezeichneten Trikots sind in unserem Programm in der Größe EXTRA-GROSS (Aufpreis 6.- DM) mit größerer Bauch- und Bundweite. Bei Bedarf der Gr. EXTRA GROSS in die nächste Zeile des Bestell-Formulares den Bestell-Code 87619-EXTR eintragen - wird dies nicht zusätzlich angegeben, kommt die Größe GROSS zur Auslieferung !!!

**TRIKOTS** WIR SIND BESTREBT, IHNEN EIN MÖGLICHT GROSSES TRIKOT-ANGEBOT VORZUSTELLEN. UNSER LAGER UMFASST JETZT WEIT ÜBER 1.000 TRIKOTS! TROTZDEM KOMMT ES ÖFTERS VOR ALS UNS LIEB IST, DASS GERADE DAS AUSGEWÄHLTE TRIKOT IN DER BENÖTIGTEN GRÖSSE VERGRIFFEN IST - WIR BEKOMMEN DIE TRIKOTS AUS DEM AUSLAND, UND DAS IST IM ALLGEMEINEN MIT MEHREREN MONATEN LIEFERZEIT VERBUNDEN. DESHALB BITTEN WIR SIE, FÜR DEN FALL, DASS SIE DAS BESTELLTE TRIKOT SEHR DRINGEND BENÖTIGEN, EINE ERSATZNUMMER GLEICH ANZUGEBEN. DIES ERSPART EINE RÜCKFRAGE.

## BEACHTEN SIE DIE GRÖSSENEINTEILUNG AUF SEITE

### GRUND/HAUPTFARBE MIT ANDERSFARBIGEN BÜNDCHEN

3-Taschen



86800-A307 *	TRAININGS-TRIKOT der Olympia-Mannschaft orange mit schwarz	29.- DM
86801-R128	weiß mit blau	44.- DM
86802-A129 *	grün mit weiß	29.- DM
86803-A131 ●	blau mit rot	29.- DM
86804-W132 *	rot mit blau	44.- DM

### GANZ EINFARBIG

3-Taschen



86810-A175 *	uni GELB	29.- DM
86811-W174	uni ROSA	41.- DM
86812-A258	uni SCHWARZ	29.- DM

### BRUSTRING und BÜNDCHEN in ZWEITFARBE

Die Trikots R 159, R 301 und R 306 haben auch 2 Brusttaschen zu den 3 Rückentaschen

86820-A102 *	rot mit weiß	31.- DM
86821-M102	rot mit weiß	28.- DM
86822-A104	grün mit gelb	31.- DM
86823-W105	gelb mit blau	44.- DM
86824-A118 ●	braun mit blau modell MOLteni	33.- DM
86825-R159	orange mit weiß	39.- DM
86826-M159	orange mit weiß	28.- DM
86827-R301	blau mit gelb	39.- DM
86828-M301	blau mit gelb	31.- DM
86829-R306	weiß mit rot	39.- DM



### MIT MEHRFARBIGEM BRUSTRING

Die Trikots haben 3-Taschen und die modelle R298 und R299 zusätzlich noch 2 Brusttaschen

86830-A114	blau mit rot/weiß/rot	34.- DM
86831-A263	grau mit schwarz/rot/schwarz	34.- DM
86832-W291	grün mit gelb/schwarz/gelb	44.- DM
86833-M291	grün mit gelb/schwarz/gelb	32.- DM
86834-R298 *	gelb mit rot/braun/rot	41.- DM
86835-R299	rot mit gelb/grün/gelb	41.- DM
86836-W311	weiß mit dunkelblau/hellblau	48.- DM

### MIT 3 TASCHEN



### RUMPF EINFARBIG MIT ANDERSFARBIGEM ÄRMEL

86840-A106 *	lila mit gelbem Arm	31.- DM
86841-M106	lila mit gelbem Arm	27.- DM
86842-R281	gelb mit weißem Arm	39.- DM
86843-W296	blau mit gelb/blauem Arm	44.- DM
86844-A327	orange mit schwarz/weißem Arm	31.- DM

### DIE BESONDERS PREISWERTEN BRÜGELMANN TRIKOTS

Alle BRÜGELMANN-TRIKOTS haben 3 Rückentaschen

ABBILDUNGEN SIEHE AUF DEN NÄCHSTEN SEITEN

86850-A267 *	gelb mit blauen Brustringen	32.- DM
86851-A268 *	blau mit gelben Brustringen	32.- DM
86852-R268	blau mit gelben Brustringen	43.- DM
86853-A329 *	gelb mit blauen Ärmel	29.- DM
86854-W329	gelb mit blauen Ärmel	40.- DM
86855-A324 *	blau mit spitzem Schulterteil in gelb	37.- DM



DIE TRIKOTS FÜHREN WIR IN SPITZENQUALITÄTEN - WIE SIE IM INTERNATIONALEN RADSPORT GETRAGEN WERDEN.

Aus der Bestell-Nummer können Sie die Art des Materiales entnehmen;

A= ACRYL, M= VANISE/MAKO, R= RHOVYL mit 53% WOLLE, W= 100% WOLLE

Am Besten KALT mit Feinwaschmittel TEDDY waschen !!!

**Leisten Sie sich das Echte- man sieht es, man fühlt es.**



die reihenfolge der bild-  
beschreibungen erfolgt  
von links nach rechts



- T3900-A173 39.- DM  
mit 3 Taschen
- T4900-W261 49.- DM  
100% WOLLE  
mit 3 Taschen
- T4300-A125\* 43.- DM  
mit 3 Taschen
- T2900-A329 29.- DM  
mit 3 Taschen
- T4000-W329 40.- DM  
100% WOLLE  
mit 3 Taschen

### TRAININGS - TRIKOTS

in etwas dickerer WOLLE/RHOVYL Qualität  
mit BREITEN Strickbündchen an Ärmel und  
Bund - ohne Taschen -

- SCHWARZ 86900-T258 38.- DM
- BLAU 86901-T131 38.- DM
- ROT 86902-T132 38.- DM
- ORANGE 86903-T307 38.- DM
- GELB 86904-T175 38.- DM
- ... auch mit KURZEM ARM ;  
GELB 86909-TK75 38.- DM

die farbe der streifen in den bündchen ist  
nicht verbindlich .



- T4100-R317 41.- DM  
mit 3 Taschen rechts  
Wolle mit Rhovyl
- T4100-R316 41.- DM  
mit 3 Taschen links  
Wolle mit Rhovyl



- T4400-W123 44.- DM  
100 % Wolle 3-Taschen
- T3800-R289 38.- DM  
Wolle mit Rhovyl  
3 Taschen

- T4700-W303 47.- DM  
100 % WOLLE  
mit 3 Taschen
- T3900-A314 39.- DM  
mit 3 Taschen



- T4900-A337 49.- DM  
3 Taschen
- T3900-A310 39.- DM  
3 Taschen
- T3900-A321\* 39.- DM  
3 Taschen
- T4100-A336\* 41.- DM  
3 Taschen



TEDDY  
das Feinwaschmittel für die  
farbigen Trikots, Anzüge und  
Rennhosen: 87700-TEDY  
12er Packung NUR 3.- DM

Beachten  
Sie die  
Seite 77

**OHNE TASCHEN** T2300-KAOT 23.- DM  
AUCH SEHR BELIEBT ALS FREIZEITHEND  
GANZ EINFARBIG IN BLAU, GRÜN,  
ROT, GRAU, GELB, ORANGE UND IN  
LILA MIT GELBEM ARM .



- T4100-A282 41.- DM  
3 Taschen
- T5100-R338 51.- DM  
3 Taschen



DIE BRÜGELMANN  
TRIKOTS 267 + 268  
FÜHREN WIR IN  
ACRYL und RHOVYL .  
SIE FINDEN DIESE  
TRIKOTS AUF SEITE  
68

IN UNSEREM RADSPORT-SHOP  
FÜHREN WIR AUCH RADSPORT-  
BEKLEIDUNGSPROGRAMM DER  
FIRMA NABHOLZ ( SCHWEIZ ) .

# nabholz international

Trikots ohne Zeichen hinter der Bestell-Nummer führen wir in den größten NORMAL und GROSS , entsprechend den Konfektionsgrößen 48 - 52 /  
Unterwäsche 4 - 6 . Trikots mit haben wir in der Regel auch in kleiner Größe an Lager , Unterwäsche-Größe 3 bzw Damengröße 36/38 .  
Die mit einem bezeichneten Trikots sind in unserem Programm in der Größe EXTRA-GROSS (Aufpreis 6.- DM) mit größerer Bauch- und Bundweite  
Bei Bedarf der Gr. EXTRA GROSS in die nächste Zeile des Bestell-Formulares den Bestell-Code 87619-EXTR eintragen - wird dies  
nicht zusätzlich angegeben, kommt die Größe GROSS zur Auslieferung !!!

Trikots ohne Zeichen hinter der Bestell-Nummer führen wir in den größten NORMAL und GROSS, entsprechend den Konfektionsgrößen 48 - 52 / Unterwäsche 4 - 6. Trikots mit haben wir in der Regel auch in kleiner Größe an Lager, Unterwäsche-Größe 3 bzw Damengröße 36/38. Die mit einem bezeichneten Trikots sind in unserem Programm in der Größe EXTRA-GROSS (Aufpreis 6.- DM) mit größerer Bauch- und Bundweite. Bei Bedarf der Gr. EXTRA GROSS in die nächste Zeile des Bestell-Formulares den Bestell-Code 87619-EXTR eintragen - wird dies nicht zusätzlich angegeben, kommt die Größe GROSS zur Auslieferung !!!



modell BROOKLYN

SEIDE  
T3200-S321  
32.- DM

mit LANGEM Arm  
in ACRYL 3 Taschen  
T4100-A821  
41.- DM

**TEDDY**  
das Feinwaschmittel für die  
farbigen Trikots, Anzüge und  
Rennhosen: 87700-TEDY  
12er Packung NUR 3.- DM

Beachten  
Sie die  
Seite 77

modell RALEIGH

SEIDE  
T3200-S336  
32.- DM

mit LANGEM Arm  
in ACRYL 3 Taschen  
T4300-A836  
43.- DM



mit langem Arm  
T6500-R841  
RHOVYL  
mit 3 Taschen  
65.- DM  
SEIDE  
T2900-S310 ● \*  
29.- DM



MIT LANGEM ARM - 3 TASCHEN

T4300-A833	ACRYL	43.- DM
T3600-A832	ACRYL	36.- DM
T4300-R835 * ●	RHOVYL	43.- DM
T5600-W834 ● *	WOLLE	56.- DM



SEIDE  
T2200-S314  
22.- DM

mit langem Arm  
T6300-W659 \* ●  
100% WOLLE  
2-Brust und  
3-Rückentaschen  
63.- DM



T4900-A782  
MIT LANGEM ARM  
100% ACRYL - 3 Taschen  
49.- DM

T6700-W838  
MIT LANGEM ARM  
100% WOLLE - 3 Taschen  
67.- DM



SEIDE  
T3100-S318 \* ●  
31.- DM

mit langem Arm  
T3700-A826  
A C R Y L  
3 Taschen  
37.- DM



MIT LANGEM ARM

T5900-W812 \* ●  
100% WOLLE  
mit 3 Rückentaschen  
59.- DM

BESCHREIBUNG  
DES MODELL -  
RENNRADES  
FINDEN SIE  
AUF SEITE 26

T3600-R762 ● \*  
WOLLE / RHOVYL  
ohne Taschen  
36.- DM



**Didi Thurau**

T - SHIRT

mit mehrfarbigem  
"THURAU-PORTRAIT"  
und Autogramm

BITTE KÖRPERGRÖSSE  
ANGEBEN!  
87000-TUSH  
NUR 9.90 DM

SEIDE mit langem Arm  
T2300-S298 3 Taschen in RHOVYL  
23.- DM T4300-R831 ● \*  
43.- DM



SEIDE-SEIDE-SEIDE

T2700-S297	27.- DM
T2300-S146	23.- DM
T2300-S144	23.- DM
T2200-S306	22.- DM

die reihenfolge der bild-  
beschreibungen erfolgt  
von links nach rechts

# Radsporthaus BRÜGELMANN – 6 Frankfurt/Main 90 – Philipp-Reis-Straße 83



SEIDE-TRIKOTS UNI  
19.- DM

Bestell-Nummer

WEISS T1900-S275\*●  
SCHWARZ T1900-S258●\*  
GRÜN T1900-S129\*●  
BLAU T1900-S131\*●  
ROT T1900-S132\*●  
LILA T1900-S163  
GELB T1900-S269\*●



T6500-R842  
WOLLE/RHOVYL  
3-Taschen  
65.- DM

T2700-A829\*●  
ACRYL  
ohne Taschen  
27.- DM



T2400-S295  
SEIDE  
24.- DM

T2300-S298  
SEIDE  
23.- DM

T2400-S301  
SEIDE  
24.- DM

T2400-S159  
SEIDE  
24.- DM

T2100-S154  
SEIDE  
21.- DM

T2400-S294  
SEIDE  
24.- DM

T2200-S270  
SEIDE  
22.- DM

T2300-S324  
SEIDE  
23.- DM

T2400-S299  
SEIDE  
24.- DM

T3500-S340  
SEIDE  
35.- DM

T2300-S153\*●  
SEIDE  
23.- DM

T2300-S145  
SEIDE  
23.- DM

**TEDDY**  
das Feinwaschmittel für die farbigen Trikots, Anzüge und Rennhosen: 87700-TEDY  
12er Packung NUR 3.- DM

Beachten Sie die Seite 77



OHNE TASCHEN ;

BLAU in WOLLE  
T4900-W637\*● 49.- DM

ROT in WOLLE  
T4900-W638 49.- DM

GRÜN in ACRYL  
T3000-A639\*● 30.- DM

SCHWARZ in RHOVYL  
T3800-R641● 38.- DM

SCHWARZ in ACRYL  
mit bunten Bündchen  
Brust- und Rückentaschen  
T4000-A691 40.- DM

die reihenfolge der bild-  
beschreibungen erfolgt  
von links nach rechts



T3900-A824\*●  
ACRYL  
3-Taschen  
39.- DM

AUF SEITE 40 FINDEN SIE DIE BESCHREIBUNG ZU DIESEN PRAKTISCHEN REIFENSCHONERN.

UNSER SCHMUCK-ANGEBOT FÜR DIE DAME UND AUCH FÜR DEN HERR . . . . .

-preise sind ohne kettchen-

"RENNRÄDCHEN"

als Anhänger in 585-GOLD  
87100-GOAN 188.- DM

als Anhänger in SILBER  
87101-SIAN 98.- DM

als Anstecknadel in 585-GOLD  
87102-GONA 188.- DM

als Anstecknadel in SILBER  
87103-SINA 98.- DM

SEIDE

T2300-S305 23.- DM

T2700-S320 27.- DM

SEIDE-SEIDE-SEIDE-SEIDE

T2400-S255 24.- DM

T3200-S337 32.- DM  
-weiß/grün/gelb/rot-

T2100-S296 21.- DM  
-blau mit gelb/blau Ärmel-

T2100-S197\*● 21.- DM



## EIN FAHRRAD IN GOLD oder SILBER ALS SCHMUCK

Diese Rädchen werden von einem Goldschmied in reiner Handarbeit angefertigt. Größe etwa 25 mm lang - Tretlager und Laufräder drehen sich. In der Regel sind diese Rädchen an Lager, da die Nachfrage jedoch unregelmäßig ist und die Zeit der Anfertigung etwa 8-10 Wochen dauert- bitten wir dies bei der Einplanung als Geschenk unbedingt zu berücksichtigen! Zu Weihnachten bestehen große Lieferschwierigkeiten!

Trikots ohne Zeichen hinter der Bestell-Nummer führen wir in den größten NORMAL und GROSS, entsprechend den Konfektionsgrößen 48 - 52 / Unterwäsche 4 - 6. Trikots mit haben wir in der Regel auch in kleiner Größe an Lager, Unterwäsche-Größe 3 bzw Damengröße 36/38. Die mit einem bezeichneten Trikots sind in unserem Programm in der Größe EXTRA-GROSS (Aufpreis 6.- DM) mit größerer Bauch- und Bundweite. Bei Bedarf der Gr. EXTRA GROSS in die nächste Zeile des Bestell-Formulares den Bestell-Code 87619-EXTR eintragen - wird dies nicht zusätzlich angegeben, kommt die Größe GROSS zur Auslieferung!!!

IMMER DIE KÖRPERGRÖSSE UND DIE BUNDWEITE ANGEBEN !!!

DAS IST NEU !!!  
TOURISTK-HOBBY RADFAHRHOSE auf Seite 73

## RENNHOSEN

BITTE BEACHTEN SIE - WIR FÜHREN KEINE SOGENANNTEN RENNHOSEN, WELCHE NUR DAS AUSSEHEN EINER RICHTIGEN RENNHOSE HABEN !!! EINE RICHTIGE RENNHOSE HAT IMMER EIN INNEN-SITZLEDER - NUR MIT EINER SOLCHEN HOSE IST EIN GUTER SITZ GEWÄHRLEISTET. Diese Ledersitzfläche wird mit einer Sitzcreme (siehe Seite 85) eingestrichen. Rennhosen werden in KALTEM WASSER mit einem Feinwaschmittel (siehe Seite 69 !!) gewaschen. Beim Trocknen ist große HITZE zu vermeiden !!!!!!! SO BLEIBT DAS SITZLEDER IMMER SCHÖN GESCHMEIDIG .....

87210-MAKO	EINFACHE MAKO-MISCHGARN/ACRYL AUSFÜHRUNG	mit Rückentasche	27.80 DM
87211-CACR	IN WOLLE mit ACRYL	mit Rückentasche	29.- DM
87212-CWOL	IN 100 % WOLLE	- ausgesuchtes Leder - Rückentasche	35.- DM

### ITALIENISCHE SPITZENFABRIKATE GIANNI - SEGHEZZI - SERGAL

Wir weisen daraufhin, daß wir von diesen Firmen nur die Hosen der BESTEN AUSFÜHRUNG führen; Wolle - langes Bein und la Ledersitz! Diese Firmen führen auch billigere Hosen, welche WIR jedoch nicht führen.

87216-SESE	SEGHEZZI oder SERGAL	mit doppeltem Rücken -NIERENSCHUTZ-	ausgesuchtes Leder	51.- DM
87217-GIST	Original GIANNI STRADA	mit Rückentaschen und ausgesuchtem la Sitzleder		46.- DM
87218-GIBA	Original GIANNI	mit doppeltem Rücken -NIERENSCHUTZ-	und ausgesuchtem Sitzleder	53.- DM

### FRANZÖSISCHE BOVIS RENNHOSEN ===== WELTSPITZENKLASSE -WOLLE-

87220-BDEZ	modell BOVIS DEPOSE EXTRA	EINE HOSE DER SUPERLATIVE - dieses Modell wurde gearbeitet nach den Wünschen von Klasse-Rennfahrern = einmalige Paßform. Mit extra großem Innenleder und NUR EINER NAHT !!! Mit doppelter Sitzfläche	71.- DM
------------	---------------------------	--	---------

LEIDER hat die Firma Bovis nur eine begrenzte Lieferkapazität. Dies brachte zwangsläufig mit sich, daß wir in den vergangenen Jahren sehr oft mit verschiedenen Hosen von Bovis nicht lieferfähig waren. Diesbezüglich haben wir nun mit der Firma Bovis vereinbart, daß wir -neben der speziellen Polsterhose- nur noch das Spitzenmodell Depose in Wolle mit doppelter Sitzfläche als "BRÜGELMANN-RENNHOSE" führen. Da wir auf diese Art eine größere Stückzahl bekommen - hoffen wir nun alle Kundenwünsche erfüllen zu können .....

## KLEINE GRÖSSEN

ALLE BOVIS-HOSEN FÜHREN WIR EBENFALLS IN EXTRA-KLEIN. PASSEND AB ETWA 135 cm KÖRPERGRÖSSE

87221-SCHÜ	modell SCHÜLER	MAKO-MISCHGARN/ACRYL AUSFÜHRUNG	mit Rückentasche	25.80 DM
87222-JUNI	modell BRÜGELMANN-JUNIOR	Eine Rennhose in SPITZEN-QUALITÄT für den Nachwuchs	100% WOLLE - mit ausgesuchtem Sitzleder	
		SEHR GUTE PASSFORM - mit Rückentasche		NUR 1.50 DM

GRÖSSENEINTEILUNG; -a- etwa 130cm, -b- etwa 130/140cm, -c- etwa 140/150cm KÖRPERGRÖSSE

## GROSSE GRÖSSEN

BOVIS-HOSEN FÜHREN WIR BIS ca. 102cm BUNDWEITE - GIANNI-HOSEN WERDEN BIS ca. 95cm BUND GELIEFERT!

87224-GROS		REINE WOLLE mit gutem Ledersitz und Rückentasche		46.- DM
		und doppelter Sitzfläche		

GRÖSSENEINTEILUNG: „GA“ etwa 100 cm, „GB“ etwa 110 cm, „GC“ etwa 120 cm BUNDWEITE

## BAHNHOSEN

87216-SESE	SEGHEZZI oder SERGAL	51.- DM, 87218-GIBA	Original GIANNI	53.- DM
------------	----------------------	---------------------	-----------------	---------

## BRÜGELMANN RENNHOSEN

..... in bester Qualität zu günstigen Preisen - die Hosen der Olympiasieger, Weltmeister und 6-Tage Sieger bei Berufsfahrern und Amateuren. Die stilisierte Nabe gibt den Hosen einen besonders guten Sitz. HIERMIT VERSTOSSEN SIE NICHT GEGEN DIE SPORTORDNUNG DES B.D.R.

87230-C50Z	eine sehr preiswerte Hose in Spitzenqualität -WOLLE/ACRYL mit sehr gutem Leder - Rücktasche	30.- DM
87231-C00Z	in REINER WOLLE Ausführung - mit doppelter Sitzfläche und weichem Leder - Rücktasche	39.- DM
87232-GSTZ	Fabrikat GIANNI BESTE GIANNI-QUALITÄT, Extraanfertigung für unser Haus	43.- DM
87233-GBAZ	Fabrikat GIANNI mit doppeltem Rücken = NIERENSCHUTZ und Verstärkung als BAHNHOSE	49.- DM
87220-BDEZ	Fabrikat BOVIS - modell DEPOSE; DIE SUPERHOSE - zu äußerst günstigem Preis	NUR 71.- DM
87237-BPOZ	POLSTERHOSE Fabrikat BOVIS in EXTRAANFERTIGUNG FÜR UNS !!! Schaumstoffgepolsterte Sitzfläche, bestens geeignet bei schlechten Straßen und/oder Sitzbeschwerden. Mit DOPPELTER SITZFLÄCHE !!	69.- DM

KÖRPERGRÖSSE und BUNDWEITE ????? NICHT VERGESSEN !!!

HABEN SIE IHRE KÖRPERGRÖSSE UND DIE BUNDWEITE AUF DER BESTELLUNG ???

VERGESSEN SIE NICHT IHRE KÖRPERGRÖSSE UND DIE BUNDWEITE ANZUGEBEN !!!



## TRAININGSANZÜGE

ALLE AUFGEFÜHRTEN TRAININGSANZÜGE SIND AUCH MIT VEREINSAUFSCHRIFT LIEFERBAR - MINDESTMENGE 6 STÜCK - LASSEN SIE SICH BEI BEDARF UNSER DIES= BEZÜGLICHES ANGEBOT SCHICKEN.

*Achtung*

BEI BESTELLUNG UNBEDINGT IHRE KÖRPERHÖHE ANGEBEN !!!!

NICHT DER BILLIGSTE - NICHT DER TEUERSTE ... ABER WIR UND VIELE UNSERER KUNDEN MEINEN "DER PREISWERTESTE" ;

belgisches spitzenfabrikat - ausstatter zahlreicher profigruppen - seit vielen jahren unser meistverkauftes modell - einwandfreier sitz , schönes aussehen - formfest . WOLLE mit ACRYL die günstige zusammen= stellung zur erzielung guter wascheigenschaften, farbechtheit und aussehen nach mehrmaligem waschen !

ABBILDUNG RECHTS - JACKE mit durchgehendem reißverschluss, extra breite strickbündchen , lang geschnittener rücken, formgerechter schnitt zur gebeugten position auf dem fahrrad . HOSE hat gesäß= tasche und doppelte sitzfläche, reißverschlüsse an den beinenden und extra breiter strickabschluß, eng geschnitten mit genähter "BÜGELFALTE" . Sehr guter sitz und strapazierfähig .

87300-ANZU in ROT, BLAU, GRÜN, GELB, SCHWARZ und LILA/VIOLET  
Hose hat die gleichen Streifen im Bündchen wie die Jacke . 80.- DM

87301-ANZZ ZWEIFARBIG KOMBINIERT ; Hose uni schwarz  
Jacke in ROT, GRAU oder ORANGE 86.- DM

87302-AJAK JACKE EINZELN in SCHWARZ, GRAU, ROT oder ORANGE 48.- DM

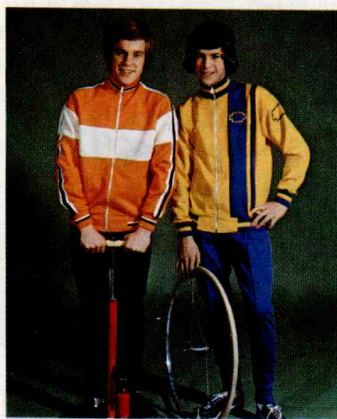

UNSERE STAR-MODELLE "EXCLUSIV" Abbildung links  
Schnitt und Paßform wie oben , jedoch in kräftigerer Qualität und in besonders überwachter Verarbeitung

87305-BICC ORANGE mit WEISSEM Brustring und Armringen - weiß/schwarze Streifen  
über Ärmel und Schulter - Hose uni schwarz 104.- DM

87306-BIJA JACKE einzeln 72.- DM

87307-BRÜG Unser "BRÜGELMANN - ANZUG" , GELB mit BLAUEN Streifen und ent= sprechenden Armbündchen - Hose in blau 104.- DM

87308-BRJA JACKE einzeln 72.- DM

87310-BRKO Die "BRÜGELMANN-TRAININGS-KOMBINATION"  
Abbildung rechts , männliches Modell ;  
WOLLMÜTZE - TRIKOT - KNIEBUNDHOSE UND  
FALKE-KNIEBUNDSTRÜMPFE (Schuhgröße nicht ver= gessen) Komplett-Sonderpreis NUR 125.- DM

87311-ANPG Unser "BESONDERS GÜNSTIGER" Anzug - Abbildung rechts, weibliches Modell 69.90 DM  
Hellblau mit dunkelblauem seitlichem Einsatz und mehrfarbigen Bündchen  
Hose hat ebenfalls doppelte Sitzfläche wie alle unsere Anzüge

WIR FÜHREN DAS  
**PEUGEOT**  
**BEKLEIDUNGSPROGRAMM**  
IN UNSEREM RADSPORT-SHOP



87315-HORH einzelne **TRAININGSHOSEN**  
HOSE EINZELN von dem Trainingsanzug 87301 NUR IN SCHWARZ 40.- DM

87316-TRRH **TRAININGS-RENNHOSEN**  
IM SITZ WIE EINE RENNHÖSE, JEDOCH MIT LANGEN ENGANLIEGENDEN BEINEN.  
Im Gegensatz zu den meisten auf dem Markt befindlichen Hosen dieser Art, werden die Hosen für uns in Sonder= anfertigung mit Reißverschlüssen an den Beinenden hergestellt !!! DIESE HOSEN sind bei Profis und Amateuren sowie Hobby- und Touristik Radsportlern BESTENS BEWÄHRT . Mit Innenleder und doppelter Sitzfläche . 50.- DM

87604-BEIN **BEINLINGE** modell BRÜGELMANN WOLLE/RHOVYL SEHR GUTER SITZ  
- nur in schwarz - BEI BESTELLUNG BITTE DIE KÖRPERHÖHE ANGEBEN 26.50 DM

87601-ALED **AUSSENLEDER** für Trainingshosen - in formgerechtem Schnitt -nur in schwarz- 7.80 DM

**der Hit** .....die Touristik-Hose

87319-TOUH DIE HOSE FÜR DEN HOBBY-RADSPORTLER ; eine richtige Rennhose auf unscheinbare "Shorts"umfrisiert  
In DUNKELBLAU mit SEHR GUTEM Innensitzleder - Hosenlatz mit Reißverschluß, Gesäßtasche  
Bei Bestellung bitte Körpergröße und die Bundweite angeben - AUCH IN DAMENGRÖSSEN LIEFERBAR !!! 42.- DM

# Radsporthaus BRÜGELMANN – 6 Frankfurt/Main 90 – Philipp-Reis-Straße 83

## RENNSOCKEN (einfarbig weiß – Preis je Paar)

87400-SONO	NYLON SOCKEN mit langem Beinstück	2.70	87490-SON5	in 5-Paar Pack	NUR 2.45
87401-SOLA	... mit EXTRA LANGEM Beinstück	3.20	87491-SOL5	in 5-Paar Pack	NUR 2.85
87402-SOSW	ORLON SOCKEN <u>SUPERWEICH</u>	3.70	87492-SOS5	in 5-Paar Pack	NUR 3.30
87403-SOBR	FALKE aus feinsten Merinowolle	6.70	87493-SOB5	in 5-Paar Pack	NUR 6.05
87404-SOFL	FALKE feiner mercerisierter Makoflor mit wärmender Plüschsohle !	6.70	87494-SOF5	in 5-Paar Pack	NUR 6.05
87405-SOWO	FALKE mit Schurwolle mit wärmender Plüschsohle !	7.40	87495-SOW5	in 5-Paar Pack	NUR 6.65

COLNAGO SOCKEN SIEHE SEITE 81

BEI BESTELLUNG VON STRÜMPFEN BITTE DIE SCHUHGRÖSSE ANGEBEN

## KNIESTRÜMPFE Original FALKE

DIE VON UNS GEFÜHRTEN FALKE-KNIESTRÜMPFE SIND SPEZIELL FÜR KNIEBUNDHOSEN MIT EXTRA LANGEM BUND BIS ÜBER DAS KNIE !!!

87407-KNIM	in kräftiger Ausführung mit rot/dunkelblau Norwegermuster	Paar	13.- DM
87408-KNIE	in extra dicker Ausführung uni-einfarbig ROT, GELB, HELLBLAU oder DUNKELBLAU	Paar	16.- DM
87409-KNIZ	NEUES MODELL - ROT mit WEISSEN Streifen - wie Abbildung-	Paar	NUR 19.- DM



KNIEBUNDHOSE modell OLYMPIA in WOLLE/RHOVYL 87410-KNHO 39.50 DM

mit DOPPELTER SITZFLÄCHE und Gesäßtasche mit Reißverschluß - einfarbig schwarz-  
BEI BESTELLUNG BITTE KÖRPERGRÖSSE und BUNDWEITE ANGEBEN  
Diese Hosen haben wir in den Größen 1 - 2 - 3 - 4 - 4/4 - 5 - 5/5 - 6 - 7 am Lager, wir weisen daraufhin, daß dies interne Einteilungen sind und NICHT mit deutscher Größe verwechselt werden.

HANDSCHUHE führen wir in 3 Standardgrößen und KINDERGRÖSSE

Als Größeneinteilung gilt = "GROSS", "NORMAL" etwa 20/23cm Handumfang, "KLEIN"

87415-HASP 9.90 DM

übliches, einfaches Modell spanischer Fabrikation - ABER neues Fabrikat in verbesserter Ausführung! Rehleder mit Häkeloberteil. Nur in 3 Standardgrößen



DAS ORIGINAL HANDSCHUHMODELL VON DIDI THURAU MIT INNEN-HANDVERSTÄRKUNG (siehe auch Seite 41);

87416-HAHÄ 16.90 DM  
Handfläche weiches Leder - Häkeloberteil

87417-HALE 24.- DM  
Ganz in weichem Leder - wie Abbildung rechts, aber mit BRÜGELMANN-Aufdruck anstelle Thurau. Auch in EXTRA KLEINER Kindergröße für 5/6 Jahre!

87418-HARA 39.60 DM  
"DAS BESTE WAS WIR IHNEN SEIT JAHREN ANBIETEN KÖNNEN" mit stabiler Polsterunterlage Abbildung links

87419-HARE 16.- DM  
Ausführung ganz aus hellem natur-Rehleder modell BRÜGELMANN



## WINTERHANDSCHUHE



87420-HAFA 15.- DM  
FÄUSTLINGE, gefüttert mit sehr gut wärmendem Plüschfutter - besonders ausgewählte stabile Ausführung

87421-HAFI 15.- DM  
5-FINGER-SKIHANDSCHUH, in preiswerter und STABILER Ausführung - mit gutem Futter

87422-HATH 36.- DM  
THERMISCHE, WÄRMEISOLIERENDE HANDSCHUHE, bei den Profis bestens bewährt - nun auch im Verkauf an "Jedermann"! Fingerinnenteil und Handfläche mit Noppen besetzt, somit auch sicherer Halt am Lenker und auf den Bremshebeln bei Regen, Eis, Schnee und Kälte.

BEI BESTELLUNG DEN HANDUMFANG ÜBER DIE 4 FINGERKNÖCHEL GEMESSEN, ANGEBEN !!!

T-SHIRT / FREIZEITPULLI (Abbildung links) 87426-PULI 9.90 DM  
-mit der Rennfahrer Karikatur, SEHR GUTE QUALITÄT UND GUT WASCHBAR-  
-in verschiedenen Farben- BITTE KÖRPERGRÖSSE ANGEBEN

NEU-NEU-NEU EXCLUSIVES RADSPORT T-SHIRT 87427-TSHI 41.30 DM  
-wir kennen keinen Hersteller für qualitativ bessere T-Shirts als MEDICO !!!- (Abb. rechts)  
-weiß mit blauen Streifen und Rennfahrer- BITTE KÖRPERGRÖSSE ANGEBEN  
-warum sollen nur Tennis-Sportler exclusive T-Shirts tragen . . . . wir haben diese auch für Radsportler-

AUCH DAS IST NEU !!!! DIDI THURAU T-SHIRT 87428-TUPU 9.90 DM  
-in einfacher Qualität, mit mehrfarbigem Aufdruck-





Diese Jungen tragen Original TROTT - HELME !!! Gewarnt wird vor billigen Imitationen aus dem Ausland ! Die Original TROTT-HELME haben sich bei vielen Stürzen bestens bewährt, was wir vielen Dankschreiben entnehmen konnten. Es gibt keinen besseren Schutz ! Der Trott-Helm ist bis Größe 59 innenverstellbar !

Schütze Deinen Kopf — Du hast nur einen!

## Trott-Helm ges. gesch.

AUCH OHNE LÖCHER - FÜR ZEITFAHREN -

POLYÄTHYLEN-SCHALE MIT DRUCKVERTEILENDER INNENEINRICHTUNG, SCHLÄFEN- und SCHLAGADER-SCHUTZ. SONNENREFLEKTIEREND, REGENSCHÜTZEND.

Belüftung durch 30 Luftlöcher-13mm Ø - NUR 220 Gramm  
Bestell-Code 87500-TROT 39.- DM

SONDERANFERTIGUNG FÜR AMATEURE MIT 50 LUFTLÖCHERN !  
Bestell Code 87501-TRAM 42.- DM

SONDERMODELL für Zeitfahren ohne Löcher  
Bestell Code 87502-TRZE 39.- DM

87505-PLHE ITAL. STURZHELM IN BILLIGER AUSFÜHRUNG  
im aussehen dem TROTT-HELM fast ähnlich - aber billigeres innenteil und weichere plastikkappe 17.- DM

STURZRINGE ACHTUNG- Grösse nicht vergessen = Kopfumfang

87506-SKAI Ausführung in KUNSTLEDER - SCHWARZ 11.50 DM  
87507-LEDE Ausführung in ECHTEM LEDER - SCHWARZ 23.- DM  
87508-LEIC Superleichtes Modell in anschiessamer Form - Schwarz mit Gelbem Mittelstreifen  
DIESES MODELL WIRD VON SEHR VIELEN STRASSEN-PROFIS GETRAGEN 32.- DM

87509-DÄNI **JETZT** DAS NEUESTE DÄNISCHE MODELL, WIE ES VON DEN PROFIS BEI DEN 6-TAGE-RENNEN GETRAGEN WIRD 38.- DM



87514-MÜTZ RENNMÜTZEN  
- bei Bestellung Bestellnummer und entsprechenden Buchstabe angeben-

- |  |                                |
|--|--------------------------------|
| a.) EINFARBIG WEISS                                | 2.50 DM                        |
| EINFARBIG b.) ROT - c.) BLAU - d.) GELB - e.) GRÜN | 2.50 DM                        |
| MEHRFARBIG   |                                |
| f.) WEISS mit 5-FARBIGEM Streifen                  | g.) GELB mit BLAUEM Streifen   |
| h.) WEISS, Streifen schwarz/rot/gold               | i.) ROT mit WEISSEM Streifen   |
| p.) je 1/4 BLAU-GELB-BLAU-GELB                     | r.) je 1/4 ROT-WEISS-ROT-WEISS |
| s.) je 1/4 GELB-GRÜN-GELB-GRÜN                     | ..... und andere               |

87515-MÜSC RENNMÜTZEN mit verschiedenen PROFI-AUFCHRIFTEN 3.- DM

Leider bekommen wir die Mützen mit Aufschrift nicht in den Mengen geliefert, wie wir sie benötigen - dass hat zur Folge, dass von Zeit zu Zeit verschiedene Fabrikate vergriffen sind. Wir erlauben uns, in diesem Falle ein anderes Fabrikat zu liefern - sollte dies nicht in Ihrem Sinne sein geben Sie das bitte an.

FIAT / MERCKX / IJSBOERKE / CINELLI / FLANDRIA-MEARTENS / BROOKLYN /  
CAMPAGNOLO / COLNAGO / BIANCHI-CAMPAGNOLO / GAZELLE / THURAU /  
RALEIGH / MOLteni / MERCIER / GITANE / BIC / ZEUS / und andere .....

87516-MÜBR **BRÜGELMANN** RENNMÜTZE BLAU/GELB zum WERBEPREIS

87517-MÜRE REGENMÜTZE aus atmungsaktivem Nylon

87518-WOUN WOLL-MÜTZEN - unentbehrlich in der kalten Jahreszeit -  
Mit umklappbarem Bund bis über die Ohren - hält warm, hält gesund und fit.

EINFARBIG in verschiedenen Farben

87519-WOME BLAU, GRAU oder SCHWARZ mit mehrfarbigem Umschlag

87520-WOSC mit Profi-Aufschriften IJSBOERKE - BIC - MOLteni - PEUGEOT

87521-WOBR **BRÜGELMANN** WOLLMÜTZE BLAU mit Stickerei in gelb

87522-WOBN **NEU** NEU 78er MODELL BLAU - WEISS - ROT

87527-SOBR SONNENBRILLE

in sportlicher Form  
mit bruchfesten Scheiben

NUR 13.- DM



DER KAUF BEI RADSPORT BRÜGELMANN .....

..... IMMER OHNE RISIKO !

BEI NICHTGEFALLEN STEHT IHNEN IMMER RÜCKGABE-

oder UMTAUSCHRECHT INNERHALB 8 TAGEN ZU. AUSGE-

NOMMEN SIND SONDERANFERTIGUNGEN. LEGEN SIE BEI

RÜCKSENDUNGEN IMMER DIE ENTSPRECHENDE RECHNUNG ODER COPIE BEI - ANDERNFALLS IST

LEIDER KEINE BEARBEITUNG MÖGLICH - WIR HOFFEN AUF IHR VERSTÄNDNIS .

**NUR** 1.80 DM  
3.- DM

**NUR**  
12.- DM  
14.- DM  
15.- DM  
11.- DM  
13.- DM



87529-HATU 9.95 DM



RADSPORTLER - HANDTUCH  
mit dem lustigen Rennfahrer  
eingewebt. Blau/Orange in  
SEHR GUTER QUALITÄT !!!  
WEST-DEUTSCHES MARKEN=  
FABRIKAT 100 % Baumwolle.

# Radsporthaus BRÜGELMANN – 6 Frankfurt/Main 90 – Philipp-Reis-Straße 83

- 87600-ILED 13.- DM  
INNENLEDER
- 87601-ALED 7.80 DM  
AUSSENLEDER
- 87602-HOTR 7.50 DM  
HOSENTRÄGER
- 87603-ARML 11.50 DM  
ARMLINGE
- 87604-BEIN 26.50 DM  
BEINLINGE
- 87607-WIND 6.25 DM  
WINDLATZ
- 87608-SHN1 1.35 DM  
SCHNÜRSENKEL
- 87609-ELLE 14.30 DM  
ELLENBOGENSCHÜTZER

87610-BEUT 2.50 DM  
UMHÄNGE/PROVIANTBEUTEL

87611-BRÜG 1.80 DM  
BRÜGELMANN-BEUTEL



## MASSANGABE bei Bekleidung

DA FAST ALLE HERSTELLER VON RADSPORTBEKLEIDUNGEN INTERNE GRÖSSENEINTEILUNGEN HABEN, BITTEN WIR UNBEDINGT BEI ALLEN BESTELLUNGEN IHRE GRÖSSE WIE OBEN AUFGEFÜHRT ANZUGEBEN. SOLLTE DER GELIEFERTER ARTIKEL NICHT PASSEN, SO TAUSCHEN WIR DIESEN ARTIKEL SELBSTVERSTÄNDLICH UM - ALSO KEIN RISIKO FÜR SIE ! ENTHÄLT JEDOCH IHRE BESTELLUNG NICHT DIE VON UNS GEWÜNSCHTEN UND BENÖTIGTEN ANGABEN, UND ES WIRD EIN UMTAUSCH NÖTIG, SO ERFOLGT DIE RÜCKSENDUNG UNFREI ZU IHREN LASTEN - ALS PAKET ! ODER LEGEN SIE 2.- DM IN BRIEFMARKEN DER RÜCKSENDUNG BEI.

SEHR WICHTIG - BEI ALLEN RÜCKSENDUNGEN IMMER DIE RECHNUNG ODER KOPIE BEILEGEN, SONST IST LEIDER KEINE BEARBEITUNG MÖGLICH !!!  
Ist Ihnen die Original-Grösse der Herstellerfirma bekannt, so geben Sie die Größe wie folgt an:  
" GIANNI-GRÖSSE 3 " oder " BOVIS-3 STERNE "

für renn-und trainingshosen - 3teilig genäht - besonders weiche, gute qualität



für trainingshosen - bereits formgerecht geschnitten - verhindert den durchgesessenen hosenboden

in extra langer ausführung für renn-und trainingshosen . Beachten Sie ; diese träger sind 24mm breit und schneiden daher nicht ein - extra lang, entsprechend der gebeugten haltung auf dem fahrrad

in WOLLE/RHOVYL in den hauptfarben mit buntem bündchen als abschluss - rot - blau - weiß - schwarz oder gelb

modell BRÜGELMANN in KRÄFTIGER Qualität in schwarz - diese beinlinge haben einen wirklich guten sitz und halten auch warm !!! Bei bestellung KÖRPERGRÖSSE angeben .

für unter das trikot - eines der wichtigsten kleidungsstücke des radsportlers - hält brust und rücken warm und unterstützt das LUFTHOLEN - schützt vor erkältung .

west-deutsches spitzen-markenfabrikat - besonders stabil in schwarz (8er Packung 87609-SHN8 -auch in weiß lieferbar- (sonderpreis NUR 9.- DM



in sehr gut gepolsterter ausführung - der ellenbogen ist jene stelle, welche bei fast jedem kleinen "stürzchen" in mitleidenschaft gezogen wird .....

in verschiedenen farben - je nach lagerbestand - teilweise auch mit firmenaufschrift - wir liefern je nach lagerbestand , wenn nicht gewünscht bitte extra angeben .

mit unserer firmenaufschrift zu besonders günstigem werbepreis - genau die gleiche ausführung wie bei profi-rundfahrten im gebrauch !



### SPORT - UNTERZIEHHEMD

87615 - UHEM 12.- DM

BAUMWOLLE in WEISS , WEST-DEUTSCHES MARKENFABRIKAT - KEINE BILLIGE IMPORTWARE !!!! UND DOCH SO PREISWERT BEI UNS ..... DIESE QUALITÄT IST BESTENS FÜR DEN SCHWITZENDEN SPORTLER GE- EIGNET UND HAT AUCH NACH MEHRMALIGEM WASCHEN NOCH FORM SCHÖNES AUSSEHEN. HIERBEI HANDELT ES SICH UM EINE SONDERAN- FERTIGUNG FÜR DEN RADSPORTLER IN LANGER AUSFÜHRUNG FÜR DIE GEBEUGTE POSITION AUF DEM FAHRRAD .

bei TRAININGSANZÜGEN = die körpergröße in cm / KEINE konfektionsgröße !!

bei TRAININGSHOSEN = auch hier die KÖRPERGRÖSSE in cm angeben .

bei RENNHOSEN = KÖRPERGRÖSSE und BUNDWEITE angeben in cm .

bei TRIKOTS = KÖRPERGRÖSSE und BRUSTUMFANG in cm angeben.

vorausgesetzt ist normale sportliche figur -

selbstverständlich haben wir auch kleidung für sehr kräftige figur und bauchgröße

WENN SIE UNS BESUCHEN - beachten Sie UNBEDINGT die Verkaufszeiten in unserem RADSPORT - SHOP (siehe Seite 2)

# "Wetter-Schutz"

WIR FÜHREN DAS  
**PEUGEOT**  
**BEKLEIDUNGSPROGRAMM**

IN UNSEREM RADSPORT-SHOP

REGEN/WINDJACKE "BRÜGELMANN"  
-Abbildung rechts modell SUPER RACER-  
-seitlich mit luftdurchlässigem Stretch-  
-in den Farben gelb, rot oder blau mit  
-weißem Seitenteil .Klettverschluss .  
87701-REJA 25.- DM



WINDBLUSE / ANORAK bester Schutz bei regen - schnee und wind . Im frühjahr auch bestens geeignet zum abschwitzen des winterspecks. Klein in eingenähter tasche zusammen = legbar - wird an den reservereifen gebunden oder an den flaschenkorb . . . so ist dieses wichtige stück immer dabei und schützt bei schlechtem wetter !

87702-WIJA modell "BRÜGELMANN" belgisches Spitzenfabrikat in sehr sauberer Verarbeitung - in gelb, rot oder blau 21.- DM

BEI BESTELLUNG BITTE KÖRPERGRÖSSE ANGEBEN ===== NICHT VERGESSEN !

87703-ADJA **adidas-3-Streifen** in rot oder gelb 26.- DM

== AUF SEITE 75 FINDEN SIE DIE "NYLON-REGEN-RENNMÜTZEN" IN GLEICHER FARBE ; ROT-GELB-BLAU ==



WINDBLUSE / ANORAK

FÜR DEN HOBBY-RADSPORTLER UND RADTOURISTEN WELCHER SICH RICHTIG GEGEN DIE NÄSSE SCHÜTZEN MÖCHTE - selbstverständlich auch für den Weg zur Arbeit oder im Training geeignet ! -

87706-FAPO "FAHRRAD-PONCHO" ein spezieller Regenumhang , unter welchem genug Platz ist zum Radfahren - welcher aber auch wieder nicht zu groß ist um bei dem Radfahren hinderlich zu sein SEHR PREISGÜNSTIG NUR 21.- DM

87707-ÜHOS . . . . . hierzu die entsprechende ÜBERHOSE - weit geschnitten , mit langem Reißverschluß - nur in der Farbe BLAU lieferbar -Körpergröße angeben- 19.- DM

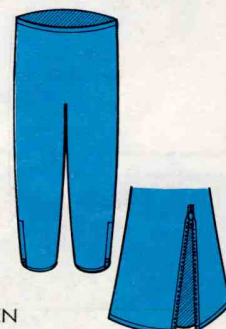

## UND FÜR DIE FÜSSE . . . . .

87710-SCHÜ SCHUHÜBERZIEHER "REGEN-GAMASCHEN"  
Schwarz mit Sicherheitsstreifen in orange  
in linker Abbildung = RECHTS Paar 14.50 DM  
BITTE SCHUHGRÖSSE ANGEBEN !

87711-ISST "ISO-STRÜMPFE" im vergangenen Winter und Frühjahr bei den Berufsfahrern bestens bewährt !!! Diese "Strümpfe" sind kein Ersatz für die gefütterten, knöchelhohen Renn- und Trainingsschuhe . . . aber viele Fahrer möchten insbesondere nicht im Rennen auf die gewohnten Rennschuhe verzichten.  
in linker Abbildung = LINKS Paar 28.- DM  
BITTE VERGESSEN SIE NICHT DIE SCHUHGRÖSSE ANZUGEBEN



87712-HAÜB "RENNHAKEN-ÜBERSCHUH" - Abbildung rechts , schützt vor Regen und Kälte (Hakenlänge angeben) Paar 21.- DM

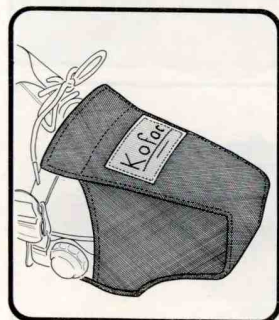

## TEDDY

unser Kaltwaschmittel für Wolle . Es wurde speziell für die wertvollen Woll Sachen entwikkelt, für Trikots und Rennhosen, Socken und andere Kleidungsstücke und nicht zu vergessen der schöne TRAININGSANZUG .

TEDDY reinigt perfekt in kaltem Wasser und macht alle Woll Sachen wieder wie neu. Es gibt kein Verfilzen, und alles bleibt in Form - auch nach sehr häufigem Waschen .

TEDDY braucht keine Empfehlung , es will nur probiert werden . . . . und Sie werden begeistert sein. Und dann rechnen Sie nach, was es kostet, wenn Sie Ihre Sportkleidung in die Reinigung tragen.

EINE ZWÖLFERPACKUNG T E D D Y KOSTET 3.- DM - DAS SIND PRO WÄSCHE NUR -.25 DM !

Bestell-Nummer 87700-TEDY 12 Beutel- Packung 3.- DM

rolf brügelmann bei alberto masi - hier werden gerade die neuen räder für die 4 BRÜGELMANN-RENNER bestellt .



87800-EINK 33-41 24.- DM  
 87801-EING 42-45 28.- DM  
 Einfacher Renn- und Trainingsschuh  
 eines französischen Spitzenfabrikates

87803-DE74 40-45 45.- DM  
 modell '74 von DETTO PIETRO  
 mit DICKER NYLONSOHLE -  
 mit einstellbaren Pedalklammern-



87806-RIVP 38-48 51.- DM  
 Ein Schuh franz. Spitzenfabrikation  
 EXCLUSIV für uns gefertigt - ein  
 kaum glaubhafter Preis bei GANZ  
 LEDER-AUSFÜHRUNG und EIN-  
 STELLBAREN PEDALKLAMMERN !

87808-PUMA 38-45 49,90 DM  
 mit Plastik-Sohle und Klammern .  
 Da dieser Schuh in Jugoslawien  
 hergestellt wird, bestehen leider  
 oft Lieferschwierigkeiten. Wir  
 liefern dann Ersatz .

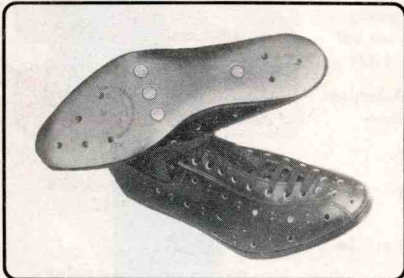
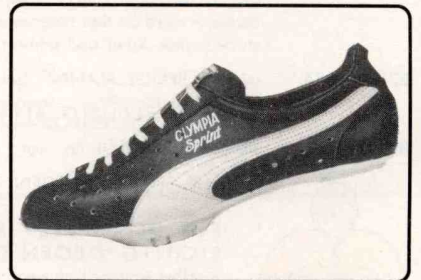

87810-D007 36-48 53.- DM  
 modell COPPI von DETTO PIETRO  
 ausgesuchtes CHROMLEDER -  
 EXTRA DICKE LEDERSOHLLE -

87812-AMER 35-44 56.- DM  
 a d i d a s modell EDDY MERCKX  
 geformtes FUSSBETT -  
 verstärkte LEDERSOHLLE -



87814-COLP 41-45 76.- DM  
 das SPITZENMODELL "PROFI"  
 von Colnago - dicke Ledersohle -  
 aufgenagelte Pedalklammern -

87816-ASUP 37-45 78.- DM  
 a d i d a s modell MERCKX SUPER  
 DAS SPITZENMODELL VIELER  
 PROFIS und AMATEUREN -



87819-SIDI 40-47 79,90 DM  
 modell TITANIUM von SIDI -  
 das Spitzenmodell auf dem Renn-  
 schuhmarkt - begehrt in aller Welt.  
 Ausgewähltes Oberleder - Fußbett -  
 mit Titanplatte verstärkte, extra  
 dicke Ledersohle . Montierte, ver-  
 stellbare Pedalklammern .  
 NEUES-78er-MODELL , die Form  
 der Sohle und die Titan-Platte sind  
 geändert - hierdurch behält der Sidi  
 Schuh seine Form auch beim Gehen,  
 was sich bei dem seitherigen Modell  
 negativ auswirkte .



## FREIZEITSCHUHE

87820-STAR NUR 27,90 DM  
 puma modell RED STAR  
 Schaft aus Velourleder - Hinter-  
 kappenverstärkung - Puma Fers-  
 O-Til - Profilsohle . Ein besonders  
 preiswerter Schuh bei höchster  
 Qualität.

87821-JEAN NUR 45.- DM  
 puma modell JEANS  
 Velourlederschaft - Blattfutter -  
 Orthopädische Gelenkstütze -  
 Rutschfeste Schalensohle -

87818-DP70 41-45 78.- DM  
 modell '70 von DETTO PIETRO  
 ein ganz neu entwickeltes Modell  
 mit verstärkter Sohle und mont =  
 ierten, verstellbaren Pedalklammern

**ACHTUNG** —  
 Sollte einmal ein bestelltes Trikot nicht Ihren  
 Vorstellungen entsprechen oder Schuhe nicht  
 passen, so können Sie uns diese ungeniert  
 zurücksenden.  
**HEBEN SIE UNBEDINGT ALLE EINKAUFS-  
 BELEGE AUF!!! EINE GUTSCHRIFT FÜR ZU-  
 RÜCKGEBENE WARE BZW. UMTAUSCH  
 IST GRUNDSÄTZLICH NUR BEI VORLAGE  
 DES BELEGES MÖGLICH. HABEN SIE BITTE  
 HIERFÜR VERSTÄNDNIS.**

# Radsporthaus BRÜGELMANN – 6 Frankfurt/Main 90 – Philipp-Reis-Straße 83

## PEDALKLAMMERN (Schuheisen)

Preis je Paar

Zur Befestigung der Pedalklammer auf der Schuhsohle haben sich Schrauben am Besten bewährt! Diese Montage ist allerdings etwas umständlicher als das gewöhnliche Nageln . . . . . ABER SICHER UND DAUERHAFT .

Die Klammern werden provisorisch mit 2 Nägel befestigt um zu prüfen ob die Stellung einwandfrei ist – dann 4 Löcher bohren und mit den speziellen Schrauben befestigen . 2 diagonal gegenüberliegende Löcher werden in der Pedalklammer mit 4mm Ø gebohrt – die Schrauben haben nur 3mm Ø und somit ist die Möglichkeit gegeben bei der Montage noch etwas zu korrigieren . . . . .

87900-SCHR

1 Satz = 8 Stück dieser speziellen Schrauben mit Muttern (in Messing)

NUR 2.- DM

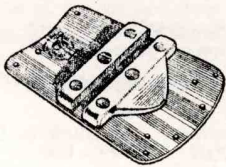

87903-TALU T.A. Pedalklammern in Aluminium 2.80 DM

87904-TPLA T.A. in Plastik –rot– mit Metallverstärkung  
–Abbildung rechts– 4.80 DM

87905-ANQK T.A. ANQUETIL kurze Ausführung  
–Abbildung links– 3.- DM

87906-ANQL T.A. ANQUETIL lange Ausführung 3.50 DM

87909-SPRI Pedalklammer mit EXTRA TIEFEM NUT ca.7mm 5.50 DM

87910-CLEM Nylon Pedalklammer "CLEMENT" 3.50 DM



–Abbildung links–  
Die echt durchdachte Pedalklammer von CLEMENT aus Nylon mit Stahl verstärkter Rille = LEICHT und STABIL . Der Nut ist außen breiter als innen, das bringt den Vorteil, daß der Fuß in Drehrichtung etwas Spiel hat – in Längsrichtung aber nicht !!!

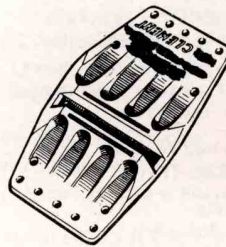
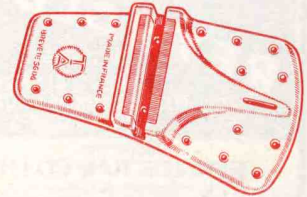

87911-VERS Verstellbare Pedalklammer – Nylon mit Stahlplatte 6.50 DM

–Abbildung rechts–  
Die Grundplatte wird aufgeschraubt oder genagelt, danach ist die Nylon-Pedalklammer noch verstellbar. Dieses NEUE Modell hat sich in der Saison '77 bei sehr vielen Radsportler bestens bewährt .

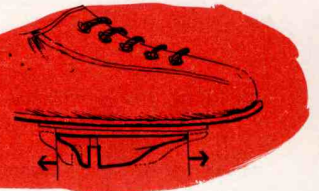

87912-CRTA

T.A. CROSS mit je 2 Dornen –Abbildung rechts– 7.50 DM

–DIESES MODELL HAT SICH AUF GRUND DER HOHEN FESTIGKEIT UND –GUTER VERARBEITUNG AM BESTEN BEWÄHRT. HIERBEI SETZEN SICH DIE –RILLEN AUCH BEI MATSCH UND SCHNEE NICHT ZU .

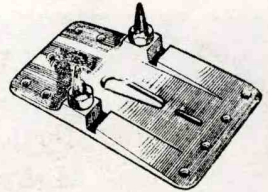

87913-TAST

T.A. ERSATZDORNE zu diesen Pedalklammern Satz = 4 Stück 3.85 DM

SCHNÜRSENKEL – "SCHUHRIEMEN" auch in weiß FINDEN SIE AUF SEITE –76–



SPEZIELLE SCHUHE FÜR DEN QUERFELDEIN-RENNSPORT SOWIE FÜR DEN HOBBY – RADSPORTLER, WELCHER AUCH MIT DEM RADSCHUH GUT ZU FUSS SEIN MÖCHTE

DAS BESTE, WAS DIE FÜSSE SICH IN DER KALTEN JAHRESZEIT WÜNSCHEN KÖNNEN;

gefütterter Renn- und Trainingsschuh, knöchel= hoch !!! Sehr gutes, ausgewähltes Leder mit wasserfester Imprägnierung



Original HERGER, schweizer Fabrikat – seit Jahren bewährt  
87920-CRHE 79.- DM

Original ADIDAS –Sondermodell–  
87921-CRAD 88.- DM

ACHTUNG – bitte Ihre Orig. Schuhgröße angeben, wir liefern entsprechende "Winterschuh-Größe" !!!!



87922-FELL 51.- DM

SCHUHÜBERZIEHER und ISO-STRÜMPFE finden Sie auf Seite –77–

SCHUHE VON:



**GIOS**



führen wir in unserem RADSPORT-SHOP-LADENVERKAUF . Leider sind die schuhe dieser hersteller nicht in jener menge lieferbar, wie dies für die aufnahme in unser versandsortiment nötig wäre .



didi thurau mit zwei unserer mechaniker

1978

bieten wir Ihnen 3 MODELLE der **ZEUS** Serie

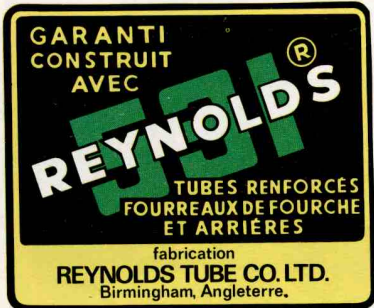

Mit diesen Rädern bieten wir Ihnen ETWAS an, was in Preis und Ausstattung = wohl unschlagbar ist . . . . . VERGLEICHEN SIE BITTE SELBST .

Aus verständlichen Gründen werden von Händler-Kollegen die ZEUS-RÄDER "schlecht-gemacht" . Die Gründe sind aus Eigennutz logisch . Wir können Ihnen versichern, daß diese Materialien von Berufsfahrern, Spitzen-Amateuren + zahlreichen Hobby- und Touristikfahrern seit Jahren in aller Welt benutzt werden und die geforderten Ansprüche voll und ganz erfüllen . Selbstver = ständlich gelten auch für die ZEUS-ARTIKEL die gesetzlichen Garantien (AGB) .

Im Gegensatz zu den anderen Rädern unseres Programmes, welche wir frei Bestimmungsort liefern, ver = stehen sich die Preise der Zeus Räder ab Frankfurt - Verpackungskosten werden von uns getragen .

Lieferbare Größen = 51,5 bis 64,5 cm je 1cm / Lieferbare Farben = verschieden je nach Lagerbestand .

## 2000

modell 2000-S	Bestell Nummer 88001-200S	999.- DM
modell 2000	Bestell Nummer 88002-2000	1.069.- DM

handgebaute rennrahmen mit REYNOLDS-531 rohren in leichter, stabiler bau = weise / verstärkte ausfallenden mit radanschlag-stellschrauben / hinterbau und gabel teilchrom / ausstattung mit der ZEUS-WELTMEISTER-SERIE / superleicht 6-fach zahnkranz (modell 2000-S mit 5-fach shimano gold-zahnkranz und ital. RO70 pedalen), ZEUS-2000 mittelzugbremsen mit ausgebohrten griffen / alu tretlager mit aus = gearbeiteten kettenrädern / nylon-wildleder sattel / hochflansch rennaben / ab Februar 1978 ist dieses modell nur noch mit 36-speichen lieferbar .



## TITANIUM

Bestell Nummer 88005-TITA

Preis 1.369.- DM

grundaufführung wie das modell-2000 / reynolds rahmen mit verstärktem hinterbau / ZEUS-2000 Schaltgruppe mit Titan Teilen / 12-Gang / Superleicht tretlager mit Titan Lager / ausgearbeitete kettenräder sowie durchbrochene kurbeln / vergleichen Sie selbst - wir dürfen es nicht ! besonders leicht rollende 32-speichen räder bis zur höhe 60cm . . . . . das spürt im lauf . hochflansch-naben !!!!!

## PRO

Bestell Nummer 88008-ZPRO

Preis 1.499.- DM

### DIE STEIGERUNG DES TITANIUM MODELL

mit den neuen, besonders formschönen, naben - mit durchbrochenen schnellspannhebeln und den neuen pedalen im gleichen design des neuen stil / extra leichte und besonders wirkungsvoll arbeitende seiten = zugbremsen mit den anatomisch, dem handballen angepasste, bremsgriffen/ bis zur rahmenhöhe von 59,5cm wird dieses modell vorn mit 28 und hinten mit 32 speichen geliefert (ab 60,5 = 32/36 speichen) . Diese verringerte speichenzahl ist bei den heutigen materialien bedenkenlos - - - es ergibt jedoch einen geringeren luftwiderstand und MERKBAREN schnelleren lauf des rades . Wenn Sie hier vergleichen , der doppelte preis ist bei rädern dieser ausstattung keine seltenheit !!!!!

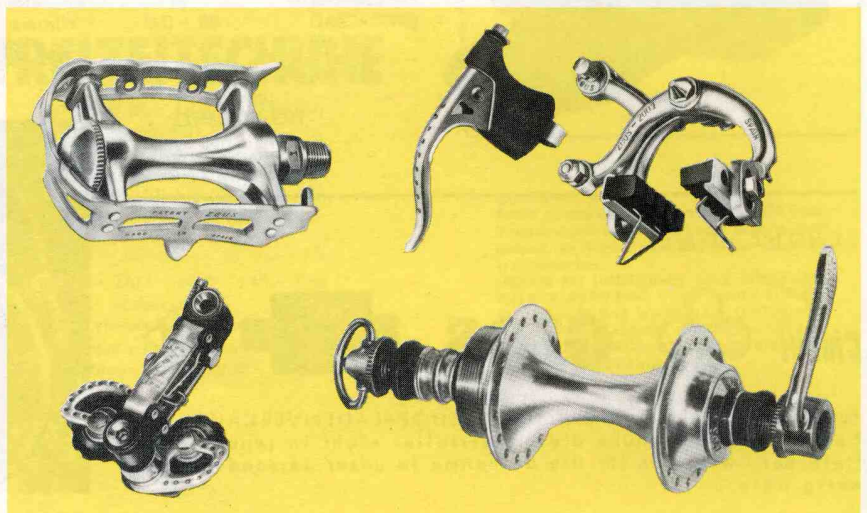

DIE LIEFERMÖGLICHKEIT FÜR DIE ZEUS RÄDER (alle Modelle) IST LEIDER BEGRENZT . JEDES JAHR WERDEN UNSERE ZUTEILUNGEN ERHÖHT . . . . . ABER AUSREICHEND WAR ES NOCH NIE ! IN DEN JAHREN 1976 und 1977 KONNTEN WIR NUR ETWA DIE HÄLFTE ALLER ZEUS-WÜNSCHE ERFÜLLEN .





ZENTRIEREN - ABER WIE ? ! ? ! -

GRUNDSÄTZE - gutes Werkzeug  
keine Zange oder verschlissene Nippelspanner  
Geduld und Zeit

Erfahrungsgemäß „setzen“ sich die Speichen eines neu gespannten Rades nach einigen hundert Kilometern, was sich meist bei der ersten Fahrt durch Knacken anzeigt. Dann ist es empfehlenswert, das Rad nachzuspannen.

**NACHSPANNEN** – „immer langsam – Stück für Stück“

Ziehen Sie alle Speichen rundum je eine 1/4 Nippelumdrehung fester . . . und dann nochmals eine Radumdrehung . . . immer nur 1/4 Nippelumdrehung . . . bis Sie die gewünschte Speichenspannung erreicht haben.

Nun hat das Rad meistens einen „ACHTER“

**ZENTRIEREN** – „immer langsam – Stück für Stück“

logisch – schlägt die Felge nach links, so müssen die Speichen rechts angezogen werden!

Hierbei müssen Sie immer darauf achten, daß die Spannung nicht zu hart wird und das Anziehen etwas verteilen. Zum Beispiel: Rad schlägt nach links. Sie zählen die Speichen auf der rechten Seite, wo entgegen des Ausschlages ein Loch ist – es sind z. B. 5 Speichen. Nun ziehen Sie auf der rechten Seite diese 5 Speichen je 1/4 Nippelumdrehung fest (die 3. Speiche evtl. eine halbe Nippelumdrehung) und lassen gleichzeitig auf der linken Seite 3 bis 4 Speichen je 1/4 Nippelumdrehung los. Also: immer abwechselnd – rechts fest – links los – rechts fest . . . So arbeiten Sie sich langsam vor, bis der „Achter“ auszentriert ist.

Bei einem HOCH- oder TIEFSCHLAG der Felge verfahren Sie in der gleichen Art.

Wir hoffen, daß wir Ihnen mit diesen Sätzen das ZENTRIEREN erläutern konnten. Leider ist dies sehr schwierig zu verallgemeinern, denn jeder „Achter“ ist anders. Bei dieser Gelegenheit möchten wir auf die Zentrierwerkzeuge in diesem Katalog hinweisen – Position WERKZEUGE

AUCH HIER GILT WIE BEIM TRAINING: üben . . . üben . . . und nochmals üben. Aber, bitte, machen Sie Ihre ersten Versuche nicht mit den besten Laufrädern.

WIR FÜHREN FOLGENDE ARTIKEL IM COLNAGO-FINISH bzw COLNAGO-DEKOR. WIR WEISEN DARAUFHIN, DASS SICH DIE AUSFÜHRUNG DER DEKOR-ARBEITEN ÖFTERS ÄNDERT UND DAHER DIE ABBILDUNGEN UNVERBINDLICH SIND. WIR SIND IMMER AUF DEM LAUFENDEN !!!

88100-CKE2	KETTENRAD 52 Zähne	63.-	DM
88101-CKE3	KETTENRAD 53 Zähne	63.-	DM
88102-CVOR	T.T.T. VORBAU -Länge angeben-	33.-	DM
88103-CSTÜ	CAMPAGNOLO SATTELSTÜTZE 27,2 Ø	65.-	DM
88104-CSAS	SATTEL modell SUPER	38.-	DM
88105-CSAM	SATTEL modell MEXICO extra leicht	55.-	DM
88106-CFLA	TRINKFLASCHE	2.50	DM
88107-CMÜT	RENNMÜTZE	3.-	DM
88108-CSOK	WEISSE SOCKEN -Schuhgröße angeben-	5.30	DM
88109-CBGR	CAMPAGNOLO BREMSGRIFFE	Paar 156.-	DM
88110-CBRE	CAMP BREMSEN + GRIFFE im MEXICO-STIL	306.-	DM
88111-CKUR	CAMP Kurbeln + Kettenräder im MEXICO-STIL	360.-	DM
88112-CHAK	PEDALHAKEN in normaler Länge	Paar 5.-	DM
88113-CRIE	PEDALRIEMEN	Paar 5.-	DM
88114-CHAN	HANDSCHUHE -Handumfang über 4 Knöchel-	24.-	DM

AUF SEITE 66 FINDEN SIE COLNAGO RENNTRIKOTS und HOSEN UND DIE COLNAGO-SCHUHE FINDEN SIE BEI DEN SCHUHEN AUF SEITE 78 / 79 .

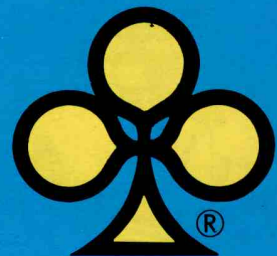

# COLNAGO

WIR MÜSSEN DARAUFHINWEISEN, DASS DIE FIRMA COLNAGO DIE AUSFÜHRUNGEN DER FRÄSARBEITEN VON ZEIT ZU ZEIT ÄNDERT - DIE ABBILDUNGEN SIND DAHER NICHT AUF DIE DAUER VERBINDLICH !!

AUTO-FAHRRADTRÄGER

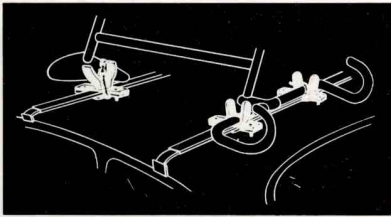

ZUR MONTAGE AUF TRÄGERBRÜCKE ODER NORMALEN GEPÄCKTRÄGER .

GARNITUR FÜR 1 FAHRRAD

88201-BLAK 24.50 DM

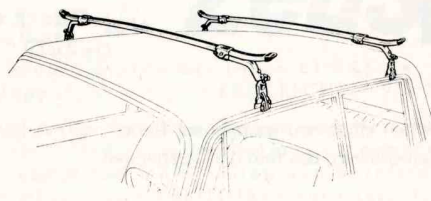

TRÄGERBRÜCKEN ZUR AUFNAHME VON FAHRRADHALTERUNGEN – DIE PREISE VERSTEHEN SICH FÜR EIN PAAR .

IN EINFACHER AUSFÜHRUNG – NUR FÜR STANDARD REGENRINNE – ZUM TRANSPORT EINES TOURENRADES bzw MAXIMAL 2 LEICHTER RENNRÄDER GE = EIGNET . 88205-MEKO 29.- DM

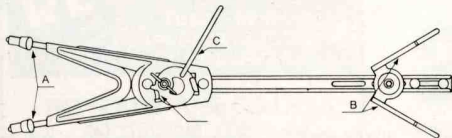

**TAKE-BIKE**

DIE IDEALE FAHRRADHALTERUNG – DAS GEGENSTÜCK ZU DER SHERPA TRÄGER = BRÜCKE . EINFACH IN DER HANDHAB = UNG UND SICHER IM GEBRAUCH .

Der Sattel liegt in der Aufnahme -B- und der Lenker kommt in die Aufnahme -A-. Mit dem Hebel -C- wird die Lenkeraufnahme beige = zogen und das Rad hat so einen festen Halt !

88206-TAKZ 40.- DM  
IN VERZINKTER AUSFÜHRUNG

88207-TAKK 50.- DM  
IN WETTERFESTER, KUNSTSTOFF = ÜBERZOGENER AUSFÜHRUNG .

... ZUM ZUSAMMENSTELLEN EINES INDIVIDUELLEN TRÄGERS .

Als Unterbau dient die Trägerbrücke entsprechend dem Angebot auf dieser Seite.

Bei der SHERPA-Brücke können Sie einen Träger auf das Dach montieren und das Gegenstück auf den Kofferraumdeckel .

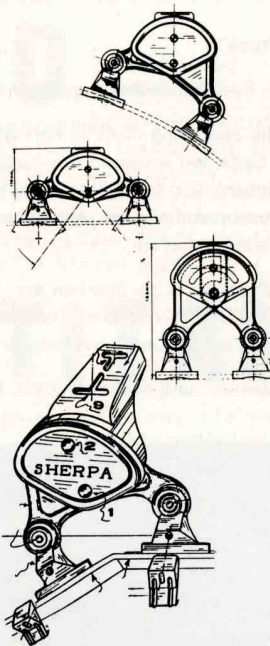

SHERPA TRÄGERBRÜCKE

DAS BESTE, STABILSTE und SICHERSTE WAS WIR IHNEN BIETEN KÖNNEN .

GEEIGNET FÜR REGENRINNE UND KOFFER = RAUMDECKEL , AUCH KOMBINIERT = EINE QUERSTANGE AUF DEM KOFFERRAUM UND DIE ZWEITE AUF DEM DACH . DIE QUER = STANGEN SIND BESONDERS STABIL UND ZUR AUFNAHME VON 5-6 RÄDER BESTENS GEEIGNET und ERPROBT .

88208-SHEZ 88.- DM  
IN VERZINKTER AUSFÜHRUNG

88209-SHEP 128.- DM  
IN WETTERFESTER, KUNSTSTOFFÜBERZOGENER AUSFÜHRUNG

TRÄGERBRÜCKE MIT SPEZIELLER BEFESTIGUNG FÜR SONDER-AUTOTYPEN ;

- 88210-BKOF ... für Kofferraum 151.20 DM
- 88211-BR16 ... für Renault R 16 97.- DM
- 88212-BR14 ... für Renault R 14 145.- DM
- 88213-BR20 ... für Renault R 20 145.- DM
- 88214-BR30 ... für Renault R 30 145.- DM
- 88215-BCIT ... für Citroen ID/DS 145.- DM
- 88216-B2CV ... für Citroen 2 CV 145.- DM
- 88217-BVWB ... für VW-BUS u.ä. 145.- DM

BEACHTEN SIE AUCH DIE KOMPLETTEN TRÄGER AUF DER NÄCHSTEN SEITE, WELCHE TEILWEISE MIT HALTERUNG FÜR DIESE SPEZIELLEN AUTOTYPEN LIEFERBAR SIND .

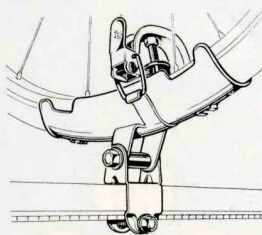

HINTERRADHALTER MIT SCHNELLSPANNER

88221-HSPA 26.- DM

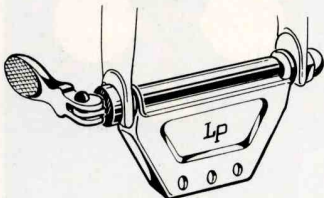

V-GABELHALTER MIT SCHNELLSPANNER

88222-VSPA 26.- DM

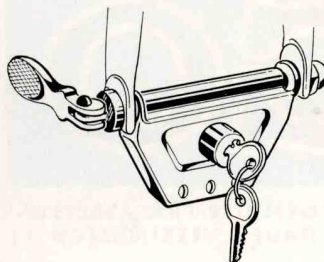

V-GABELHALTER MIT SCHNELLSPANNER MIT DIEBSTAHLSICHERUNGS-SCHLOSS

88223-VSCH 43.- DM

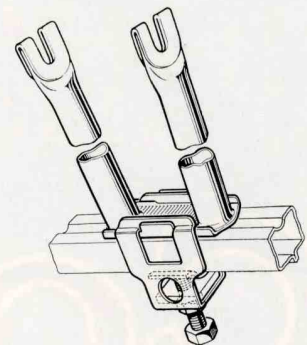

GABEL ZUR AUFNAHME DES VORDERRADES bzw. ZUR AUFNAHME VON ERSATZRÄDERN

88229-GABE 22.70 DM

ALLE TEILE SIND KOMPLETT MIT MONTAGEKLEMMME

AUTO - FAHRRADTRÄGER

DIE ZWEI BESTENS BEWÄHRTEN MODELLE IN UNSEREM PROGRAMM

... und nach unserer persönlichen Meinung und Feststellung, welche man uns auch immer wieder bestätigt, gibt es nichts Besseres .

modell **Tour**



VIELFACHE EINSÄTZE AUF DEN MATERIALWAGEN BEI RUNDFAHRTEN, URLAUBSFahrTEN SOWIE TOURISTK-EINSÄTZEN . FÜR ALLE UNS BEKANNTEN FAHRRAD - TYPEN GEEIGNET (bei Tourenrädern mit dicker Bereifung können die Bügel etwas aufgebogen werden) . BEI DIESEM MODELL STEHEN DIE RÄDER AUFRECHT UND HABEN EINEN SEHR SICHEREN UND FESTEN STAND DURCH DIE ZUSÄTZLICHE BEFESTIGUNG MITTELS DES RIEMEN AN DER MITTELSÄULE .

VERCHROMTE AUSFÜHRUNG !!!

88311-TOU2	... für 2 Räder	198.- DM
88312-TOU4	... für 4 Räder	284.- DM
88314-IDD5	Aufpreis für Citroen ID/DS	18.- DM
88315-RENA	Aufpreis für Renault -Typ genau angeben- R 14/ R 16/ R20 oder R 30	43.- DM

modell **Take-Bike**

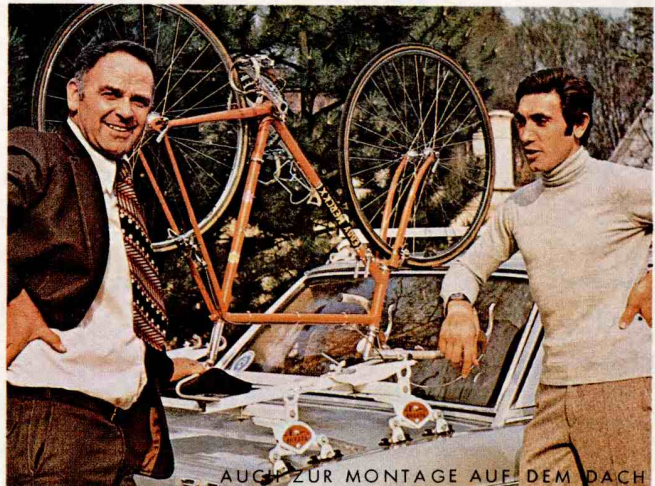

AUCH ZUR MONTAGE AUF DEM DACH

v. Steenberg / Merckx

DIESE BEIDEN, DEM RADSPOrT SEHR ENg VERBUNDENEN HERREN, BEURTEILEN DEN TAKE-BIKE ALS PROBLEMLOS , PRAKTISCH UND SICHER. BEACHTEN SIE DIESEBEZÜGLICH DIE ERKLÄRUNG AUF SEITE 82 . DIE HALTERUNG IST UNIVERSEL VERWENDBAR ZUR MONTAGE AUF KOFFERRAUM=DECKEL ODER AUF DEM DACH (REGENRINNE), GEEIGNET FÜR ALLE UNS BEKANNTEN FAHRRADTYPEN.

FÜR 1 RAD			
verzinkte Ausführung		wetterfest mit kunststoffüberzug	
88320-TB1Z	128.- DM	88321-TK1K	178.- DM
FÜR 2 RÄDER			
88322-TB2Z	168.- DM	88323-TK2K	228.- DM
FÜR 3 RÄDER			
88324-TB3Z	208.- DM	88325-TK3K	278.- DM
FÜR 4 RÄDER			
88326-TB4Z	248.- DM	88327-TK4K	328.- DM

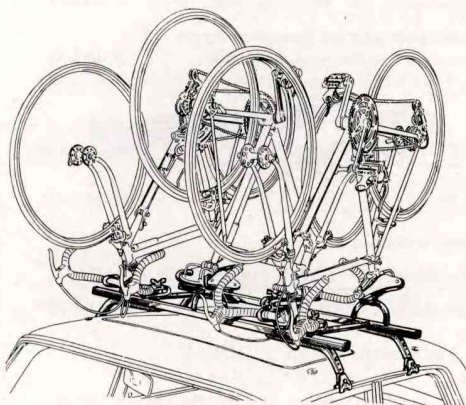

modell **HOBBY**  
Ausführung für 4 Räder  
(für 3 Räder ist nicht mehr lieferbar)  
88330-HOBB 198.- DM  
88331-HOSO für Renault oder  
Citroen Typen 218.- DM  
-genaue Typenbezeichnung angeben-

VELOSTÄNDER KOFFERRAUM / DACH

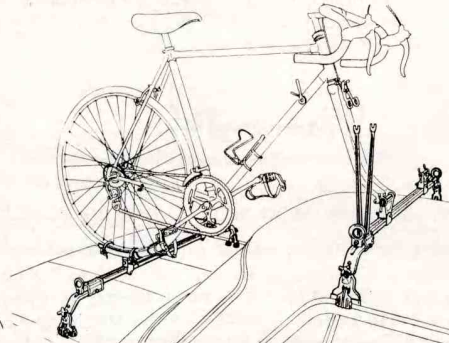

modell **GIRO**  
NICHT wie Abbildung mit Riemenbefestigung, sondern mit Schnellspanner wie Abb. Seite 82  
88333-GIR1 für 1 Rad 150.- DM  
88334-GIR2 für 2 Räder 215.- DM

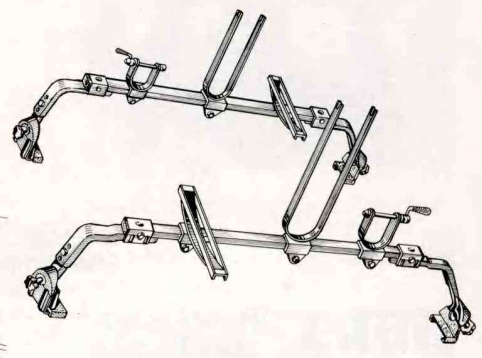

modell **ITALIA**  
Ausführung für 2 Räder  
in leichter, einfacher Konstruktion für den Fall-zu-Fall-Gebrauch. Nicht zu empfehlen für den Dauergebrauch !  
88335-ITAL komplett NUR 85.- DM

Bei den guten Dachträgern sind, auf Grund der stabilen Bauweise, die Porto-Fracht- u. Verpackungskosten erheblich über unserer normalen Kalkulation. Wir müssen daher bei den Modellen TOUR / TAKE BIKE / HOBBY und den SHERPA-TRÄGERBRÜCKEN bei Versand eine Pauschale von DM 10.- für diese Mehrkosten in Rechnung stellen .

# Radsporthaus BRÜGELMANN – 6 Frankfurt/Main 90 – Philipp-Reis-Straße 83

## HAUTPFLEGE - und MASSAGEMITTEL

	FICHTENNADEL-MASSAGEÖL	typ	STANDARD			
88400-FSTL	1-LITER FLASCHE	12.- DM	88401-FSTD	DOPPELFLASCHE	4.25 DM	88402-FSTK Standardflasche 3.25 DM
	FICHTENNADEL-MASSAGEÖL	typ	FORTE			
88403-FFOL	1-LITER FLASCHE	19.- DM	88404-FFOD	DOPPELFLASCHE	5.50 DM	88405-FFOK Standardflasche 4.50 DM
	CITRONEN-MASSAGEÖL -	reinpflanzlich unter Verwendung von natürlichen Ölen				
88406-CITL	1-LITER FLASCHE	21.- DM	88407-CITD	DOPPELFLASCHE	6.50 DM	88408-CITK Standardflasche 5.50 DM
	SIXTUS Olympia Start- und Muskelöl -	Massageöl				
88410-SST1	Original Flaschen	7.40 DM	88411-SST3	PREISGÜNSTIGE 3er PACKUNG	17.70 DM	(Einzelpreis = 5.90 DM)
	RIEDUSAL ÖL zur Massage und Hautschutz -	bräunt und erfrischt				
88416-RIDÖ	NEU - jetzt in 100ml Doppelflasche					3.95 DM



UNSERE "SPEZIAL-HAUTFUNKTIONSÖLE" HABEN SICH SEIT JAHREN BESTENS IN SEHR VIELEN SPORTARTEN BEWÄHRT. SPORTLER UND BETREUER WELCHE WIRKLICH AHNUNG VON DIESER MATERIE HABEN, GREIFEN IMMER WIEDER AUF DIESE ÖLE ZURÜCK .....

**SPEZIAL HAUTFUNKTIONSÖL -1-** wärmend und anregend, speziell abgestimmt. Mit gezielter, durchblutungssteigernder Vollwirkung. Anwendung als Massageöl vor Training oder Wettkampf bei kühler Witterung. **BESTENS GEEIGNET ZUR SELBSTMASSAGE**

88420-Ö1/1	1-LITER FLASCHE	44.- DM	88421-Ö1/D	DOPPELFLASCHE	13.- DM	88422-Ö1/K Standardflasche 7.50 DM
------------	-----------------	---------	------------	---------------	---------	------------------------------------

**SPEZIAL HAUTFUNKTIONSÖL -2-** dieses Öl ist speziell abgestimmt zur Hebung und Förderung der allgemeinen Spannkraft und des allgemeinen Wohlbefundes. Anwendung als Massageöl vor dem Training oder Wettkampf bei normaler Witterung. **DRINGT SEHR GUT IN DIE HAUT EIN, DAHER BESTE WIRKUNG BEI DER SELBSTMASSAGE**

88423-Ö2/1	1-LITER FLASCHE	44.- DM	88424-Ö2/D	DOPPELFLASCHE	13.- DM	88425-Ö2/K Standardflasche 7.50 DM
------------	-----------------	---------	------------	---------------	---------	------------------------------------

**SPEZIAL HAUTFUNKTIONSÖL -3-** speziell abgestimmt auf das Nervensystem - bestens bewährt bei Schlaflosigkeit, Erschöpfung etc. Anwendung als Einreiböl nach Training oder Wettkampf auf den gesamten Körper. **AM TAG VOR DEM WETTKAMPF, VOR DEM SCHLAFENGEHEN EINREIBEN .... BERUHIGT**

88426-Ö3/1	1-LITER FLASCHE	44.- DM	88427-Ö3/D	DOPPELFLASCHE	13.- DM	88428-Ö3/K Standardflasche 7.50 DM
------------	-----------------	---------	------------	---------------	---------	------------------------------------

88417-SPED	<b>SPEED</b>	DIE SEIT VIELEN JAHREN BEKANNTE MASSAGEMILCH AUS BELGIEN	Orig. Flasche	1.80 DM		
		- das ist 'das weisse Zeug mit dem scharfen Geruch'-				

	SIXTUFIT - OLYMPIA - MASSAGEBALSAM					
88430-SBA1	Original Flasche	6.75 DM	88431-SBA3	PREISGÜNSTIGE 3er Packung	16.20 DM	(Einzelpreis 5.40 DM)



MUSCLOR MASSAGECREMS aus Frankreich sind bei allen Sportlern der internationalen Spitzenklasse - ob Profi, Amateur oder Hobby - im In- und Ausland bestens bekannt und beliebt.

88436-MUS1	MUSCLOR -1-	wirkung und anwendung wie das hautfunktionsöl -3-	3.50 DM
88437-MUS2	MUSCLOR -2-	entspricht in wirkung u. anwendung dem hautfunktionsöl -2-	4.10 DM
88438-MUS3	MUSCLOR -3-	das angenehme wärmemittel, lässt sich mit franzbranntwein wieder gut abwaschen. Vorsicht vor den schleimhäuten!	3.40 DM

### Wärmemittel

in der wirkung stärker als wärmende öle - abwaschbar mit franzbranntwein.



88439-ALGI	BEACHTEN SIE DAS OBIGE MASSAGEÖL -1- UND DIE MUSCLOR-CREME -3- SOWIE DUL-X 'RED POINT'					
	ALGIPAN/MIDALGAN - die am meisten verbreitete wärmende massagecreme in allen sportarten					6.60 DM

## DUL-X® die Massage der Besten



..... über DUL-X brauchen wir nicht's zu beschreiben. DUL-X dürfte jedem Sportler bekannt sein. "Rolf Luxemburger, Masseur der Deutscher Geher-Mannschaft meint: aus Überzeugung und jahrelanger guter Erfahrung empfehle ich DUL-X ..... dazu das wirkungsvolle, entschlackende DUL-X Energiebad."

88440-DULX	MASSAGE-EMBROICATION von DUL-X (Massagemilch)	bestens geeignet zur selbstmassage vor training und wettkampf	7.10 DM
88441-DULR	von DUL-X die WÄRMECREME "RED POINT"	rasch wirkendes einreibemittel mit verstärktem wärmeeffekt	7.40 DM
88442-DULE	zur REGENERIERUNG/ERHOLUNG von DUL-X das ENERGIEBAD		12.90 DM
			6er Packung

DUL-X energiebad wird empfohlen bei müdigkeitszuständen und muskelschwäche - IDEAL FÜR DEN SPORTLER UND BESTENS BEWÄHRT BEI ALLEN SPORTARTEN!

HAUTPFLEGE - und MASSAGEMITTEL

# FLUID

Diese auf alkoholischer Basis aufgebauten biolog. Präparate mit dem verstärktem Erfrischungs-Effekt dienen der spontanen Bekämpfung von Ermattungserscheinungen und körperlicher Schwäche, z.B. während des Wettkampfes, beim Autofahren und auf Reisen. Ganz besonders hat sich SIXTUS SPORTFLUID für den Autofahrer gegen Ermüdung am Steuer bewährt. Fördert die Durchblutung - stärkt Herz und Nerven - erneuert rasch die Muskelkraft - angenehm.

88500-SFG1	SIXTUS Olympia Sportfluid - wir führen nur noch die preisgünstige 180ccm Sparflasche- 180ccm SPARFLASCHE 8.35 DM, 88501-SFG3 PREISGÜNSTIGE 3er PACKUNG	19.80 DM (Einzelpreis=	6.60 DM)
88505-RIDF	Original RIEDUSAL SPORTFLUID BESONDERS ANGENEHME WIRKUNG	100ccm Flasche	3.95 DM

## Abwasmittel - Franzbranntwein

unentbehrlich zum richtigen, hygienischen, poren =  
reinen Abwaschen nach Training und Wettkampf. Verhindert unreine Haut und Körpergeruch !!  
Franzbranntwein ist durchblutungsfördernd und stärkt die ganze Muskulatur.

88507-ABWL	FICHTENNADEL - ABWASCH	in der sehr preiswerten 1-Liter Flasche	NUR	5.- DM
88508-COLL	EAU DE COLOGNE - ABWASCH	in der sehr preiswerten 1-Liter Flasche	NUR	5.50 DM
88509-ALKL	ABWASCH ALKOHOL 50 %	in Duftart EAU DE COLOGNE 1-Liter Flasche	NUR	6.50 DM
88510-FBCD	80% FRANZBRÄNNTWEIN EXTRA STARK	EAU DE COLOGNE 1-Liter Flasche	NUR	15.- DM
88511-FBFD	80% FRANZBRÄNNTWEIN EXTRA STARK	FICHTENNADEL 1-Liter Flasche	NUR	15.- DM
88512-FRES	NEU-NEU-NEU HAUTTONICUM-ABWASCH FRESH-LEMON	1-Liter Flasche	NUR	17.50 DM
		besonders angenehm und erfrischend - steigert die Zellatmung und macht aktiv		
88515-SAG1	SIXTUS Franzbranntwein - wir führen nur noch die preisgünstige 180ccm Sparflasche- 180ccm SPARFLASCHE 6.75 DM, 88516-SAG3 PREISGÜNSTIGE 3er PACKUNG	16.20 DM (Einzelpreis=	5.40 DM)	

## Sitzcremen ~ Heilmittel

88520-CETA	CETAVLON Sitz- und Hautcreme -antiseptisch- wirkt auch heilend bei Wunden			3.25 DM
88521-NEWD	NEWDERM Sitz- und Heilcreme -mit Vitamin A+D- in der preiswerten DOPPELTUBE			2.95 DM

### Olympia-Sportpaste

88523-PAST	frappante Erfolge bei Muskel- und Bänderzerrungen, Prellungen, Blutergüssen, Verstauchungen etc.	TUBE	5.40 DM
88524-PCPL	..... mit gebrauchsfertigem Kompressen-Verband	KOMPLETT	8.40 DM
88525-KOPR	..... KOMPRESSEN-VERBAND einzeln		3.30 DM

88527-SEIF	SIXTUS 4-FACH SEIFE; eine biologisch desodorierende Desinfektionsseife BESTENS GEEIGNET UND BEWÄHRT ZUR TÄGLICHEN PFLEGE DER SITZHAUT		2.- DM
------------	--	--	--------

### Olympia-Kühlspray Die „Erste Hilfe in der Spraydose“

88529-KÜHL	SOLLTE KEINEM BETREUER FEHLEN, das "Wundermittel" der Fußball-Betreuer - womit verletzte Spieler sofort wieder einsatzbereit sind !! In allen Sportarten nötig. Bei Prellungen, Zerrungen, Muskelkrämpfen, Blutergüssen etc.		13.- DM
------------	--	--	---------

88530-NETZ	SIXTUS NETZVERBAND; der angenehm zu tragende Verband für Salben etc. zum Abpassen je nach Bedarf		6.95 DM
------------	--	--	---------

88533-WUSP	SIXTUS WUNDSPRAY; das desinfizierende Sport-Schnellpflaster zum Aufsprühen		5.75 DM
------------	--	--	---------

88536-FUBN	SIXTUS FUSSBALSAM; gegen 'brennende Füße', insbesondere bei den Schuhen mit Kunststoffsohle. Bei vielen Sportarten bewährt und gelobt.		4.80 DM
------------	--	--	---------

88537-FUBK	... MIT KÄLTESCHUTZ für die kalte Jahreszeit		6.- DM
------------	--	--	--------

88442-DULE	NEU - NEU - NEU DUL-X ENERGIEBAD Packung mit 6 Dosierflaschen = 6 Bäder		12.90 DM
------------	---	--	----------

DUL-X Energiebad aktiviert die naturgegebenen Funktionen der Haut. Durch seine anregende und belebende Wirkung verleiht DUL-X Energiebad sofort das Gefühl neuer Frische und Spannkraft. DUL-X Energiebad kann dank seiner pflanzlichen, hautfreundlichen Zusammensetzung so oft als gewünscht angewendet werden. Die aktiven Inhaltsstoffe sind in erster Linie die ätherischen Auszüge von Anis, Pfefferminze, Thymian, Eucalyptus, Melisse, und Rosmarin. Die Grundlage besteht aus reinen Keimölen, insbesondere Weizenkeimöl. DUL-X Energiebad wird empfohlen bei Müdigkeitszuständen und Muskelschwäche. IDEAL FÜR DEN SPORTLER UND BESTENS BEWÄHRT !!!



UNSEREN LUSTIGEN RENNFÄHRER FINDEN SIE AUF DEN FREIZEIT-PULLIS (T-SHIRTS)  
AUF DEN NEUEN HAND-TÜCHERN UND AUCH ALS AUTO-AUFKLEBER IN VERSCHIEDENEN  
AUSFÜHRUNGEN SOWIE AUF DEN RENNMÜTZEN UND TRINKFLASCHEN.

und jetzt auch bei zahlreichen anderen Firmen, welche sich diesen "Renner" angeeignet haben.

DIES SPRICHT DOCH WIEDER FÜR EINE BRÜGELMANN-IDEE !!!!

Wettkampfverpflegung  
der deutschen Olympia-Mannschaften  
Innsbruck / Montreal 1976



### Champ

der Konditionsschluck verbessert die körperliche Leistungsfähigkeit.

Bei starken Belastungen verliert der Körper mit dem Schweiß erhebliche Mengen an Natrium, Kalium und Magnesium. Ein Mangel an diesen Mineralsalzen (sog. Elektrolyte) kann zu Erschöpfung, Muskelkrämpfen und sogar Kreislaufbeschwerden führen.

Champ ersetzt die lebensnotwendigen Elektrolyte in angenehmer Weise. Das Instantpulver wird in heißem oder warmen Wasser aufgelöst.

- 1 Dose (= 800 g) für 7 – 10 Liter Getränk 88600-CH DO ..... DM 19,50
- 1 Portionsbeutel (= 125 g) für ca. 1 Liter 88601-CH BT ..... DM 5,20
- 10er Packung Portionsbeutel 88602-CH 10 ..... DM 49,50

Champ, von namhaften Sportmedizinern getestet, gehört zur Trainings- und Wettkampfverpflegung zahlreicher Vereine und Sportverbände.

### Fresubin

Diese hochkalorische und fettarme Instantkost eignet sich aufgrund ihrer optimalen Zusammensetzung als Voll- oder Zusatznahrung. Der hohe Gehalt an Oligosaccariden verspricht eine gleichmäßige Zufuhr von Ausdauerenergien. Fresubin ist leicht resorbierbar und sehr bekömmlich.

Einfache Zubereitung (ca. 1 Std. vor dem Wettkampf): Den Beutelinhalt in ein Glas Wasser (ca. 200 ml) einrühren. 1 Alu-Beutel = ca. 90 g 350 Kalorien.



Packung mit 6 Btl:

- 88604-FKAK KAKAOGETRÄNK 12,60 DM
- 88605-FERD ERDBBERGETRÄNK 12,60 DM
- 88606-FVAN VANILLEPUDDING 12,60 DM

### multi-vitamin

Nicht nur Spitzensportler wissen um die Bedeutung von Vitaminen bei körperlichem und nervlichem Streß. Besonders bekannt sind die Vitamine A, C, D und E, aber auch die B-Gruppe.

Dieses Präparat enthält neben allen Vitaminen in ausgewogener Relation wichtige Mineralstoffe und Spurenelemente wie z. B. Eisen, Kupfer, Mangan. 3 – 4 Kapseln pro Tag sind eine empfehlenswerte Ergänzung zur normalen Nahrung.

1 Packung multi-vitamin mit 100 Kapseln kostet 88603-VITA 14,80 DM



### Eiweiß-Konzentrat

Zum Aufbau von Muskelsubstanz und zur Konditionsförderung braucht der Sportler eine reichliche Eiweißzufuhr:

1,5 – 2,0 g pro kg Körpergewicht täglich. Um diesen Bedarf voll abzudecken, ohne den Organismus durch Fett zu sehr zu belasten, sollten Sie – wie unsere Olympia-kämpfer – dieses Eiweiß-Konzentrat nehmen. Es ist von hoher biologischer Wertigkeit, sehr fettarm, reich an stimulierendem Calcium – und äußerst preiswert. Geschmacksneutral, deshalb leicht Getränken oder Speisen beizumischen. Wiederverschluß-Dose (425 g) Eiweiß-Konzentrat

88607-CHEI 12,80 DM



### Nutriver

Der schnelle Energieschluck. Dieses Nährstoffkonzentrat enthält ein Gemisch langfristig wirksamer Kohlenhydrate: 500 Kalorien pro 0,2 l.

In der praktischen Aufreißdose. Das aromatische Getränk kann pur oder verdünnt getrunken werden. Dient der raschen Kräfte-Regeneration. Besonders bewährt im Kraftsport und nach dem „Absaufen“.

- 88608-NUOR Orange DM 4,10
- 88609-NUAP Apfel DM 4,10
- 88610-NUZI Zitrone DM 4,10

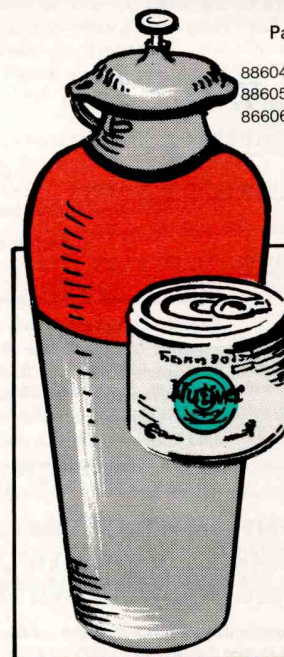

KÖRPERAUFBAU - und STÄRKUNGSMITTEL

**BETAPYR**

88700-BETA

BETAPYR-Dragees ; GEGEN MUSKELMÜDIGKEIT UND ZUR BELEBUNG  
DES ALLGEMEINEN WOHLBEFINDEN - WIRKEN AUF DEN GANZEN  
KÖRPER BELEBEND UND ERFRISCHEND . Packung mit 20 Dragees NUR

6.- DM

88701-REVI

REVITALOSE 23.- DM  
Packung mit 12 Trinkampullen

EIN STÄRKUNGSMITTEL ,  
ALLGEMEIN BEKANNT UND  
BELIEBT BEI VIELEN SPORTLERN  
DER INTERNATIONALEN SPITZENKLASSE - RAPIDE WIRKUNG OHNE ANGST VOR  
DOPINGSTRAFEN - Gebrauchsanweisung in DEUTSCH liegt der Packung bei -



88703-HEPA Packung mit 24 Trinkampullen

27.- DM

EIN AUFBAUPRÄPARAT MIT VITAMINEN DER B-12 GRUPPE  
KOMPLETTE KUR-PACKUNG - Anwendung : 12 Tage = täglich 2 Ampullen



24 ampoules de 10ml.

**HEPARDYNOL B.12**

**EIWEISS ZUSATZ**

ZUR TÄGLICHEN ERNÄHRUNG, UNTER =  
STÜTZT BEI EINER REGELMÄSSIGEN EIN-  
NAHME DEN MUSKELAUFBAU !!! LEICHT  
VERDAULICH - GUT VERTRÄGLICH - KEINE  
ANABOLIKA PROBLEME !

88800-KE25 **KERNMARK** 250-Gramm 10.50 DM

88801-KEKG **KERNMARK** 1-kg Packung 38.10 DM  
-beachten Sie die Seite 88 -

88607-CHEI **CHAMP EIWEISS** 12.80 DM  
in der praktischen 425-Gramm  
Wiederverschlußdose -  
-beachten Sie die Seite 86 -

88707-HENS

**HENSELS  
Eiweiss  
60**

HENSELS  
SPORTLER  
EIWEISS-60  
kommt aus  
dem Hause  
OLBAS

88707-HENS 250-Gramm Packung 9.25 DM

**FER-C-B12**

88705-FERC Großpackung mit 24 Trinkampullen

19.- DM

EIN PRÄPARAT ZUR BLUTBILDUNG .....  
je mehr Blut der Sauerstoffzufuhr zur Ver-  
fügung steht - je größer ist die Möglichkeit  
der Ausschöpfung der Leistung !

**OLBAS  
Erfrischungs-Spray**

Die Deutsche Olbas-  
Gesellschaft mbH ist  
offizieller Ausrüster der  
Rad-National-Mannschaft.

**Erfrischungs-Spray**

erfrischt die Haut, die  
moderne Form schnell  
wieder frisch und fit zu sein,  
hervorragend geeignet  
daher zum erfrischenden  
Aufsprühen auf die Haut,  
zur erfrischenden Sport-  
massage, für die Sauna -  
nicht im Saunaraum ver-  
wenden - und im täglichen  
Leben.

**Olbas-Erfrischungs-Spray**  
ist ein geschätztes  
duftendes Körperpflege-  
mittel. Es bietet auch Schutz  
vor Insektenstichen.  
**Deutsche Olbas-  
Gesellschaft m. b. H.  
7031 Magstadt bei Stuttgart**

88709-OLBA  
**Olbas-Erfrischungs-Spray  
nur DM 6,55**



.... DAS WICHTIGSTE :

Das sollte sich jeder Sportler hinter die Ohren schreiben;  
" TRAINING ,DENN OHNE TRAINING IST  
AUCH JEDES HILFSMITTELCHEN ZWECKLOS"



**GINSENG**

in Deutschland durch Fussball-Bundesliga  
im Sportbereich bekannt geworden .....  
im Ausland bei Spitzen-Radsportlern eine  
in bewährter Selbstverständlichkeit

Was verbirgt sich  
in der „Menschenwurzel“ ?

Glykoside, Saccharide,  
Saponine, Schwefel, Kalzium,  
Phosphor,  
Spurenelemente u.a.  
Mangan, Magnesium, Kobalt,  
Germanium, Eisen, Kupfer,  
Vitamine, besonders  
diejenigen der B-Gruppe,  
Enzyme, ätherische Öle  
und weitere aktive  
Substanzen.

Im harmonischen  
Zusammenspiel dieser  
Inhaltsstoffe liegt die  
besondere Wirkung des  
original koreanischen  
Ginseng (wissenschaftl.  
Bezeichnung: „panax  
ginseng“).

KOREA-GINSENG-GRANULAT  
60 Gr. 88710-GI60 18.90 DM  
90 Gr. 88711-GI90 27.90 DM  
100 Gr. 88712-GI10 29.90 DM  
200 Gr. 88713-GI20 54.80 DM

.... als EXTRAKT=ergiebiger  
30 Gr. 88715-GIEX 56.90 DM

Koreanische  
Ginseng-Wurzel

# Wichtig wie Training KERNMARK®

## Förderung des Trainingsniveaus durch hochkonzentrierte Eiweißzufuhr

Zwei entscheidende Voraussetzungen gewährleisten eine optimale körperliche Leistungsfähigkeit:

### Training und Ernährung

Um die Wirkung von hohen Eiweißzulagen auf die körperliche Kondition von Sportlern zu untersuchen, wählte STUCKE und Mitarbeiter 20 klinisch gesunde, optimal trainierte, Sportstudenten aus.

Nach einer längeren Beobachtungszeit, während der zahlreiche, klinische Meßwerte registriert wurden, erhielten die Sportler 10 Tage lang — bei gleichbleibendem Training und gleichen Ernährungs- und Lebensbedingungen — Zulagen eines gut verträglichen Eiweißkonzentrats in Höhe von 2 g je kg Körpergewicht täglich. Bei dem Eiweißkonzentrat handelt es sich um KERNMARK (Hersteller: KLOPFER-NÄHRMITTEL, München 50), das extrem arm an Kohlenhydraten, Fett und Ballaststoffen ist und sich durch einen besonders hohen Gehalt an essentiellen Aminosäuren auszeichnet.

Nach Abschluß der Versuchsperiode zeigte sich ein hoher Leistungszuwachs:

1. Ein erheblicher Zuwachs der Muskelumfänge um mehrere Zentimeter.
2. Die Leistungsdauer und -belastbarkeit ( $m \times kp \times sec^{-1}$ ) stieg analog von durchschnittlich 573,7 auf 610,5 an.
3. Der Hämoglobingehalt der roten Blutkörperchen nahm deutlich zu. Die daraus folgende bessere Sauerstoffversorgung der Muskulatur erklärt zwanglos die Steigerung des Trainingsniveaus.

Trotz umfangreicher laborchemischer und klinischer Untersuchungen ergaben sich keine Hinweise auf irgendwelche Schädigungen durch den hohen Eiweißanteil der Nahrung.

**DER ENDSPURT**  
entscheidet oft im Sport

Deshalb sind Kraftreserven notwendig! Und Kraftreserven, die schafft man sich durch Muskelzuwachs. Hartes Training genügt nicht mehr in der Zeit der Spitzenleistungen! Eine zweckmäßige Ernährung ist unbedingt erforderlich. Sportärzte und Ernährungswissenschaftler empfehlen dem Sportler eine eiweißreiche Kost, die jedoch mengenmäßig nur wenig belasten darf.

**KERNMARK** ist konzentriertes Eiweiß. Für den Sportler, der vor dem Wettkampf eine leichte Kost braucht, ist **KERNMARK** wie geschaffen. Aber auch für alle Menschen die fit sein und bleiben wollen.

**KERNMARK** - zwei Fliegen mit einer Klappe

- 1.) MUSKELAUFBAU im Training
- 2.) Leichte und anhaltende Kost vor dem Wettkampf

**OFFIZIELLER  
AUSSTATTER**  
der österreichischen  
Olympiamannschaft  
für die  
XXI. Olympischen  
Sommerspiele  
**MONTREAL  
1976**

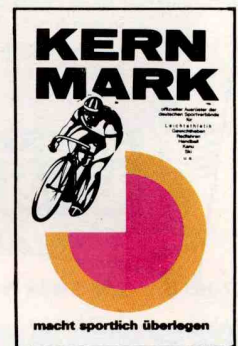

88800-KE25

250-Gramm Packung

10.50 DM

88801-KEKG

in der preiswerten 1-kg Grosspackung

38.10 DM

**Fitogen®** hilft bei körperlichen und geistigen Ermüdungserscheinungen

**Fitogen®** führt zur schnelleren Erholung nach starken körperlichen Belastungen

**Fitogen®** dient dem Ausgleich bei Salzverlust

**Fitogen®** schützt die Muskulatur vor Verletzungen

**Fitogen®** erhöht die Leistungsfähigkeit

88802-FITO Packung mit 100 Tabletten 8.85 DM

**PO  
HO**



Es soll Rad = sportler geben, welche PO-HO noch nicht kennen .....

PO-HO an Stirn und Schläfen gerieben, wirkt erfrischend und belebend. Ein Tropfen in die Nase - öffnet die Nase und bewirkt eine Frischegefühl. Auf Insektenstiche getupft nimmt PO-HO den Juckreiz.

88803-POHO Orig. Flasche

3.30 DM

88804-POH2 bei 2 Flaschen NUR à 2.95 DM



Wir sind der Meinung, Ihnen mit diesen drei MOTTA-RÄDERN das exklusivste Programm zu bieten, was es auf dem Rennrad Sektor gibt. Das wir mit dieser Meinung nicht allein dastehen, beweisen die Kritiken in den führenden Radsportländern ... und wenn Sie diese Räder sehen, werden Sie uns bestimmt recht geben.

GIANNI MOTTA, mitte der sechziger Jahre einer der größten Radsport-Profis der Welt, legt selbst Hand an! Durch seine künstlerische Begabung bringt er ein besonderes Finish — was einfach nicht zu beschreiben ist ...

Durch die individuelle Handarbeit werden diese Räder nur in kleinen Stückzahlen gefertigt - auf Grund dieser Garantie werden die MOTTA-RÄDER wirklich exklusiv bleiben.



Typ	TITANIO	SUPER RECORD	SUPER TITANIO
STEUERSATZ	leichter Alu	Campagnolo Super	Campagnolo Super
TRETLAGER	Campagnolo	Campagnolo im Motta Finish	Camp. Super Record Titan im Motta-Finish, auch Kurbeln
BREMSEN	Campag. Super	Camp. / Griffe im Motta Finish	Griffe / Körper im Motta-Finish
LENKER	Motta-Spezial graviert	Motta-Spezial graviert	Motta-Spezial graviert
PEDALEN	Campagnolo Record	Campagnolo Record	Campagnolo SUPER
SATTEL	Motta Spezial	Concor	Concor
SATTELSTÜTZE	Campagnolo grav.	Campagnolo im Motta-Finish	Camp. SUPER / Motta-Finish
SCHALTUNG	} Campagnolo Nuovo Record im Motta-Finish	Campagnolo	Campagnolo
UMWERFER		SUPER RECORD im Motta-Finish	SUPER RECORD Komplet im Motta-Finish
REIFEN	Clement Strada'66	Clement Kriterium Jeta	Clement Jeta EXTRA
ZAHNKRANZ	6-fach Regina-Gold	6-fach in Aluminium	6-fach in Aluminium
GEWICHT	unter 10 kg	Knapp über 9 kg	unter 9 kg
PREIS	2.464,- DM	2.925,- DM	3.650,- DM
FARBE	Champagne	Champagne	Champagne

## LEICHTTEILE

WIR MÖCHTEN DARAUFG HINWEISEN, DASS DIE LEICHTEN TEILE NICHT DIE GLEICHE FESTIGKEIT HABEN, WIE DIE NORMALEN TEILE DER SERIENPRODUKTION IN STAHL. UNSERE ERPROBUNGEN UND KUNDENBESTÄTIGUNGEN HABEN JEDOCH ERGEBEN, DASS DIE FESTIGKEIT UND STABILITÄT der von uns geführten Artikel BEI SACHGEMÄSSER MONTAGE FÜR DEN NORMALEN GEBRAUCH AUSREICHEND UND ZUFRIEDENSTELLEND IST. AUF JEDEN FALL IST DIE VERWENDUNG DES B-72 GLEITMITTELS ZU EMPFEHLEN – AUCH BEI ALUMINIUM, DURAL, ERGAL, TITAN etc.

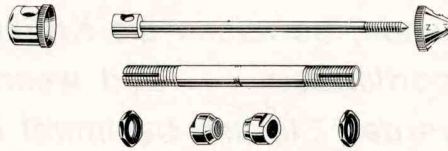

89000-0003	Hohlachse für Vorder-Nabe	komplett mit konen und extra leichten kontermuttern	DURAL	17.40 DM
82739-KOML	<b>NEU</b> Hinterrad-Kontermutter	in leichter dural-ausführung mit aufgepresster, gezahnter rutschsicherung in stahl!	DURAL	4.80 DM
89001-0005	Hohlachse für Hinter-Nabe	komplett mit konen und kontermuttern 82739-KOML	ERGAL	28.30 DM
89004-0006	Vorderrad-Kontermutter		DURAL	1.50 DM
89006-0020	Vorderrad-Spannachse	nackt	DURAL	12.- DM
Für Hinterrad-Spannachse haben sich nach unseren Erfahrungen keine leichteren Materialien bewährt, da das Rad nicht ZUVERLÄSSIG fest genug wurde.				
89008-0023	Gegenmutter zur Spannachse	-in obiger Abbildung rechts-	ERGAL	6.50 DM
89009-0024	2mm Inbusschlüssel für Sicherungsschraube in obiger Gegenmutter			-.60 DM
89007-0025	Schnellspannhebel - Kopf	-in obiger Abbildung links-	DURAL	5.10 DM

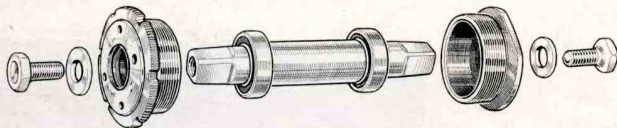

INNENLAGER -ähnlich Abbildung- mit KUGELLAGER, wird einmal eingestellt und muß nicht mehr nachgestellt werden! Paßend für Campagnolo, Shimano, Sugino und ähnliche Kurbeln.

89010-LAST  
89011-LATI  
BEI DER VIELZAHL DER AUF DEM MARKT ANGEBOten "leichten Innenlager" HABEN WIR UNSER ANGEBOt IM VERSAND AUF DIE FOLGENDEN LAGER BESCHRÄNKt. IM LADEN-VERKAUF IN UNSEREM RADSPORT-SHOP HABEN AUCH ANDERE FABRIKATE und MODELLE  
=== Wir hoffen auf Ihr diesbezügliches Verständnis hierfür =====











BEI BESTELLUNG GEWINDE ANGEBEN !!!

89012-0035	Schalen aus superleichter Alu-Legierung - Achse aus Stahl	nur 240 Gramm	89.- DM
80520-ALUM	.... NOCH LEICHTER - Achse aus Titanium	nur 183 Gramm	155.- DM
mit diesen lagern haben wir in den letzten 2 jahren die besten erfahrungen gemacht - es ist uns nicht ein einziger achsenbruch bekannt bzw eine ausgeschlagene lagerschale !!! bei anderen fabrikaten hatten wir in dieser richtung schlechtere erfahrungen .			
	Extra leichter Konterring für linke Tretlagerschale -für alle Lager-	ERGAL	5.50 DM
	Besonders leichte Kurbelbefestigungsschraube mit Scheibe	ERGAL	2.40 DM



Welche Flasche ist die Beste ?  
Die GELBE-BRÜGELMANN,  
die GRÜNE-WILKINSON  
oder die GROSSE MIT DEM  
SCHARFEN INHALT ....  
rudi altig in "diskussion" mit  
manfred brügelmann .

LEICHTTEILE

	89015-0037	Leichte Anschlagscheiben für Schaltgriff auf angelötetem Sockel	Paar	3.- DM
	89016-0038	Leichte und gut gleitende TEFLON-SCHEIBE, anstelle der Eisenscheibe im Schalthebel	Stück	1.60 DM
89020-0049	SCHALTUNGSBOLZEN	für Campagnolo Schaltung	oben	ERGAL 6.60 DM
89021-4004		dito Original CAMPAGNOLO	oben	TITAN 17.40 DM
89022-0042		für Campagnolo Schaltung	unten	ERGAL 6.60 DM
89023-4005		dito Original CAMPAGNOLO	unten	TITAN 22.40 DM
89024-0040		für die HURET-JUBILEE Schaltung	oben	ERGAL 6.60 DM
89025-0044	KAPPE FÜR UNTERES FEDERGELENK an Campagnolo Schaltung		PLASTIK	6.80 DM
89026-0045	SCHRAUBEN zur Befestigung der Schaltungsrädchen		DURAL Stück	-.70 DM
89027-0046	SCHRAUBEN zur Regulierung des Schaltbereiches	für SCHALTUNG	DURAL Stück	1.30 DM
89028-0047	SCHRAUBEN zur Regulierung des Schaltbereiches	für UMWERFER	DURAL Stück	1.30 DM
		diese leichten schrauben haben noch den vorteil, daß sie gegenüber den orig. schrauben nicht rosten		
89030-0048	 BANDAGENSCHRAUBE mit langem 6-kant Kopf für 8mm Steckschl. mit Mutter, für Schaltgriff, Kabelführung etc.		DURAL Stück	2.20 DM
82839-PESA	PEDALHAKENSCHRAUBE zur Befestigung der Haken am Pedal		DURAL Stück	1.- DM
89033-0051	 LENKERBÜGEL-KLEMMBOLZEN	für T.T.T. Vorbau macht den ohnehin schon leichten TTT-Vorbau noch leichter	ERGAL	4.80 DM
82533-LEGG	 LENKERVORBAU-INNENKLEMME mit KONUS in superleichter, hochfester Ausführung dito in Aluminium Ausführung		ERGAL	17.- DM
82534-ALUI			ALU	7.- DM
89036-0052	STEUERSATZ-KOPFMUTTER	in hell oder in schwarz	ALU	9.80 DM
83324-ERGA	 extra leichter SATTELSTÜTZ-KLEMMBOLZEN		ERGAL	6.60 DM
89037-0056	SCHRAUBE mit ROLLE für Campagnolo, Zeus u.ä. Sattelstützen		DURAL	5.60 DM
89038-0057	 SATTELSTÜTZ-TRÄGERTEILE	paßt für Campagnolo, Zeus u.ä. Sattelstützen	ERGAL	24.- DM
	SUPERLEICHTE und HOCHFESTE, SICHERE BREMSBOLZEN AUS TITAN			
89040-0060	 normale Ausführung, Austausch der Stahlbolzen ohne Umarbeitung möglich		TITAN Paar	48.- DM
89041-0062	 hinten mit Hülsenmutter-Inbus. Der Rahmensteg bzw die Gabel wird auf 8mm aufgebohrt, es entfällt dann die 'häßliche' 6-kant Mutter		TITAN Paar	48.- DM
89042-0063	 =-die ganz spezielle Ausführung=-, hinten UND vorn mit Inbus-Hülsenmutter hierzu wird das Loch in den Bremschenkeln ebenfalls auf 8mm aufgebohrt		TITAN Paar	53.- DM
	EINE WEITERE VERFEINERUNG KÖNNEN SIE VORNEHMEN, INDEM SIE DAS LOCH FÜR DIE HINTERE INBUS-HÜLSENMUTTER VERSENKEN, SODASS DIE MUTTER IM RAHMENSTEG bzw im GABELKOPF GLATT ABSCHLIESST .			
89043-0064	BOHRER mit 8mm Ø			1.85 DM
89044-0065	SENKBOHRER für obige Hülsenmuttern			18.80 DM
89045-0061	extra leichte 6-kant Muttern zur Befestigung der Bremsschuhe		4stück	3.30 DM
89049-GLEI	B-72 GLEITMITTEL	zu empfehlen bei allen Gewinden bei der Montage von Leichtteilen		3.- DM

Zu den KURBELSCHRAUBEN auf Seite 5 folgender Hinweis ;  
Die Kurbeln mit der normalen Stahlschraube auf die Achse FEST aufziehen -  
dann die Stahlschraube entfernen und die leichte Schraube eindrehen !  
Hierbei ist das B-72 GLEITMITTEL GANZ WICHTIG .



Wenn Ihr Rad einmal "KNACKT" und Sie die Ursache nicht sofort feststellen können, empfehlen wir Ihnen folgenden Weg zur Suche der Geräuschquelle ;

MEIST ÜBERTRÄGT SICH DAS "KNACKEN" ÜBER DAS GANZE RAD UND KOMMT AN BESTIMMTEN PUNKTEN

BESONDERS STARK ZUR GELTUNG- WAS JEDOCH NICHT BEDEUTET, DAS AN DIESEN PUNKTEN AUCH DIE URSACHE ZU FINDEN IST !

- 1.) tauschen Sie das Hinterrad mit dem Kranz gegen ein anderes Hinterrad -ebenfalls mit Kranz- aus und machen eine Probefahrt ..... knackt immer noch ?
- 2.) tauschen Sie nun die Pedalen aus - machen wieder eine Probefahrt (die Pedalklammern an den Schuhen überprüfen ! ) ..... knackt immer noch ?
- 3.) überprüfen Sie den Lenker und den Vorbau - bei Aluminium Lenkerbügel und Vorbauten knackt es oft, die Übertragung geht dann auf die Pedalen und das Tretlager ..... knackt immer noch ?
- 4.) machen Sie eine Probefahrt im Stehen, damit Sie eine evtl. "Knack-Möglichkeit" des Sattels aus = schalten können ..... knackt immer noch ?
- 5.) NUN WIRD ES LANGSAM SCHWIERIG, überprüfen Sie das Vorderrad und tauschen es evtl. zu einer Probefahrt aus ..... knackt immer noch ?
- 6.) jetzt ist eine Überprüfung des Tretlagers und der Kette nötig, überprüfen Sie auch den Sitz der Kurbel- und Kettenradschrauben .....

ein Rahmen-oder Gabelbruch macht sich auch oft durch "Knacken" bemerkbar .

*Unser ehemaliger Mechaniker DIDI THURAU genießt mit seinem Weltmeisterschaftsbezwinger FRANCESCO MOSER das Frankfurter National-Getränk, den Äppelwoi. 6-Tage-Veranstalter KURT BEYER hat diesen Bembel besorgt und Frankfurts aktuellster Sportfotograf HERBERT MEHRENS das ganze im Bild festgehalten . . .*

Drei Dinge braucht der Frankfurter: den Wäldschestag, das 6-Tage-Rennen und den Eisernen Steg, über den man, vom Äppelwoi kommend, ungefährdet über den Main torkeln kann. (Der „Eiserne Steg“ ist eine Fußgängerbrücke.)

Nach dem Kriege, als Berliner Großkonzerne ihre Hochhäuser am Mainufer bauten, sollte der „Wäldschestag“ abgeschafft werden. Weil an diesem Tag kein „Aas“, wie die Frankfurter ihre Mitbürger bezeichneten, arbeitet.

Was ist also der „Wäldschestag“? Der Dienstag nach Pfingsten. In Frankfurt seit Urzeiten ein heißer trockener Tag. Und da geht man in den Wald. Die ganz Alten sagen, früher habe man dort nur sein Brot gegessen und die „Aronsworz“ gesucht. Wer diese

fand, durfte die Braut im Wald küssen. Wer sie nicht fand, tat's auch. Man war ja im Wald.

Heute, da liegt über dem Stadtwald zwischen der Luisa und Neu-Isenburg ein Qualm von Bratwurst, da dröhnen die Orchestrions der Karussells durch die Bäume, da wirft jeder Besucher Papier und Flaschen in die Gegend. Und am nächsten Tage regt sich die ganze Stadt über die Unbill auf, die man ihrem „Wäldsche“ angetan hat.

Am „Wäldschestag“ ist Frankfurt gemütlich und vergnügungssüchtig — aber sparsam.

Der Frankfurter Mundartdichter Friedrich Stoltze sagt's knapper: „Es geht mer net in de Kopp enei: Wie kann nur e Mensch net von Frankfort sei!“

